

**NOVUS<sup>®</sup>**

**J-65 AS**



# Übersicht Klemmlänge

## Overview grip of rivet

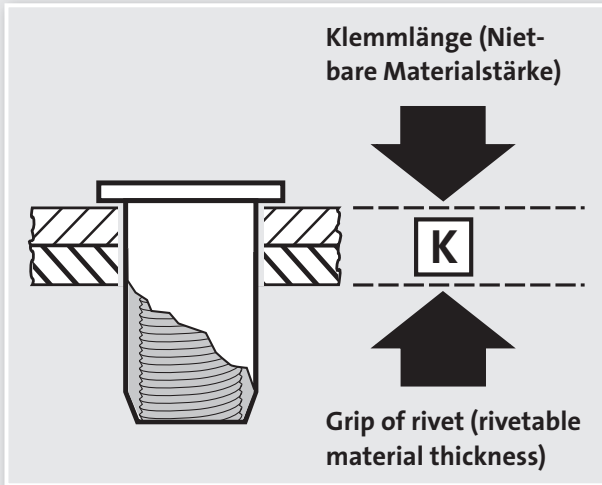

In den folgenden Tabellen lesen Sie ab, welchen Schaftdurchmesser und Länge die Nietmutter haben muss, damit die gewünschte Materialstärke genietet werden kann.

Refer to the following tables for the shaft diameter and rivet-nut length required for the thickness of the material you wish to rivet.

Aluminium $\emptyset$ Aluminium $\emptyset$	Nietmutternlänge Rivet-nut length		
	10,5 mm	11,5 mm	15 mm
<b>(A6) M4</b>	0,5 - 1,5		<b>K</b>
<b>(A7) M5</b>		1,0 - 2,0	
<b>(A9) M6</b>			1,5 - 2,5

Stahl $\emptyset$ Steel $\emptyset$	Nietmutternlänge Rivet-nut length		
	10 mm	11,5 mm	14,5 mm
<b>(S6) M4</b>	0,5 - 1,5		<b>K</b>
<b>(S7) M5</b>		1,0 - 2,0	
<b>(S9) M6</b>			0,5 - 2,0

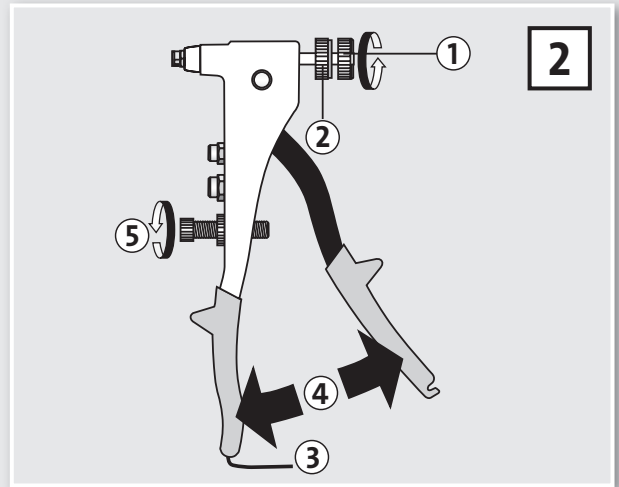
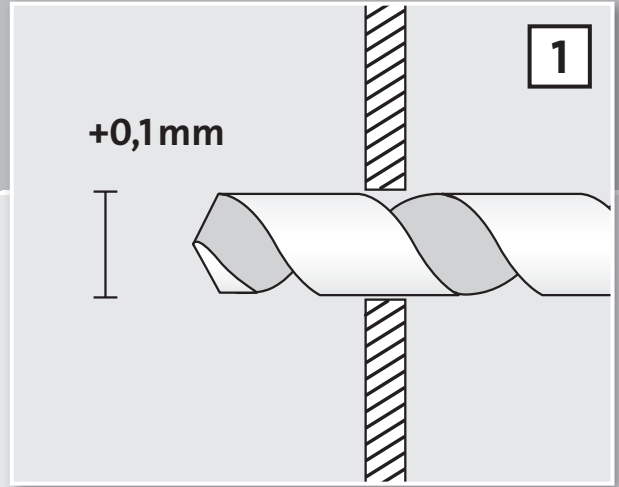
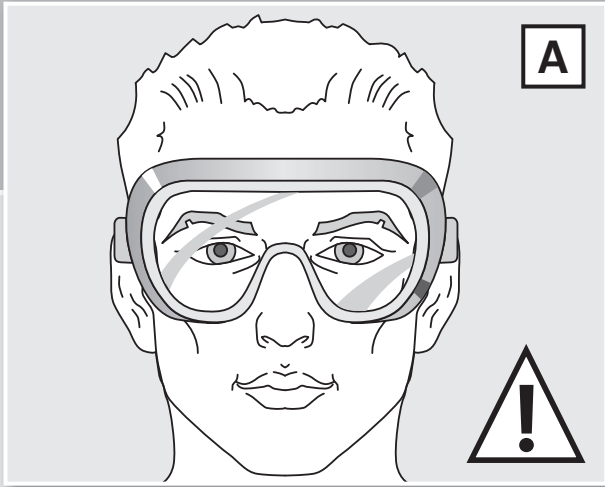

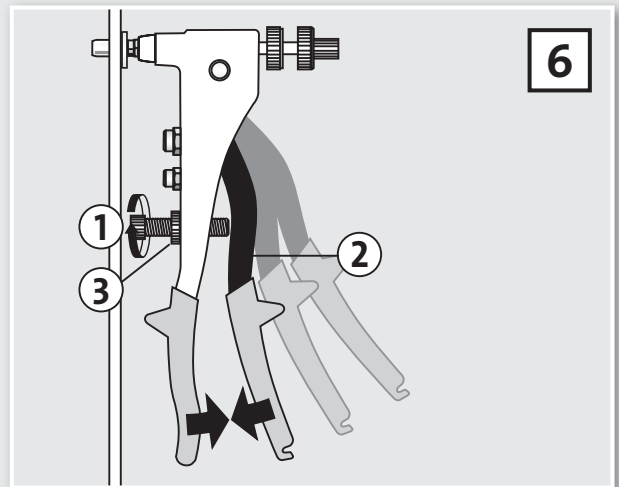
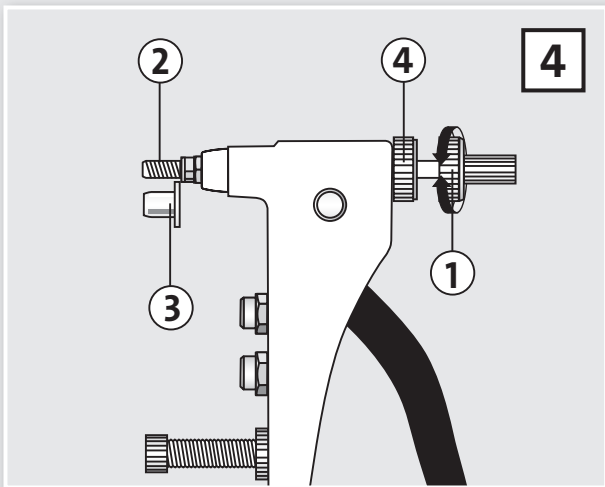
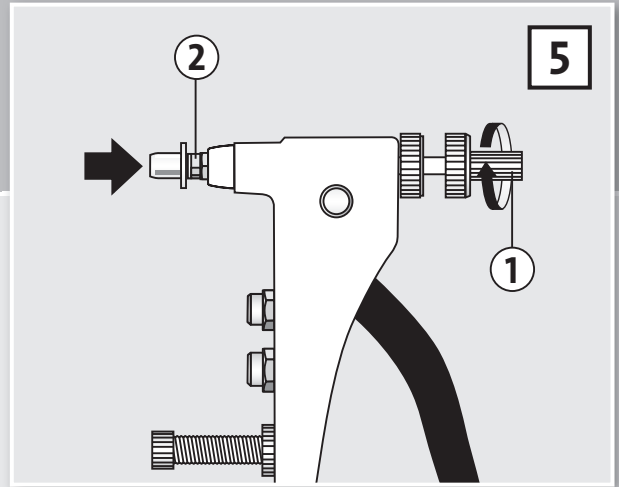
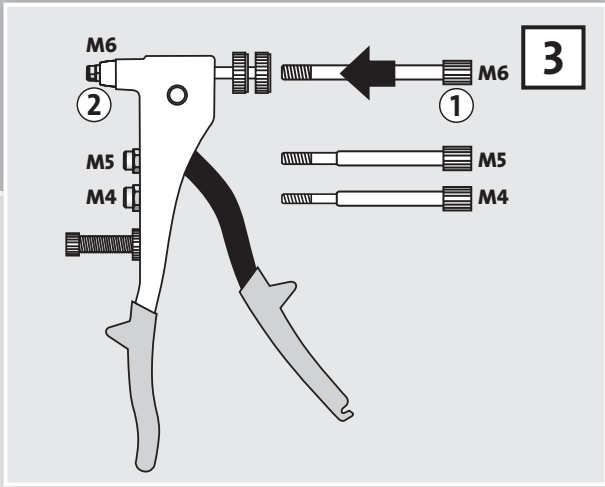

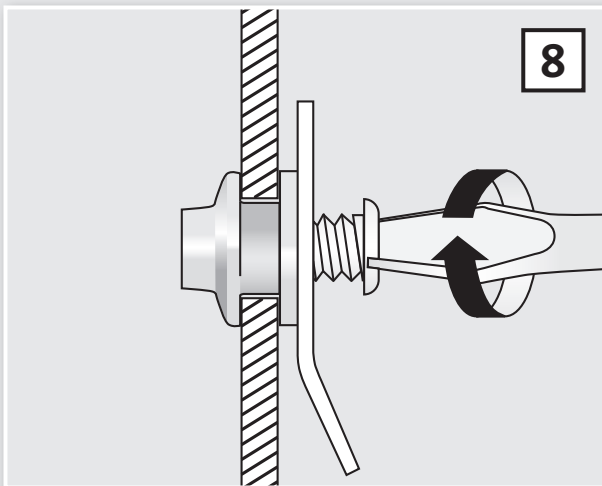
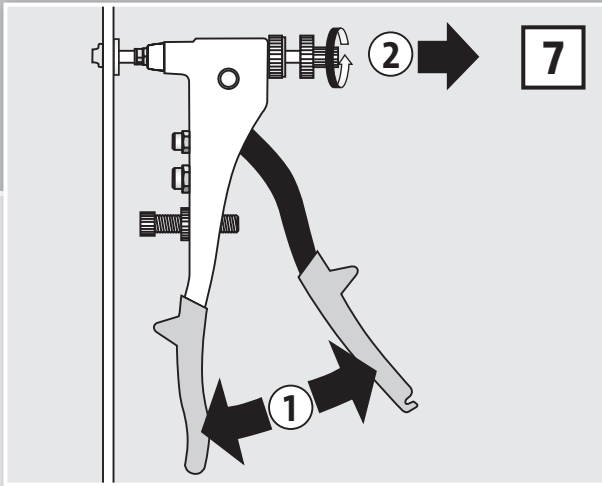

- A** Bitte tragen Sie beim Nieten eine Schutzbrille!
- 1** Loch bohren. Der Durchmesser der Bohrung muss immer 0,1 mm größer als der Durchmesser der Nietmutter sein!
  - 2** Lösen Sie zunächst die vordere Einstellschraube (1) und deren Kontermutter (2). Öffnen Sie danach die Verschlusslasche (3), um den Hebel zu spreizen (4). Bringen Sie dann die untere Einstellschraube (5) in die äußerste Position.
  - 3** Den zur Nietmutter passenden Gewindedorn M4, M5, M6 (1) und das passende Mundstück (2) einsetzen.
  - 4** Durch Drehen der vorderen Einstellschraube (1) den Gewindedorn so positionieren, dass die sichtbare Gewindelänge (2) der Länge der Nietmutter (3) entspricht. Anschließend mit der Kontermutter (4) die vordere Einstellschraube (1) leicht kontern.
  - 5** Schrauben Sie die Nietmutter auf den Gewindedorn (1) bis die Nietmutter das Mundstück (2) berührt. Das Nietmutterende sollte bündig mit dem Gewindedorn abschließen!
  - 6** Die Nietmutter durch die Bohrung führen. Durch Schließen des Hebels (2) die Nietmutter setzen. Mit der unteren Einstellschraube (1) sollte der Hub der Nietmutterzange begrenzt werden, um die Zange und die Nietmutter vor Überanspruchung zu schützen. Mit Hilfe der Kontermutter (3) kann die untere Einstellschraube (1) fixiert werden.  
**Achtung: Quetschgefahr!**
  - 7** Nach dem Setzen der Nietmutter den Hebel (1) öffnen und den Gewindedorn (2) herausdrehen.
  - 8** Befestigen eines Objektes an der Nietmutter.

- A** Please wear protective goggles when riveting.
- 1** Drill hole. The diameter of the hole must always be 0.1 mm greater than the diameter of the rivet nut.
  - 2** First, undo the front adjustment screw (1) and its locknut (2). Open the lock bar (3) to move the handles apart (4). Now unscrew the adjustment screw (5) to the outermost position.
  - 3** Fit the threaded mandrel (1) of the right size - M4, M5, M6 - for the rivet nut and insert the appropriate mount (2).
  - 4** Turn the front adjustment screw (1) to position the threaded mandrel so that the visible length of thread (2) matches the length of the rivet nut (3). Now loosely lock the front adjustment screw (1) with the locknut (4).
  - 5** Screw the rivet nut onto the threaded mandrel (1) until the rivet nut contacts the mount (2). The end of the rivet nut should be flush with the threaded mandrel.
  - 6** Pass the rivet nut through the drill hole. Close the handle lever (2) to fit the rivet nut. The lower adjustment screw (1) should be used to limit the stroke of the rivet-nut setting tool so as not to overstrain the tool and rivet nut. The lower adjustment screw (1) can be fixed in place using the locknut (3).  
**Caution: Be careful not to crush fingers!**
  - 7** After fitting the rivet nut, open the lever handle (1) and remove the threaded mandrel (2).
  - 8** Attach the object to the rivet nut.

- A** Veuillez porter des lunettes de protection pendant le rivetage !
- 1** Percer un trou. Le diamètre du trou de perçage doit toujours être supérieur de 0,1 mm au diamètre de l'écrou !
  - 2** Dans un premier temps, desserrez la vis de réglage avant (1) et le contre-écrou correspondant (2). Ouvrez ensuite la languette de fermeture (3) afin de déployer le levier (4). Placer ensuite la vis de réglage inférieure (5) dans la position la plus extérieure possible.
  - 3** Mettez en place le mandrin fileté M4, M5, M6 (1) adapté à l'écrou ainsi que l'embout correspondant (2).
  - 4** Tournez la vis de réglage avant (1) pour positionner le mandrin fileté de manière à ce que la longueur du filetage visible (2) corresponde à la longueur de l'écrou (3). Ensuite, contre-serrez légèrement la vis de réglage avant (1) au moyen du contre-écrou (4).
  - 5** Vissez l'écrou sur le mandrin fileté (1) jusqu'à ce que l'écrou touche l'embout (2). L'extrémité de l'écrou doit être à fleur du mandrin fileté !
  - 6** Placez l'écrou dans le perçage. Mettez en place l'écrou en fermant le levier (2). Au moyen de la vis de réglage inférieure (1), limitez la course de la pince à riveter afin de protéger tant bien la pince que l'écrou contre une surcharge. Fixez la vis de réglage inférieure (1) au moyen du contre-écrou (3).  
**Attention : risque de coincement !**
  - 7** Après avoir mis en place l'écrou, ouvrez le levier (1) puis dévissez et retirez le mandrin fileté (2).
  - 8** Fixation d'un objet à l'écrou.

- A** Draag bij het nieten a.u.b. een beschermbril!
- 1** Gat boren. De diameter van het boorgat moet altijd 0,1 mm groter zijn dan de diameter van de klinkmoer!
  - 2** Draai eerst de voorste instelschroef (1) en de contraoer (2) daarvan los. Open vervolgens de sluiting (3) om de hendel te openen (4). Breng vervolgens de onderste instelschroef (5) in de buitenste positie.
  - 3** De bij de klinkmoer passende schroefdraaddoorn M4, M5, M6 (1) en het passende mondstuk (2) plaatsen.
  - 4** Door aan de voorste instelschroef (1) te draaien de schroefdraaddoorn zo positioneren, dat de zichtbare schroefdraadlengte (2) overeenkomt met de lengte van de klinkmoer (3). Daarna met de contraoer (4) de voorste instelschroef (1) licht tegendraaien.
  - 5** Schroef de klinkmoer op de schroefdraaddoorn (1) tot de klinkmoer tegen het mondstuk (2) komt. Het uiteinde van de klinkmoer moet op één lijn liggen met de schroefdraaddoorn!
  - 6** De klinkmoer door het boorgat voeren. Sluit de hendel (2) en de klinkmoer is geplaatst. Met de onderste instelschroef (1) moet de slag van de klinkmoertang worden begrensd om zowel de tang als de klinkmoer te beschermen tegen overbelasting. Met behulp van de contraoer (3) kan de onderste instelschroef (1) worden gefixeerd.  
**Let op: beknellingsgevaar!**
  - 7** Na het plaatsen van de klinkmoer de hendel (1) openen en de schroefdraaddoorn (2) eruit draaien.
  - 8** Bevestiging van een object aan de klinkmoer.

- A** Durante l'operazione di rivettatura siete pregati di indossare occhiali di protezione!
- 1** Effettuate un foro. Il diametro del foro deve sempre essere di 0,1 mm maggiore del diametro del dado a rivettare!
  - 2** Allentate innanzitutto la vite di regolazione anteriore (1) e il rispettivo controdado (2). Dopo di ciò aprite la linguetta di chiusura (3), per divaricare la leva (4). Portate poi la vite di regolazione inferiore (5) nella posizione più esterna.
  - 3** Inserite il tirante M4, M5, M6 (1) adatto al dado a rivettare e la rispettiva bocchetta (2).
  - 4** Girando la vite di regolazione anteriore (1) posizionate il tirante in modo tale che la lunghezza visibile del filetto (2) corrisponda alla lunghezza del dado a rivettare (3). Dopo di ciò fissate leggermente con il controdado (4) la vite di regolazione anteriore (1).
  - 5** Avvitare il dado a rivettare sul tirante (1) finché il dado a rivettare va a toccare la bocchetta (2). L'estremità del dado a rivettare deve terminare a filo con il tirante!
  - 6** Fate passare il dado a rivettare attraverso il foro. Inserite il dado a rivettare chiudendo la leva (2). Con la vite di regolazione inferiore (1) si dovrebbe limitare la corsa della pinza del dado a rivettare ai fini di proteggere la pinza e il dado stesso dal carico eccessivo. Con l'ausilio del controdado (3) si può fissare la vite di regolazione inferiore (1).  
**Attenzione: pericolo di schiacciamento!**
  - 7** Dopo l'inserimento del dado a rivettare aprite la leva (1) e svitate il tirante (2).
  - 8** Fissaggio di un oggetto al dado a rivettare.

**E**

- A** ¡Por favor, lleve unas gafas protectoras para remachar!
- 1** Hacer agujero. ¡El diámetro del agujero ha de ser siempre 0,1 mm más grande que el diámetro de la tuerca de remache!
  - 2** Suelte primero el tornillo regulador delantero (1) y su contratuerca (2). Abra después el clip de cierre (3), para abrir el mango (4). Ponga entonces el tornillo regulador inferior (5) en su posición más extrema.
  - 3** Aplicar el perno roscado M4, M5, M6 (1) adecuado para la tuerca de remache y la boquilla adecuada (2).
  - 4** Posicionar el perno roscado girando el tornillo regulador delantero (1) de manera que el tramo visible de la rosca (2) se corresponda con la longitud de la tuerca de remache (3). Finalmente, apretar ligeramente el tornillo delantero (1) con la contratuerca (4).
  - 5** Atornille la tuerca de remache en el perno roscado (1) hasta que la tuerca toque la boquilla (2). ¡El cabo de la tuerca de remache deberá quedar a ras con el perno roscado!
  - 6** Pásese la tuerca de remache por el agujero. Colocar la tuerca de remache cerrando el mango (2). Mediante el tornillo regulador inferior (1), se deberá limitar la carrera de las tenazas para proteger las tenazas y la tuerca contra una sollicitación excesiva. Mediante la contratuerca (3), puede fijarse el tornillo regulador inferior (1).  
**¡Atención: peligro de magulladuras!**
  - 7** Una vez puesta la tuerca de remache, ábrase el mango (1) y desenrósquese el perno roscado (2).
  - 8** Fijación de un objeto en la tuerca de remache.

**P**

- A** Ao rebitar, use sempre óculos de proteção!
- 1** Faça o furo. O diâmetro do furo deve ser sempre 0,1 mm superior ao diâmetro da porca do rebite!
  - 2** Desaperte primeiro o parafuso de ajuste frontal (1) e a respectiva contraporca (2). Em seguida, abra a aba de travamento (3) para soltar a alavanca (4). Depois, coloque o parafuso inferior (5) na posição de abertura máxima.
  - 3** Introduza o espigão roscado M4, M5, M6 (1) e a boca do casquilho (2) apropriados à porca do rebite.
  - 4** Girando o parafuso de ajuste frontal (1), posicione o espigão roscado de maneira a que o comprimento visível da rosca (2) corresponda ao comprimento da porca do rebite (3). Seguidamente, trave um pouco o parafuso de ajuste frontal (1) com a contraporca (4).
  - 5** Enrosque a porca do rebite no espigão roscado (1) até a porca do rebite tocar na boca do casquilho (2). A extremidade da porca do rebite deve ficar nivelada com o espigão roscado!
  - 6** Enfie a porca do rebite através do orifício. Aplique a porca do rebite, apertando a alavanca (2). Com o parafuso inferior (1) pode-se limitar o curso do alicate rebitador de porcas, a fim de proteger o alicate e as porcas de rebite contra sobrecarga. O parafuso inferior (1) pode ser fixado com a ajuda da contraporca (3).  
**Atenção: risco de entalamento!**
  - 7** Depois de aplicar a porca de rebite, abra a alavanca (1) e desenrosque o espigão roscado (2).
  - 8** Fixação de um objeto à porca do rebite.



- A** Använd skyddsglasögon när du nitar!
- 1** Borra hålet. Hålets diameter måste alltid vara 0,1mm större än nitmutterns diameter!
  - 2** Lossa först den främre inställningsskruven (1) och dess kontramutter (2). Öppna därefter förslutningsfliken(3), för att frigöra spaken (4). För sedan den undre inställningsskruven (5) till den yttersta positionen.
  - 3** Sätt in gängdornen M4, M5, M6 (1) som passar till nitmuttern och det passande munstycket (2).
  - 4** Vrid på den främre inställningsskruven (1) för att positionera gängdornet på så vis att den synliga gänglängden (2) motsvarar nitmutterns längd (3). Dra sedan lätt åt den främre inställningsskruven (1) med kontramuttern (4).
  - 5** Skruva på nitmuttern på gängdornet (1) tills att nitmuttern berör munstycket (2). Nitmutterns ände ska vara i rak linje med gängdornet!
  - 6** För nitmuttern genom hålet. Sätt in nitmuttern genom att stänga spaken (2). Med den undre inställningsskruven (1) ska nitmuttertangens slaglängd begränsas för att skydda tången och nitmuttern mot överbelastning. Med hjälp av kontramuttern (3) kan den undre inställningsskruven (1) fixeras.  
**OBS: Klämningsfara!**
  - 7** Efter att nitmuttern har satts i ska man öppna spaken (1) och dra ut gängdornet (2).
  - 8** Fäst ett objekt på nitmuttern.

- A** Brug beskyttelsesbriller ved nitning!
- 1** Bor et hul. Hullets diameter skal altid være 0,1mm større end nittemøtrikkens diameter!
  - 2** Løsn først den forreste stilleskrue (1) og dens kontramøtrik (2). Åbn derefter låselasken (3), for at sprede håndtaget (4). Sæt derefter den nederste stilleskrue (5) i den yderste position.
  - 3** Isæt den gevinddorn M4, M5, M6 (1), der passer til nittemøtrikken og det dertil passende mundstykke (2).
  - 4** Ved at dreje den forreste stilleskrue (1) skal gevinddornen placeres sådan, at den synlige gevindlængde (2) svarer til længden på nittemøtrikken (3). Derefter spændes den forreste stilleskrue (1) let med kontramøtrikken (4).
  - 5** Skru nittemøtrikken på gevinddornen (1) indtil nittemøtrikken rører mundstykket (2). Enden af nittemøtrikken skal flugte med gevinddornen!
  - 6** Før nittemøtrikken gennem hullet. Anbring nittemøtrikken ved at lukke håndtaget (2). Nittemøtriktangens slag bør begrænses med den nederste stilleskrue (1), så tangen og nittemøtrikken beskyttes mod overbelastning. Den nederste stilleskrue (1) kan fikseres ved hjælp af kontramøtrikken (3).  
**OBS: Fare for at komme i klemme!**
  - 7** Når nittemøtrikken er blevet anbragt, åbnes håndtaget (1) og gevinddornen (2) drejes ud.
  - 8** Fastgør et objekt på nittemøtrikken.

**A** Käytä niittauksen yhteydessä suojalaseja!

- 1** Poraa reikä. Reiän halkaisijan on aina oltava 0,1 mm niittimutterin halkaisijaa suurempi!
- 2** Avaa ensin etummainen säätöruuvi (1) ja sen vastamutteri (2). Avaa sitten sulkuläppää (3) vivun avaamiseksi (4). Vie alempi säätöruuvi (5) uloimpaan asemaan.
- 3** Aseta paikoilleen niittimutteriin sopiva kierretappi M4, M5, M6 (1) ja sopiva niittaussuutin (2).
- 4** Paikoita kierretappi etummaista säätöruuvia (1) kiertämällä siten, että näkyvissä olevan kierteen pituus (2) vastaa niittimutterin pituutta (3). Kiinnitä sen jälkeen etummaista säätöruuvia (1) hieman vastamutterilla (4).
- 5** Kierrä niittimutteria kierretappiin (1), kunnes niittimutteri koskettaa niittaussuutinta (2). Niittimutterin pään tulisi asettua tasaisesti kierrekaran kanssa!
- 6** Ohjaa niittimutteri reiän läpi. Aseta niittimutteri paikoilleen sulkemalla vipu (2). Alemmalla säätöruuvilla (1) on rajoitettava niittimutteripihdin iskua, jotta pihtiä ja niittimutteria suojattaisiin ylikuormitukselta. Alempi säätöruuvi (1) voidaan kiinnittää vastamutterin (3) avulla.  
**Huomio: Puristumisvaara!**
- 7** Kun olet asettanut niittimutterin paikoilleen, avaa vipu (1) ja kierrä kierretappi (2) ulos.
- 8** Esineen kiinnittäminen niittimutteriin.

**A** Bruk vernebrille under nagling!

- 1** Bore hull. Diameteren må alltid være 0,1mm større enn naglemutterens diameter!
- 2** Løsne først den fremre stillskruen (1) og dennes kontramutter (2). Åpne deretter lukkebøylene (3) for å (4) frigjøre hendelen. Still deretter den nedre stillskruen (5) i ytre posisjon.
- 3** Sett inn gjengetapp M4, M5, M6 (1) som passer til naglemutteren, og passende munnstykke (2).
- 4** Vri den fremre stillskruen (1) til gjengetappen posisjoneres slik at den synlige lengden på gjengene (2) tilsvarer lengden på naglemutteren. Kontre deretter den fremre stillskruen (1) lett med kontramutteren (4).
- 5** Skru naglemutteren på gjengetappen (1) til naglemutteren berører munnstykket (2). Enden på naglemutteren skal flukte med gjengetappen!
- 6** Før naglemutteren gjennom borehullet. Sett naglemutteren ved å lukke hendelen (2). Naglemuttertangens slag bør begrenses med stillskruen (1), slik at det ikke blir for stor belastning på tangen og naglemutteren. Den nedre stillskruen (1) kan festes ved hjelp av kontramutteren (3).  
**OBS: Fare for innklemming!**
- 7** Når naglemutteren er satt, åpnes hendelen (1) og gjengetappen skrur ut.
- 8** Slik festes en gjenstand på naglemutteren.

**A** Παρακαλώ φοράτε προστατευτικά γυαλιά κατά το κάρφωμα!

**1** Ανοίγμα τρύπας. Η διάμετρος της διάτρησης πρέπει να είναι πάντα 0,1 mm μεγαλύτερη από τη διάμετρο του πριτσινιού!

**2** Λύνετε πρώτα την πρόσθια ρυθμιστική βίδα (1) και το κόντρα παξιμάδι της (2). Ανοίγετε κατόπιν το συνδετήρα ασφάλισης (3), για να ανοίξετε το μοχλό (4). Κατόπιν ρυθμίζετε την κάτω ρυθμιστική βίδα (5) στην εξώτατη θέση.

**3** Προσαρμόζετε την ανάλογη βιδωτή περόνη M4, M5, M6 (1) που ταιριάζει στο πριτσίνι και το ανάλογο ακροστόμιο (2).

**4** Περιστρέφοντας την πρόσθια ρυθμιστική βίδα (1) τοποθετείτε τη βιδωτή περόνη έτσι ώστε το ορατό μήκος του σπειρώματος (2) να ανταποκρίνεται στο μήκος του πριτσινιού (3). Κατόπιν κοντράρετε ελαφρά με το κόντρα παξιμάδι (4) την πρόσθια ρυθμιστική βίδα (1).

**5** Βιδώνετε το πριτσίνι στη βιδωτή περόνη (1) έως ότου το πριτσίνι έλθει σε επαφή με το ακροστόμιο (2). Το άκρο του πριτσινιού θα πρέπει να κλείνει σε ίδια ευθεία με τη βιδωτή περόνη!

**6** Οδηγείτε το πριτσίνι μέσα από τη διάτρηση. Κλείνοντας το μοχλό (2) προσαρμόζετε το πριτσίνι. Με την κάτω ρυθμιστική βίδα (1) θα πρέπει να περιορίζεται ο εμβολισμός του πριτσινιού, ώστε να προστατεύεται ο πριτυναδόρος και το πριτσίνι από υπερφόρτωση. Με τη βοήθεια του κόντρα παξιμαδιού (3) μπορεί να σταθεροποιηθεί η κάτω ρυθμιστική βίδα (1).  
**Προσοχή: Κίνδυνος σύνθλιψης!**

**7** Μετά την προσαρμογή του πριτσινιού ανοίγετε το μοχλό (1) και ξεβιδώνετε τη βιδωτή περόνη (2).

**8** Στερέωση αντικειμένου στο πριτσίνι.

**A** Lütfen perçinleme işleminde iş gözlüğü takın!

**1** Deliği delin. Delinecek delik çapı daima perçin çapından 0,1 mm daha büyük olmalıdır!

**2** Önce ön ayar civatasını (1) ve kontra somunu (2) açın. Sonra kolu (4) açmak için kilitleme mandalını (3) açın. Arkasından alt ayar civatasını (5) en dış pozisyona getirin.

**3** Perçin ölçüsüne uygun dişli pimi M4, M5, M6 (1) ve ağız parçasını (2) yerleştirin.

**4** Ön ayar civatasını (1) döndürerek dişli pimi, görülebilir diş uzunluğu (2) perçin (3) uzunluğu ile aynı olacak pozisyona getirin. Arkasından kontra somunu (4) ile ön ayar civatasını (1) hafifçe kontrolalayın.

**5** Perçini, ağız parçasına (2) temas edinceye kadar dişli pime (1) takın. Perçin sonu dişli pim ile aynı hizada olmalıdır!

**6** Perçini delikten geçirin. Kolu (2) kapatarak perçini yerleştirin. Perçin pensesi ve perçine aşırı yüklenmeyi önlemek için alt ayar civatası (1) ile perçin pensesi kolunun hareket yolu sınırlandırılacaktır. Kontra somunu (3) yardımı ile alt ayar civatası (1) sabitlenebilir.  
**Dikkat: Ezilme tehlikesi!**

**7** Perçini yerleştirdikten sonra kolu (1) açın ve dişli pimi (2) dışarı çıkarın.

**8** Perçin içine bir obje sabitleyebilirsiniz.

- A** Podczas nitowania nosić okulary ochronne!
- 1** Nawiercić otwór. Średnica otworu musi być zawsze o 0,1 mm większa niż średnica nitonakrętki!
  - 2** Najpierw odkręcić przednią śrubę nastawczą (1) i jej nakrętkę zabezpieczającą (2). Następnie otworzyć łącznik zamykający (3), aby rozprzeć dźwignię (4). Następnie ustawić dolną śrubę nastawczą (5) w zewnętrznej pozycji.
  - 3** Założyć trzpień gwintowany M4, M5, M6 (1) i nasadkę (2) pasujące do nitonakrętki.
  - 4** Obracając przednią śrubę nastawczą (1) ustawić trzpień montażowy w taki sposób, aby widoczna długość gwintu (2) odpowiadała długości nitonakrętki (3). Następnie lekko zabezpieczyć przednią śrubę nastawczą (1) za pomocą nakrętki zabezpieczającej (4).
  - 5** Nakręcić nitonakrętkę na trzpień gwintowany (1), aż nitonakrętka zetknie się z nasadką (2). Koniec nitonakrętki musi jak najbardziej przylegać do trzpienia gwintowanego!
  - 6** Przeprowadzić nitonakrętkę przez otwór. Osadzić nitonakrętkę, zamykając dźwignię (2). Ograniczyć skok szczypic nitonakrętki za pomocą dolnej śruby nastawczej (1), aby zabezpieczyć szczypcę i nitonakrętkę przed nadmiernym obciążeniem. Dolną śrubę nastawczą (1) można ustalić za pomocą nakrętki zabezpieczającej (3).  
**Uwaga: niebezpieczeństwo zgniecenia!**
  - 7** Po ułożeniu nitonakrętki otworzyć dźwignię (1) i wykręcić trzpień gwintowany (2).
  - 8** Mocowanie obiektu na nitonakrętcę.

- A** Pri nitovaní noste ochranné okuliare!
- 1** Vyvrtajte otvor. Priemer otvoru musí byť vždy o 0,1 mm väčší ako priemer nitovacej matice!
  - 2** Najskôr uvoľnite prednú nastavovaciu skrutku (1) a jej kontrmaticu (2). Potom otvorte uzáver (3), aby sa páka (4) roztvorila. Potom nastavte spodnú nastavovaciu skrutku (5) do najkrajnejšej polohy.
  - 3** Nasadte závitový trň M4, M5, M6 (1) vhodný k nitovacej matici a vhodný nadstavec (2).
  - 4** Otáčaním prednej nastavovacej skrutky (1) nastavte závitový trň do takej polohy, aby viditeľná dĺžka závitov (2) zodpovedala dĺžke nitovacej matice (3). Následne prednú nastavovaciu skrutku (1) mierne zaistite kontrmaticou (4).
  - 5** Naskrutkujte nitovaciu maticu na závitový trň (1), kým sa nitovacia matica nebude dotýkať nadstavca (2). Koniec nitovacej matice by mal tesne priliehať k závitovému trňu!
  - 6** Nitovaciu maticu prevedte cez otvor. Zatvorením páky (2) uložte nitovaciu maticu. Pomocou spodnej nastavovacej skrutky (1) by sa mal zdvih kliešťa na nitovacie matice obmedziť kvôli ochrane kliešťa a nitovacej matice pred nadmerným namáhaním. Pomocou kontrmatice (3) sa môže zafixovať spodná nastavovacia skrutka (1).  
**Pozor: Nebezpečenstvo pomliaždenia!**
  - 7** Po vložení nitovacej matice otvorte páku (1) a vykrúťte závitový trň (2).
  - 8** Upevnenie predmetu na nitovacej matici.

- A** Prosím, při nýtování noste ochranné brýle!
- 1** Vyvrtejte otvor. Průměr otvoru musí být vždy o 0,1mm větší než průměr nýtovací matice!
  - 2** Nejdříve uvolněte přední stavěcí šroub (1) a jeho pojistnou matici (2). Poté k rozevření páky (4) otevřete uzavírací sponu (3). Pak spodní stavěcí šroub (5) vyšroubujte do krajní polohy.
  - 3** Nasadte závitový trn M4, M5, M6 (1) vhodný k nýtovací matici a příslušný nástavec (2).
  - 4** Otáčením předního stavěcího šroubu (1) napolohujte závitový trn tak, aby viditelná délka závitu (2) odpovídala délce nýtovací matice (3). Poté pojistnou maticí (4) lehce utáhněte přední stavěcí šroub (1).
  - 5** Nýtovací maticí našroubujte na závitový trn (1) tak, aby se nýtovací matice dotýkala nástavce (2). Konec závitové matice by měl na konci lícovat se závitovým trnem!
  - 6** Nýtovací maticí zaveďte do otvoru. Nýtovací maticí nasadte uzavřením páky (2). Spodním stavěcím šroubem (1) byste měli omezit zdvih kleští pro nýtovací matici, aby byly kleště a nýtovací matice chráněny před přílišným zatížením. Pojistnou maticí (3) můžete zafixovat spodní stavěcí šroub (1).  
**Pozor: Nebezpečí pohmoždění!**
  - 7** Po nasazení nýtovací matice rozevřete páku (1) a vytočte závitový trn (2).
  - 8** Upevnění předmětu na nýtovací maticí.

- A** Kérjük, viseljen a szegecseléskor védőszemüveget!
- 1** Fúrja ki a furatot. A furat átmérője mindig 0,1 mm-rel nagyobb kell legyen, mint a szegecsanya átmérője!
  - 2** Először oldja az első beállítócsavart (1) és annak ellenanyáját (2). Ezután nyissa ki a zárókapcsot (3), a markolat (4) szénytűtásához. Ekkor az alsó beállítócsavart (5) állítsa a legkülső helyzetbe.
  - 3** Helyezze be a szegecsanyához illeszkedő M4, M5, M6-os behúzószárat (1) és a hozzá való fejet (2).
  - 4** Az első beállítócsavar (1) forgatásával állítsa be a behúzószárat úgy, hogy a látható menethossz (2) megfeleljen a szegecsanya (3) hosszának. Ezután enyhén húzza meg az ellenanyát (4) az első beállítócsavaron (1).
  - 5** Csavarja fel a szegecsanyát a behúzószárra (1) amíg a szegecsanya a fejet (2) nem érinti. A szegecsanyavége egy síkba kell essen a behúzószár végével!
  - 6** Helyezze be a szegecsanyát a furatba. A markolatot (2) összeszárva húzza be a szegecsanyát. Az alsó beállítócsavarral (1) a szegecszuhzó löketét úgy kell korlátozni, hogy védjük a fogót és a szegecsanyát a túlterheléstől. A ellenanya (3) segítségével az alsó beállítócsavar (1) rögzíthető.  
**Figyelem: becsípődésveszély!**
  - 7** A szegecsanya behúzása után nyissa szét a markolatot (1) és csavarja ki a behúzószárat (2).
  - 8** Rögzítse a kívánt elemet a szegecsanyára.

**A** În timpul nituirii vă rugăm să purtați ochelari de protecție!

- 1** Dați gaura. Diametrul găurii trebuie să fie întotdeauna cu 0,1 mm mai mare decât diametrul piuliței nit!
- 2** Desfaceți întâi șurubul de reglare frontal (1) și contrapiulița acestuia (2). Deschideți apoi gaica de prindere (3), pentru a desface mânerul (4). Deschideți apoi la maxim șurubul de reglare inferior (5).
- 3** Introduceți dornul filetat M4, M5, M6 (1) și muștiucul (2) corespunzătoare piuliței nit alese.
- 4** Strângeți șurubul de reglare frontal (1) și poziționați dornul filetat astfel, încât lungimea vizibilă a filetului (2) să fie egală cu cea a piuliței (3). Folosiți apoi contrapiulița (4) pentru a contra ușor șurubul de reglare frontal (1).
- 5** Înșurubați piulița nit pe dornul filetat (1), până când piulița nit atinge muștiucul (2). Capătul piuliței nit trebuie să se încheie odată cu dornul filetat!
- 6** Treceți piulița nit prin gaura dată. Strângeți mânerul (2) și aplicați piulița nit. Cu ajutorul șurubului de reglare inferior (1) limitați cursa cleștelui de nituit, pentru a proteja cleștele și piulița nit de suprasolicitare. Prin intermediul contrapiuliței (3) puteți fixa șurubul de reglare inferior (1).  
**Atenție: Pericol de strivire!**
- 7** După aplicarea piuliței nit desfaceți mânerul (1) și scoateți dornul filetat (2).
- 8** Prindeți un obiect de piulița nit.

**A** Pri kovičenju nosite zaščitna očala!

- 1** Izvrtajte luknjo. Premer luknje mora biti vedno 0,1 mm večji od premera matice zakovice!
- 2** Najprej odpustite sprednji nastavni vijak (1) in njegovo protimatico (2). Nato odprite zaporno vezico (3), da razširite vzdvo (4). Spodnji nastavni vijak (5) nato spravite v skrajni zunanji položaj.
- 3** Vstavite navojni trn M4, M5, M6 (1), ki ustreza matici zakovice in ustrezno šobo (2).
- 4** Z izvijanjem sprednjega nastavnega vijaka (1) navojni trn nastavite tako, da bo vidna dolžina navoja (2) ustrezala dolžini matice zakovice (3). Nato s protimatico (4) na rahlo pritrdite sprednji nastavni vijak (1).
- 5** Matico zakovice privijačite na navojni trn (1), da se matica zakovice dotika šobe (2). Konec matice zakovice mora biti poravnan z zaključkom navojnega trna!
- 6** Matico zakovice speljite skozi odprtino. Ko zaprete ročico (2), nastavite matico zakovice. S spodnjim nastavnim vijakom (1) omejite hod klešče matice zakovice, da klešče in matico zakovice zaščitite pred preveliko obremenitvijo. S pomočjo protimatice (3) lahko spodnji nastavni vijak (1) pritrdite.  
**Pozor: nevarnost zmečkanin!**
- 7** Ko postavite matico zakovice, izvijte odprite ročico (1) in z izvijanjem odstranite navojni trn (2).
- 8** Pritrditev predmeta na matico zakovice.

- A** Molimo Vas da prilikom zakivanja nosite zaštitne naočale!
- 1** Izbušiti rupu. Promjer provrta mora uvijek biti 0,1mm veći od promjera matice za zakivanje!
  - 2** Prvo otpustite prednji vijak za podešavanje (1) i njegovu protumaticu (2). Zatim otvorite spojnicu zatvarača (3) kako bi se poluga raširila (4). Stavite zatim donji vijak za podešavanje (5) u krajnji položaj.
  - 3** Umetnite trn s navojem M4, M5, M6 (1) i nastavak (2) koji odgovara u matici za zakivanje.
  - 4** Okretanjem prednjeg vijka za podešavanje (1) pozicionirajte trn s navojem tako da vidljiva dužina navoja (2) odgovara dužini matice za zakivanje (3). Zatim pomoću protumatrice (4) lagano kontrirajte prednji vijak za podešavanje (1).
  - 5** Navrните maticu za zakivanje na trn s navojem (1) tako da matica dodirne nastavak (2). Završetak matice za zakivanje treba biti tijesno uz trn s navojem!
  - 6** Maticu za zakivanje provedite kroz provrt. Zatvaranjem poluge (2) namjestite maticu za zakivanje. Donjim vijkom za podešavanje (1) treba ograničiti podizanje kliješta za zakivnom maticom kako bi se kliješta i matica zaštitili od preopterećenja. Pomoću protumatrice (3) može se fiksirati donji vijak za podešavanje (1).  
**Pozor: opasnost od prignječenja!**
  - 7** Kad stavite maticu za zakivanje, otvorite polugu (1) i odvrnite (2) trn s navojem.
  - 8** Pričvršćivanje predmeta na maticu za zakivanje.

- A** Palun kandke neetimisel kaitseprille!
- 1** Puurige ava. Ava läbimõõt peab olema alati 0,1mm võrra neetmutri läbimõõdust suurem!
  - 2** Vabastage esmalt eesmine seadekrui (1) ja selle vastumutter (2). Avage seejärel sulguraas (3), et hoovad laiali suruda (4). Seadke nüüd alumine seadekrui (5) kõige äärmisse asendisse.
  - 3** Pange neetmutri jaoks sobiv keermetorn M4, M5, M6 (1) ja sobiv suudmetükk (2) sisse.
  - 4** Positioneerige keermetorn eesmise seadekrui (1) keeramisega nii, et keorme nähtav pikkus (2) vastab neetmutri pikkusele (3). Seejärel konterdage eesmine seadekrui (1) kergelt vastumutriga (4).
  - 5** Keerake neetmutrit keermetornile (1), kuni neetmutter suudmetükki (2) puudutab. Neetmutri ots peaks keermetorniga kohakuti paiknema!
  - 6** Pistke neetmutter avasse. Paigaldage neetmutter hoova (2) sulgemisega. Neetmutritangide tööäiku tuleks seadekrui-ga (1) piirata, et tange ja neetmutrit ülekoormuse eest kaits-ta. Alumise seadekrui (1) saab fikseerida vastumutri (3) abil.  
**Tähelepanu: muljumisoht!**
  - 7** Avage pärast neetmutri paigaldamist hoob (1) ja keerake keermetorn (2) välja.
  - 8** Esemе kinnitamine neetmutriga.

- A** Dirbdami su kniedėmis dėvėkite apsauginius akinius!
- 1** Išgręžkite skylę. Angos skersmuo visada turi būti 0,1 mm didesnis už kniedės veržlės ašies skersmenį!
- 2** Pirmiausiai atlaisvinkite priekinį nustatymo varžtą (1) ir jo antvežlę (2). Po to, norėdami išskėsti įrankį (4), nuimkite užraktą laikiklį (3). Po to apatinį nustatymo varžtą (5) nustatykite išorinėje padėtyje.
- 3** Įstatykite kniedės veržlę atitinkantį srieginį kaištį M4, M5, M6 (1) ir tinkamą antgalį (2).
- 4** Sukdami priekinį nustatymo varžtą (1) srieginį kaištį nustatykite taip, kad matomas sriegio ilgis (2) atitiktų kniedės veržlės ilgį (3). Pabaigoje antvežlę (4) lengvai priveržkite priekinį nustatymo varžtą (1).
- 5** Užveržkite kniedės veržlę ant srieginio kaiščio (1), kol kniedės veržlė palies antgalį (2). Kniedės veržlės galas turi būti vienoje linijoje su srieginiu kaiščiu!
- 6** Prakiškite kniedinę veržlę pro angą. Suspausdami rankeną (2) įstatykite kniedinę veržlę. Apatinis nustatymo varžtas (1) riboja kniedijimo replių mostą saugodamas reples ir kniedinę veržlę nuo pertempimo. Antveržle (3) apatinį nustatymo varžtą (1) galima užfiksuoti.  
**Dėmesio: suspaudimo pavojus!**
- 7** Įstatę kniedinę veržlę atidarykite rankeną (1) ir išsukite sraigtinį kaištį (2).
- 8** Objekto tvirtinimas prie kniedinės veržlės.

- A** Kniedējot jāuzliek aizsargbrilles!
- 1** Izurbiet caurumu. Cauruma diametram vienmēr jābūt par 0,1 mm lielākam nekā kniedes uzgriežņa diametrs!
- 2** Vispirms atskrūvējiet priekšējo regulēšanas skrūvi (1) un tās pretuzgriezni (2). Pēc tam atkabiniet savienojšo cilpu (3), lai varētu atbrīvot sviru (4). Tad skrūvējot pārvietojiet apakšējo regulēšanas skrūvi (5) galējā ārējā pozīcijā.
- 3** Izmantojiet kniedes uzgriežnim atbilstošu vītņoto tapni M4, M5, M6 (1) un piemērotu uzgali (2).
- 4** Skrūvējot priekšējo regulēšanas skrūvi (1), pozicionējiet vītņoto tapni tā, lai redzamai vītnes garums (2) atbilstu kniedes uzgriežņa (3) garumam. Pēc tam ar pretuzgriezni (4) viegli nofiksējiet priekšējo regulēšanas skrūvi (1).
- 5** Skrūvējiet kniedes uzgriezni uz vītņotā tapņa (1), kamēr kniedes uzgrieznis saskaras ar uzgali (2). Kniedes uzgriežņa galam ir jābalstās uz vītņotā tapņa!
- 6** Ievietojiet kniedes uzgriezni urbumā. Nospiežot sviru (2), veiciet sakniedēšanu. Apakšējai regulēšanas skrūvei (1) ir jāierobežo kniedēšanas stangu gājiens, lai pasargātu stangas un kniedes uzgriezni no pārslodzes. Apakšējo regulēšanas skrūvi (1) var nofiksēt ar pretuzgriezni (3).  
**Uzmanību: iespēšanas risks!**
- 7** Pēc sakniedēšanas ar kniedes uzgriezni atvelciet sviru (1) un izskrūvējiet vītņoto tapni (2).
- 8** Objekta piestiprināšana pie kniedes uzgriežņa.



- A** При склепывании всегда носить защитные очки!
- 1** Просверлить отверстие. Диаметр отверстия всегда должен быть на 0,1 мм больше диаметра заклепки-гайки!
  - 2** Сначала отпустить передний регулировочный винт (1) и его контргайку (2). Затем открыть затворную планку (3), чтобы раскрыть рычаг (4). Затем перевести нижний регулировочный винт (5) в крайнее положение.
  - 3** Вставить оправку с резьбой M4, M5, M6 (1), подходящую к заклепке-гайке, и подходящий мундштук (2).
  - 4** Поворачивая передний регулировочный винт (1) отпозиционировать оправку с резьбой так, чтобы видимая длина (2) резьбы соответствовала длине заклепки-гайки (3). Затем слегка законтрить передний регулировочный винт (1) контргайкой (4).
  - 5** Накручивать заклепку-гайку на оправку (1) с резьбой, пока заклепка-гайка не коснется мундштука (2). Конец заклепки-гайки должен заканчиваться заподлицо с оправкой с резьбой!
  - 6** Ввести заклепку-гайку через отверстие. Установить заклепку-гайку, закрыв рычаг (2). Нижним регулировочным винтом (1) следует ограничить ход заклепочных клещей, чтобы защитить клещи и заклепку-гайку от перегрузки. С помощью контргайки (3) можно зафиксировать нижний регулировочный винт (1).  
**Внимание: опасность сдавливания!**
  - 7** После установки заклепки-гайки открыть рычаг (1) и выкрутить оправку (2) с резьбой.
  - 8** Закрепить объект на заклепке-гайке.

- A** Під час роботи з заклепками користуйтеся захисними окулярами!
- 1** Просвердлити отвір. Діаметр отвору завжди повинен бути на 0,1 мм більшим за діаметр заклепувальної гайки!
  - 2** Спочатку ослабте передній регулювальний гвинт (1) і його контргайку (2). Потім відкрийте пластинку для запирання (3), щоб розвести важіль (4). Потім переведіть нижній регулювальний гвинт (5) в крайнє положення.
  - 3** Вставте оправку з різьбою M4, M5, M6 (1), яка підходить до заклепувальної гайки, і відповідну насадку (2).
  - 4** Обертанням переднього регулювального гвинта (1) розташувати оправку з різьбою таким чином, щоб видима довжина різьби (2) відповідала довжині заклепувальної гайки (3). Потім злегка законтрувати контргайкою (4) передній регулювальний гвинт (1).
  - 5** Вигвинтіть заклепувальну гайку з оправки з різьбою (1) так, щоб заклепувальна гайка торкалась насадки (2). Кінець заклепувальної гайки повинен бути в положенні рівень з оправкою з гайкою!
  - 6** Провести заклепувальну гайку через отвір. Встановити гайку закриванням важеля (2). Нижній регулювальний гвинт (1) повинен обмежувати хід заклепувального інструменту, щоб він і заклепувальна гайка не зазнали перевантаження. За допомогою контргайки (3) нижній регулювальний гвинт (1) можна зафіксувати.  
**Увага: небезпека прищемлення!**
  - 7** Після встановлення заклепувальної гайки відкрити важіль (1) і вигвинтити оправку з різьбою (2).
  - 8** Закріпіть об'єкт на заклепувальній гайці.

- A** Моля при занитване носете защитни очила!
- 1** Пробийте отвор. Диаметърът на резбовия отвор винаги трябва да е с 0,1mm по-голям от диаметъра на нитгайката!
  - 2** Първо освободете предния болт за настройка (1) и неговата контрагайка (2). След това отворете затварящата планка (3), за да разтворите лоста (4). След това поставете долния болт за настройка (5) на най-външна позиция.
  - 3** Поставете пасващия на нитгайката дорник с резба M4, M5, M6 (1) и подходящия мундшук (2).
  - 4** Посредством завъртане на предния болт за настройка (1) позиционирайте дорника с резба така, че видимата дължина на резбата (2) да съответства на дължината на нитгайката (3). След това с контрагайката (4) контролирайте леко предния болт за настройка (1).
  - 5** Завинтете нитгайката на дорника с резба (1), докато нитгайката докосне мундшук (2). Краят на нитгайката трябва да прилегне към дорника с резба!
  - 6** Прекарайте нитгайката през резбовия отвор. Поставете нитгайката като затворите лоста (2). С долния болт за настройка (1) трябва да настроите хода на нитчката за нитгайки, за да защитите нитчката и нитгайката от претоварване. С помощта на контрагайката (3) можете да фиксирате долния болт за настройка (1).
- Внимание: Опасност от притискане!**
- 7** След поставяне на нитгайката отворете лоста (1) и развийте дорника с резба (2).
  - 8** Закрепване на обект към нитгайката.

- A** 铆接时请佩戴护目镜！
- 1** 钻孔，钻孔直径必须比铆螺母直径大 0.1 mm！
  - 2** 首先松开前方的调节螺栓（1）及其锁紧螺母（2）。然后松开锁杆（3），使手柄（4）张开。随后将下部调节螺栓（5）置于最外侧的位置。
  - 3** 插入与铆螺母匹配的螺纹心轴 M4、M5、M6（1）以及匹配的夹口（2）。
  - 4** 通过旋转前方的调节螺栓（1）对螺纹心轴进行定位，使可见的螺纹长度（2）与铆螺母（3）的长度一致。然后使用锁紧螺母（4）轻轻锁紧前方的调节螺栓（1）。
  - 5** 将铆螺母旋入螺纹心轴（1），直至铆螺母触及夹口（2）。铆螺母末端应与螺纹心轴齐平！
  - 6** 将铆螺母穿入钻孔。通过闭合手柄（2）装入铆螺母。下部的调节螺栓（1）应用于限制铆螺母钳的冲程，避免钳子和铆螺母过紧。使用锁紧螺母（3）可以固定下部调节螺栓（1）。  
注意：挤压危险！
  - 7** 装入铆螺母后，打开手柄（1）并旋出螺纹心轴（2）。
  - 8** 在铆螺母上固定物件。

[www.novus.de](http://www.novus.de)

850-10698 0712

**NOVUS**®

Novus Dahle GmbH & Co. KG • 49808 Lingen