

Микровълнова фурна за вграждане

MWE 20 FI VR01

Инструкции за потребителя



**Teika**

**Моля, прочетете внимателно ръководството с инструкции преди първоначалната употреба на микровълновата фурна, за да постигнете най-добри резултати.**

**МОЛЯ ПАЗЕТЕ ТЕЗИ ИНСТРУКЦИИ ЗА БЪДЕЩА УПОТРЕБА!**

**МЕРКИ ЗА БЕЗОПАСНОСТ, НАСОЧЕНИ КЪМ ПРЕДОТВРАТЯВАНЕ НА ВЪЗМОЖНИТЕ РИСКОВЕ ОТ ИЗЛАГАНЕ НА МИКРОВЪЛНОВО ЛЪЧЕНИЕ**

- a) Не опитвайте да използвате микровълновата фурна при отворена врата – възможно е да се изложите на вредни микровълни. Важно е да не повреждате и да не ремонтирате безопасителните ключалки на вратата на микровълновата фурна.
- b) Не блокирайте предната част на фурната и вратата с каквито и да е предмети и се уверете, че не са натрупани замърсявания или остатъци от почистващи продукти върху частите с уплътнения на фурната.
- c) **ВНИМАНИЕ:** Ако вратата или уплътненията на вратата са повредени, в никакъв случай не включвайте уреда. Свържете се с квалифициран техник за да отстрани проблема.

Поддържайте уреда чист и в добро състояние за да избегнете евентуални опасни ситуации и да удължите живота му.

**Спецификации**

Модел	MWE 20 FI VR01
Волтаж	230V ~50 Hz
Входна мощност на микровълновата	1250 W
Изходна мощност на микровълновата	800 W
Мощност на грила	1000 W
Вместимост на фурната	20 L
Диаметър на стъклената поставка	Ø 245
Външни размери (Д/Ш/В)	594x330x382 mm
Нетно тегло	приблизително 13 kg

## Важни инструкции за безопасност

За да избегнете риска от пожар, електрически удар или излагане на микровълни докато използвате уреда следвайте инструкциите описани по-долу:

### ВНИМАНИЕ

1. Внимание: не загрявайте течности или храни в затворени кутии, тъй като могат да експлодират.
2. **Внимание:** Изключително опасно е за всеки друг с изключение на квалифицирано лице да отстранява покритието даващо защита срещу излагането на микровълни.
3. Внимание: Деца могат да използват уреда без надзор от възрастни само, ако са инструктирани как да използват фурната безопасно и какви са опасностите от неправилната употреба на фурната.
4. Внимание: Когато използвате комбинираната функция (Микровълни и Грил) се изисква особено внимание поради високата температура, която се генерира. Дръжте децата далеч от уреда!
5. Използвайте само съдове, подходящи за микровълнова фурна.
6. Фурната трябва да бъде периодично почиствана и всякакви хранителни остатъци трябва да бъдат премахвани.
7. Прочетете и следвайте инструкциите описани в секцията **МЕРКИ ЗА БЕЗОПАСНОСТ, НАСОЧЕНИ КЪМ ПРЕДОТВРАТЯВАНЕ НА ВЪЗМОЖНИТЕ РИСКОВЕ ОТ ИЗЛАГАНЕ НА МИКРОВЪЛНОВО ЛЪЧЕНИЕ**
8. Когато използвате възпламеними материали като пластмаса или хартия за да затоплите или пригответе храна, непрекъснато наблюдавайте процеса на готвене. Риск от пожар!
9. Ако забележите дим, незабавно изключете уреда от електрическото захранване и оставете вратата затворена, за да подтиснете евентуално възпламеняване.
10. Внимавайте да не прегреете храната.
11. Не използвайте микровълновата за складиране на продукти като: хляб, сладки и подобни.
12. Махнете металните дръжки или ленти от хартиените или пластмасовите контейнери преди да ги поставите в микровълновата фурна.
13. Инсталирането на този уред трябва да стане в съответствие с инструкциите описани в това ръководство.
14. Яйца с черупките или цяло сварени яйца не трябва да се поставят в микровълновата фурна, тъй като могат да експлодират.
15. Използвайте микровълновата фурна само за функциите описани в това ръководство. Не използвайте корозивни материали или пароструйка за каквато и да е манипулация на уреда. Тази фурна е проектирана за затопляне на хранителни продукти. Тя не е предназначена за промишлена или лабораторна употреба.
16. Ако се наложи смяна на захранващия кабел, то тя трябва да бъде извършена от квалифициран специалист.
17. Не използвайте уреда за склад, както и за външна употреба.
18. Не използвайте микровълновата в близост до вода, в мокро помещение или в близост до басейн.
19. Уверете се, че по време на инсталирането, захранващият кабел не влиза в контакт със задната част на фурната. Високите температури могат да повредят кабела.
20. Не позволявайте на захранващия кабел да виси през ръба на масата или шкафа.
21. Поддържайте уреда чист и в добро състояние за да избегнете евентуални опасни ситуации и да удължите живота му.
22. Бъдете изключително внимателни когато затопляте течности в бебешки бутилки или бебешки храни в бурканчета. След затоплянето разбъркайте или разклатете добре за равномерно разпределяне на топлината. Преди да я дадете на детето проверете температурата на храната за да избегнете опасност от изгаряне.

23. Микровълновото нагряване на питиета може да причини закъсняло кипене. Бъдете изключително внимателни когато боравите със съдовете.
24. Уредът не е подходящ за използване от лица (включително деца) с психически и умствени отклонения. Също така не е препоръчително използването от хора без опит или незапознати с инструкциите за употреба, тъй като това застрашава тяхната безопасност.
25. На децата трябва да бъде обяснено, че не трябва да си играят с уреда.
26. Преди да поставите микровълновата фурна в кухненския шкаф, се уверете че той е подходящ за тази си цел.
27. Уредът не е проектиран за работа с външен таймер или с дистанционно управление.
28. При работа на микровълновата фурна, вратата или външната част могат да достигнат високата температура.
29. Задната част на уреда трябва да бъде поставена срещу стена.

## **Инструкции за инсталация. Избягване на опасни ситуации.**

### **Опасност: Токов удар**

Докосването на някой от вътрешните компоненти може да доведе до сериозно нараняване и дори смърт.

Този уред задължително трябва да бъде заземен. В случай на късо съединение, заземяването намалява риска от токов удар - електричеството се провежда през заземителния проводник при наличие на прекъсване на електрозахранването. Микровълновата фурна е оборудвана със захранващ кабел, който има заземителен проводник и заземителен щепсел. Щепселът трябва да бъде включен към правилно монтиран и заземен електрически контакт.

### **Внимание: Токов удар**

Неправилно заземеният контакт може да доведе до риск от токов удар. Не включвайте уреда в електрическата мрежа преди да бъде правилно инсталиран и заземен.

Ако имате въпроси относно заземяването на електрическите уреди, се обърнете към квалифициран електротехник. Ако се налага използването на удължител, използвайте 3-проводен мрежов кабел.

### **Почистване**

Преди да започнете почистването на уреда го изключете от електрическата мрежа.

1. Почистете вътрешността на фурната с мокър парцал или кърпа.
2. Почистете аксесоарите с топла сапунена вода.
3. Рамката на вратата, уплътнението и външната част трябва да бъдат почистени с влажен парцал или кърпа.

## **Инструкции по отношение на кухненските съдове**

### **Внимание: Опасност от нараняване**

Всякакви поправки или ремонтни дейности трябва да бъдат извършвани от квалифициран специалист в противен случай съществува вероятност от възникване на опасни ситуации.

Прочетете внимателно инструкциите в секцията "Материали, които може да ползвате в микровълнова фурна" и "Материали, които не може да ползвате в микровълнова фурна".

Ако се съмнявате дали даден съд е подходящ за употреба в микровълнова фурна, може да направите следния тест:

1. Поставете съда заедно със чаша вода (250 ml) във фурната.
2. Настройте фурната на максимална степен на мощност за период от време 1 минута.
3. Ако след като извадите съда, той е прекалено горещ значи не е подходящ за използване в микровълнова фурна.
4. Не поставяйте съда за повече от 1 минута.

## Материали, които може да ползвате в микровълнова фурна

Материал	Забележка
Алуминиево фолио	Малки гладки парчета фолио могат да бъдат използвани за покриване на малки парчета месо (или птици) за предпазване от препичане. Може да се получи електрическа дъга ако фолиото е твърде близо до стените на микровълновата. Фолиото трябва да бъде на разстояние поне 2.5 см от стените.
Съд за запичане	Следвайте инструкциите на производителя. Дъното на съда трябва да бъде поне 5 mm над стъклената поставка. Неправилната употреба може да доведе до счупване на поставката.
Сервиз за хранене	Само ако в инструкциите към него е отбелязано, че може да се ползва в микровълнова фурна. Следвайте инструкциите на производителя. Не използвайте пукнати или нащърбени чинии и чаши.
Съклени бутилки или бурканчета	Винаги махайте капачката. Просто леко затоплете съдържанието. Повечето съклени бутилки или бурканчета не са устойчиви на висока температура и могат да се счупят.
Изделия от стъкло	Използвайте само термоустойчиви съклени изделия. Уверете се, че изделията нямат метална нишка. Не използвайте пукнати или нащърбени съдове.
Полиетиленови торбички за готвене	Следвайте инструкциите на производителя. Не затваряйте торбичката с метална връзка. Направете прорези в торбичката за да улесните освобождаването на парата.
Хартиени чинии и чаши	Може да ги поставите в микровълновата за кратък период от време, просто за да затоплите храната или течността. Не оставяйте фурната без надзор, докато хартиените съдове са вътре.
Хартиени кърпи	Служат за покриване на храната при затопляне, като абсорбират мазнината. Използвайте ги за кратък период от време.
Пластмасови изделия	Само ако в инструкциите към тях е отбелязано, че могат да се ползват в микровълнова фурна. Следвайте инструкциите на производителя. Пластмасовите съдове, които използвате трябва да са устойчиви на висока температура, в противен случай могат да се деформират. Ако използвате здраво затворени пластмасови кутии, трябва да направите прорези в тях.
Прозрачно опаковъчно фолио	Само ако в инструкциите към него е отбелязано, че може да се ползва в микровълнова фурна. Използва се за покриване на съда с храната по време на готвенето. Не позволявайте на фолиото да докосва храната.
Термометри (за месо и сладкиши)	Само ако в инструкциите към тях е отбелязано, че могат да се ползват в микровълнова фурна.
Непропускаща мазнина хартия	Използва се като покритие.

## Материали, които не може да ползвате в микровълнова фурна

Материал	Забележка
Алуминиева табла/поднос	Може да причини електрическа дъга. Поставете храната в друг, подходящ съд.
Картонен съд с метални дръжки	Може да причини електрическа дъга. Поставете храната в друг, подходящ съд.
Метални съдове или съдове съдържащи метална нишка	Металът защитава храната от микровълните. Металната нишка може да причини електрическа дъга.
Хартиени торбички	Могат да причинят пожар във фурната.
Пластмасови изделия	Те могат да се разтопят от високата температура.
Дървени изделия	Дървото ще изсъхне от високата температура и може да се напука или счупи.

## Описание на микровълновата фурна

### Части и аксесоари

Отстранете всички материали от картон, както и аксесоарите от вътрешността на фурната.

Към Вашата фурна има следните аксесоари:

Стъклена поставка	1
Въртящ се пръстен	1
Ръководство с инструкции	1

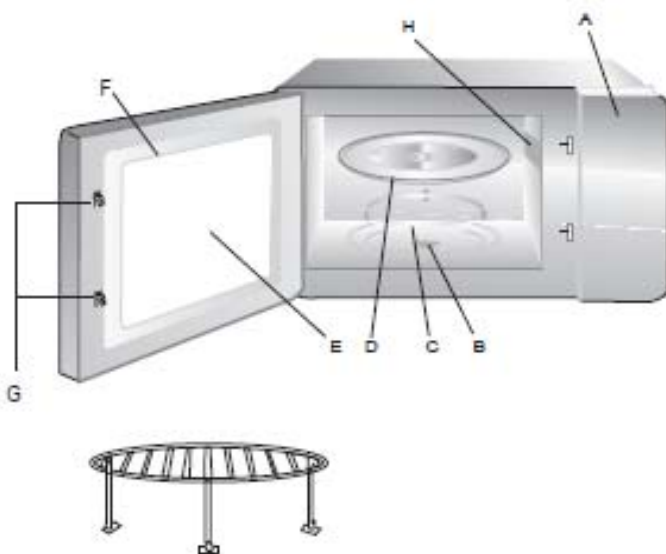

Решетъчната скара е само за модели с грил

- A) Контролен панел
- B) Въртящ се държач
- C) Въртящ се пръстен
- D) Стъклена поставка
- E) Прозорец
- F) Рамка
- G) Заклучващ механизъм
- H) Микровълново покритие на излъчвателя (предпазва магнетрона)

Ако по време на работа на микровълновата фурна, отворите вратата, трябва да изключите уреда.

## Инсталация на частите



- Никога не поставяйте стъклената поставка наобратно.
- Съклената поставка и въртящия се пръстен трябва да бъдат използвани винаги в процеса на готвене.
- Храната или съда с храна трябва да бъдат слагани винаги върху стъклената поставка.
- Ако стъклената поставка или въртящия се пръстен се пукнат или счупят, незабавно се свържете с техническия сервиз.

## Инсталация на микровълновата

Отстранете всички опаковъчни материали и аксесоари.

Проверете фурната за нанесени щети като например вдлъбнатини или счупена врата.

Ако забележите някакви повреди в никакъв случай не инсталирайте уреда.

Корпус: Отстранете защитното фолио от корпуса на микровълновата фурна. В НИКАКЪВ СЛУЧАЙ НЕ ПРЕМАХВАЙТЕ светло кафявото покритие (H) от вътрешността на микровълновата фурна, което има за цел да защитава магнетрона.

## Инсталация и свързване

1. Този уред е предназначен единствено за домашна употреба.
2. Уредът е проектиран за вграждане. Не поставяйте уреда върху шкаф или кухненски плот.
3. Моля, прочетете внимателно инструкциите за инсталация.
4. Уредът трябва да бъде инсталиран в кухненска единица широка поне 60 см (поне 55 см дълбока и на разстояние 85 см от пода).
5. Уредът е снабден със щепсел, който трябва да бъде включен в правилно инсталиран и заземен контакт.
6. Проверете дали волтажа, отбелязан на стикера с техническите данни, съответства на волтажа, подаван от захранващата мрежа.
7. Ако захранващият кабел е повреден, неговата смяна трябва да бъде извършена единствено от квалифициран техник. Ако след инсталацията щепсела не е достъпен, трябва да се постави многополюсен прекъсвач с минимално разстояние 3 мм. от връзките.
8. Не се препоръчва употребата на адаптери, разклонители и/или удължители.





Повърхността на уреда може да стане гореща по време на работа.



## Контролен панел

 Размразяване според тегло

 Настройка на часовника

 Размразяване според време

**MENU** Автоматично меню (8 автом.програми)

**|** Бърз старт/Старт

**MODE** Функции: Микровълни/Грил/Комбинирана

 Отказване/Стоп

 Таймер/Мощност/Тегло

 Автоматично подгряване

 Зеленчуци

 Риба

 Месо

 Паста

 Картофи

 Пица



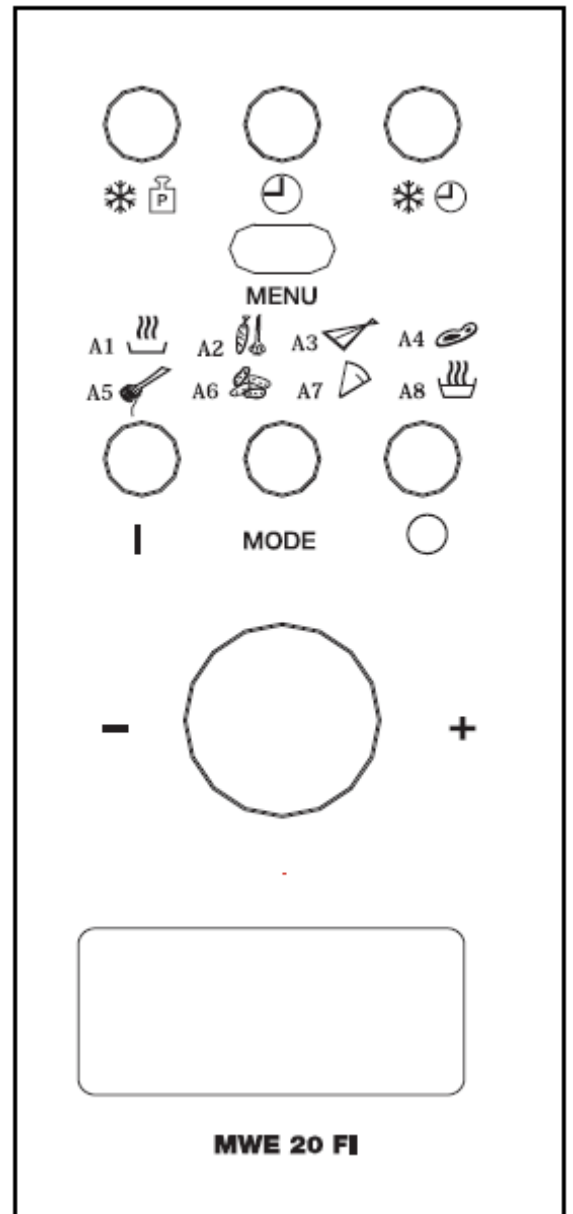



 Супа



## Инструкции за употреба

### 1. Настройка на часовника

Когато микровълновата фурна бъде включена към електричката мрежа, върху дисплея ще се появи индикацията "0:00" и ще се чуе еднократен звуков сигнал.

1. Натиснете бутона  , цифрите за часа ще започнат да мигат и индикатора на часовника  ще светне.
2. Завъртете бутона  за да настроите часа. Въведеното от Вас време трябва да е в интервала между 0-23.
3. Натиснете бутона  отново, цифрите на минутите започват да мигат.
4. Завъртете бутона  за да настроите минутите. Въведеното от Вас време трябва да е в интервала между 0-59.
5. Натиснете бутона  за да завършите настройката на времето. Индикаторът  ще изгасне и дисплея ще покаже настроенния час.



### 2. Приготвяне на храна

Натиснете бутона **MODE** и след това завъртете бутона  за да изберете желаната от Вас функция.

Натиснете бутона **MODE** и след това завъртете бутона  за да настроите времето за готвене.



Натиснете бутона **|** за да стартирате микровълновата фурна. Тя ще започне работа по зададените настройки.

Пример: Ако искате да настроите микровълновата фурна на 80% мощност за 20 минути, може да следвате стъпките описани по-долу:









1. Натиснете бутона **MODE** , дисплея ще покаже индикацията "P100".
2. Завъртете бутона  докато настроите фурната на 80% мощност. Върху дисплея трябва да се появи индикацията "P80".
3. Натиснете бутона **MODE** за да потвърдите настройките, дисплея ще покаже индикацията "P80".
4. Завъртете бутона  за да настроите времето. Върху дисплея трябва да се появи индикацията "20:00".
5. Натиснете бутона **|** за да стартирате процеса на готвене или натиснете бутона  ако желаете да откажете настройките.

**Таблица показваща индикациите върху дисплея и техните еквивалентни мощности**

Последователност	Индикации върху дисплея	Мощност на микровълновата	Мощност на грила
1	P100	100%	
2	P80	80%	
3	P50	50%	
4	P30	30%	
5	P10	10%	
6	G	0%	100%
7	C-1	55%	45%
8	C-2	36%	64%

Забележка: Когато половината от настроеното време на грила изтече, микровълновата ще навлезе в режим Пауза и ще се чуе двоен звуков сигнал. Може да продължите процеса на готвене посредством натискане на бутона  или преди това да обърнете храната за да се получи по-добър ефект на запичане, да затворите вратата и чак тогава да натиснете бутона . Ако в рамките на 1 минута не предприемете никакво действие, фурната ще се включи автоматично и ще се чуе единичен звуков сигнал.









### 3. Предварителна настройка на програма

1. Първо настройте часовника. (Консултирайте се със секцията "Настройка на часовника").
2. Въведете програма за готвене. Могат да бъдат настроени най-много три нива на мощност. Размразяването трябва винаги да се настройва като първи етап, ако е включено в програмата.
3. Натиснете бутона , цифрите за часа ще започнат да мигат и индикатора на часовника  ще светне.
4. Завъртете бутона  за да настроите часа. Въведеното от Вас време трябва да е в интервала между 0-23.
5. Натиснете бутона  отново, цифрите на минутите започват да мигат.
6. Завъртете бутона  за да настроите минутите. Въведеното от Вас време трябва да е в интервала между 0-59.
7. Натиснете бутона  за да завършите настройката. Индикатора  на часовника ще мига. Ако вратата е затворена, алармата ще звънне два пъти когато настроеното време за старт бъде достигнато. Фурната ще се включи автоматично и индикатора  на часовника ще изгасне.









#### 4. Старт/Бърз старт

Натиснете бутона . Фурната ще започне работа на максимална мощност за период от време 1 минута. С всяко следващо натискане на бутона Вие ще увеличавате времето с 1 минута. Максималното време за готвене е 95 минути.

#### 5. Размразяване според тегло

1. Натиснете бутона  . Върху дисплея ще се покажат индикациите "dEF1",  и символа  ще мига.
2. Завъртете бутона  за да настроите теглото, символа "g" ще светне.
3. Натиснете бутона  за да стартирате процеса на размразяване. Символите  и  ще мигат.

#### 6. Размразяване според време

1. Натиснете бутона  . Върху дисплея ще се покажат индикациите "dEF2",  и символа  ще мига.
2. Завъртете бутона  за да настроите времето.
3. Натиснете бутона  за да стартирате процеса на размразяване. Символите  и  ще мигат.

#### 7. Функция Показване

При процеса на готвене може във всеки един момент да видите настроената мощност или пък часа. За да направите това следвайте инструкциите описани по-долу:





1. Ако желаете да видите мощността, натиснете бутона **MODE** и мощността ще се покаже върху дисплея за 4 секунди. След тяхното изтичане фурната ще се върне към предишното си състояние.
2. Ако желаете да видите часа, натиснете бутона  и времето ще се покаже върху дисплея за 4 секунди.

#### 8. Мултифункционално готвене

Могат да бъдат програмирани най-много 3 функции. При мултифункционалното готвене ако едната функция е размразяване, то тя трябва да бъде поставена първа.







Забележка: Ако сте настроили мултифункционално готвене, функцията авто меню няма да може да бъде избрана.

Пример: Ако искате да готвите "20 минути на 100% мощност + 5 минути на 80% мощност" следвайте инструкциите по долу:

1. Натиснете бутона **MODE**, дисплея ще покаже индикацията "P100".
2. Натиснете бутона **MODE** отново, за да изберете мощност 100%.
3. Завъртете бутона  за да изберете време за готвене.
4. Натиснете бутона **MODE**, дисплея ще покаже индикацията "P100".
5. Завъртете бутона  и настройте степен на мощност 80%.
6. Натиснете бутона **MODE**, след това завъртете бутона  за да настроите процеса на готвене на 80% мощност.
7. Натиснете бутона  за да стартирате процеса на готвене или натиснете бутона  ако желаете да откажете настройките.

## 9. Авто меню

Пример: Ако искате да използвате функцията Авто меню за приготвянето на 250 гр риба.

1. Натиснете бутона **MENU**, дисплея ще покаже индикациите "A-1",  и символа  ще светне.
2. Завъртете бутона  за да изберете функцията, която желаете.
3. Натиснете бутона **MENU** отново за да потвърдите настройките.
4. Завъртете бутона  и изберете теглото на рибата. Символът "g" ще светне.
5. Натиснете бутона **I** за да стартирате процеса на готвене. Символът "g" ще изгасне, а символите  и  ще мигат.

## 10. Блокировка за безопасност

Тази функция е насочена срещу случайното натискане на бутони от деца.

Когато фурната не е в процес на работа, задръжте бутона  натиснат за около 3 секунди. Ще се чуе продължителен звуков сигнал, който информира, че уреда е блокиран.

Върху дисплея ще се появи индикацията .

Ако желаете да деактивирате функцията, задръжте бутона  отново натиснат за около 3 секунди. Ще се чуе продължителен звуков сигнал, който информира, че функцията е изключена.

**Таблица за функцията автоматично меню**

<b>Меню</b>	<b>Тегло в грама</b>	<b>Дисплей</b>
А-1 Авто подгряване 	200	200
	400	400
	600	600
А-2 Зеленчуци 	200	200
	300	300
	400	400
А-3 Риба 	250	250
	350	350
	450	450
А-4 Месо 	250	250
	350	350
	450	450
А-5 Паста 	50	50
	100	100
А-6 Картофи 	200	200
	400	400
	600	600
А-7 Пица 	200	200
	400	400
А-8 Супа 	200 мл	200
	400 мл	400

## Ако нещо не работи

<b>Нормални явления</b>	
При работа на микровълновата фурна възникват смущения в радиоприемника или телевизора	Това е нормално явление. Смущенията са подобни на тези предизвикани от други електрически уреди като миксери, прохосмукачки и вентилатори.
Светлината на лампата отслабва	Когато готвите на ниска мощност е нормално светлината на лампата да отслабне.
Образува се пара по вратата и излиза горещ въздух от вентилационните отвори	По време на готвене поради високата температура може да се отдели пара от храната. По-голямата част от нея ще се изпари през вентилационните отвори. Но част от нея може да остане и да се натрупа по студените места като например вратата на фурната. Това е нормално явление.
Фурната стартира без да има поставена храна	Никога не включвайте микровълновата без да има поставена храна в нея.

<b>Проблем</b>	<b>Възможна причина</b>	<b>Решение</b>
Фурната не може да бъде стартирана	1. Захранващият кабел не е включен добре в контакта.	Изключете кабела от контакта и включете отново след 10 секунди.
	2. Изгорял е бушона или се е включил прекъсвача.	Сменете бушона или рестартирайте прекъсвача (Консултирайте се с квалифициран специалист).
	3. Проблем с контакта.	Тествайте върху него друг електрически уред.
Фурната не загарява	4. Вратата не е добре затворена.	Затворете вратата.
Стъклената поставка издава шум, когато микровълновата фурна работи.	Натрупана мръсотия между поставката и въртящия се пръстен.	Консултирайте се със секцията "Поддръжка на микровълнова фурна", за да отстраните мръсотията.



Символът върху продукта или неговата опаковка, показва че той не трябва да се третира като обикновен домашен отпадък, а трябва да се предаде в специалните събирателни пунктове за рециклиране на електрически и електронни уреди.

Коректното унищожаване на този продукт ще предотврати възможните негативни последици както за околната среда, така и за здравето на човека.