

Микровълнова фурна за вграждане

TMW 22 BIT

Инструкции за потребителя

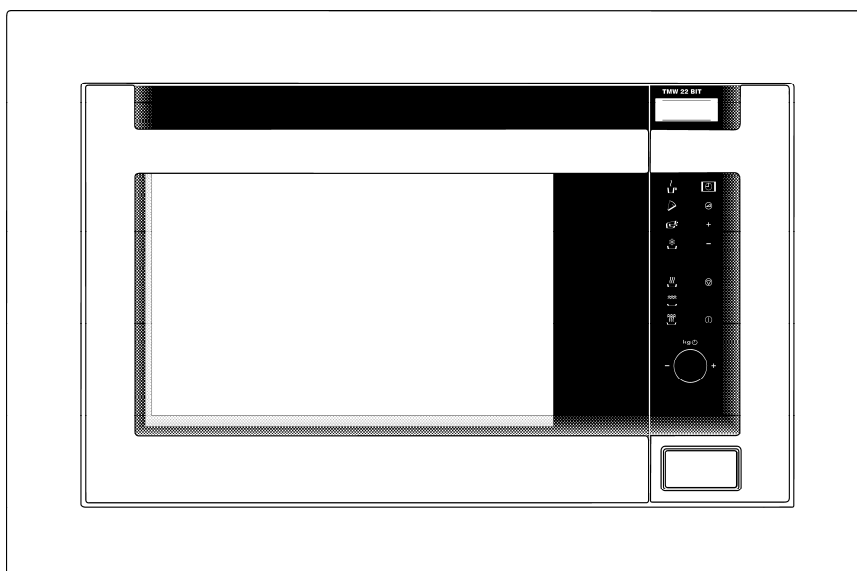

TeKa

Уважаеми клиенти,

Най-напред искаме да Ви благодарим, че избрахте нашият продукт. Ние сме напълно сигурни, че тази модерна и практична микровълнова фурна – изработена от най-висококачествени материали – ще изпълни Вашите очаквания!

Моля, прочетете внимателно цялото ръководство преди инсталирането и първоначалната употреба на микровълновата фурна, за да постигнете най-добри резултати.

МОЛЯ ПАЗЕТЕ ТЕЗИ ИНСТРУКЦИИ ЗА БЪДЕЩА УПОТРЕБА!

Препоръчително е тези инструкции да са Ви винаги под ръка. Ако преотстъпите микровълновата фурна на някой друг, предайте му и тези инструкции!

Опазване на околната среда

Изхвърляне на опаковъчните



материали

Опаковъчните материали носят знака „Зелена точка“.

Изхвърляйте всички опаковъчни материали, като картон, полиуретан и фолия, в съответните контейнери. Така ще бъдете сигурни, че тези материали ще бъдат рециклирани.

Изхвърляне на уреди, излезли от



употреба

Съгласно Европейската директива 2002/96/ЕС касаеща управлението на отпадъците от електрически и електронни уреди, домакинските електроуреди не трябва да попадат в нормалния градски поток от твърди отпадъци.

Уредите излезли от употреба, трябва да бъдат събрани отделно, за да се оптимизира процесът за обработка и рециклиране на съставляващите ги материали, както и за да се предпазят от потенциални опасности човешкото здраве и околната среда.

Символът със зачертан с кръст контейнер за боклуци трябва да бъде поставян на всички подобни уреди, за да напомня за задължението те да бъдат изхвърляни и съответно събирани отделно.

Потребителите трябва да се свържат с местните власти или пунктове за отпадъци, за да получат информация къде да оставят своите стари уреди.

Преди да изхвърлите Вашия стар уред направете го неизползваем като издърпате захранващия кабел, а след това го отрежете и изхвърлете.

Съдържание

Инструкции за безопасност	4
Инструкции за инсталация	6
Описание на уреда	7
Настройка на часовника	7
Предимства	8
Как работи микровълновата фурна?	8
Защо храната се затопля?	8
Инструкции за употреба	9
Функция: Микровълнова фурна	9
Функция: Грил	10
Функция: Микровълнова фурна и Грил	10
Функция: Размразяване според тегло (Автоматично)	11
Функция: Размразяване според време (Ръчно)	10
Специални функции	11
Специална функция: Напитки	12
Специална функция: Пица	12
Специална функция: Пиле	12
Програмиране	13
Блокировка за безопасност	13
По време на работа на микровълновата фурна	14
Прекъсване на работата	14
Край на процеса на готвене	14
Енергоспестяване	14
Размразяване	15
Основни инструкции за размразяване	16
Готвене с микровълни	17
Важни инструкции	18
Таблицы и препоръки – Приготвяне на зеленчуци	19
Таблицы и препоръки – Приготвяне на риба	19
Готвене с Грил	20
Таблицы и препоръки – Грил без използване на микровълни	21
Таблицы и препоръки – Микровълни и грил	22
Какви готварски съдове могат да бъдат използвани?	23
При готвене с Микровълни	23
Изпробване на съдовете	23
При готвене с Грил	23
При готвене с Микровълни + Грил	23
Алуминиеви съдове и фолио	23
Похлупаци	23
Таблица за готварските съдове	24
Почистване и поддръжка на фурната	25
Какво да се направи, ако фурната не работи?	26
Технически характеристики	27
Описание на функциите на бутоните	27
Спесификации	27

Инструкции за безопасност



- **Внимание!** За да избегнете риск от възпламеняване, винаги наглеждайте микровълновата фурна когато работите с нея. Много високи нива на мощност или много дълги периоди за приготвяне могат да да загреят храната до степен на запалване.
 - Ако забележите дим или огън, оставете вратата затворена, за да подтиснете пламъците. Изключете фурната и извадете щепсела от контакта или прекъснете електрическото захранване.
 - **Внимание!** Деца могат да използват уреда без надзор от възрастни само, ако са инструктирани как да използват фурната безопасно и какви са опасностите от неправилната употреба на фурната.
 - **Внимание!** Когато използвате функцията "Грил" се изисква особено внимание. Дръжте децата далеч от уреда!
 - Микровълновата фурна отговаря на всички правила и необходими регулации относно техническото оборудване. Въпреки това, те не покриват всички възможни рискове.
 - Никога не оставяйте фурната без надзор, особено когато използвате хартия, пластмаса или други възпламеними материали. Тези материали могат да предизвикат пожар. **ОПАСНОСТ ОТ ПОЖАР!**
 - Преди да поставите храна или съдове в уреда, проверете дали са подходящи за употреба в микровълнова фурна.
 - Захранващият кабел не трябва да влиза в контакт с влага, както и с остри предмети.
 - Когато включвате електрически уреди в близост до микровълновата фурна, се уверете че захранващите кабели не докосват фурната, когато тя е гореща и не пречат за нормалното отваряне на вратата.
 - Фурната не може да бъде използвана в следните случаи:
 - Ако вратата не е затворена;
 - Ако пантите на вратата са повредени;
 - Ако контактните повърхности между вратата и корпуса на фурната са повредени.
 - Ако стъклото на вратата е повредено.
 - Ако често се появява електрическа дъга във микровълновата фурна, без наличието на някакви метални обекти в нея.
 - Вентилационните отвори не трябва да бъдат покрити.
- Почистване/поддръжка:**
- Преди да започнете каквато и да е работа по почистване и поддръжка на уреда го изключете от електрическата мрежа.
 - Моля запомнете, че инструкциите за почистване се намират в секцията „Почистване и поддръжка“.
 - Контактните повърхности между вътрешната част на вратата и предната част на вътрешността трябва да са особено чисти за коректното функциониране на уреда.
 - **Внимание!** Никога не използвайте уредът ако контактните повърхности са повредени. Едва след тяхното ремонтване от квалифицирани специалисти, може да ги използвате отново.

Инструкции за безопасност

Спазвайте следните инструкции, за да избегнете повреди на уреда и други опасни ситуации:

- Не включвайте фурната, без да сте поставили на местата им ротационния държач, ротационния пръстен и съответната приставка.
- Никога не включвайте микровълновата фурна, когато тя е празна. Ако няма храна в нея, е възможно електрическо претоварване, което да повреди уреда.
- Използвайте само съдове, подходящи за микровълни.
- Не съхранявайте възпалими вещества и предмети във фурната – когато я включите, те може да се запалят!
- Яйца с черупките или цяло сварени яйца не трябва да се поставят в микровълновата фурна, тъй като могат да експлоадират.
- Не подгрявайте чист алкохол или алкохолни напитки в микровълновата.
ОПАСНОСТ ОТ ПОЖАР!
- Внимание! Не загревайте течности и храни в затворени съдове – те могат да избухнат лесно.
- **Бъдете внимателни, когато загревате течности!**
Когато течност (вода, кафе, чай, мляко и др.), близо до точката на кипене, е във фурната и веднага след това бъде извадена, тя може да изкипи. Опасност от наранявания и изгаряния!
- За да не се случи това, поставете чаена лъжичка или стъклена бъркалка в съда с течността.

Бъдете внимателни!

- Когато приготвяте **малки количества храна**, е много важно да не избирате дълги периоди или твърде високи нива на мощност, за да избегнете прекомерно загреване или изгаряне на храната. Например, хлябът може да прегори след 3 минути, ако избраната мощност е много висока.
- За тостове използвайте само грила, като наглеждате фурната през цялото време. Ако използвате комбинирана функция, хлябът за тост ще се запали много бързо.
- Никога не подгрявайте **бебешки храни** и напитки в бутилки и бурканчета с биберони или капачки. След подгряването разбъркайте или разклатете добре за равномерно разпределяне на топлината. Преди да я дадете на детето проверете температурата на храната. **ОПАСНОСТ ОТ ИЗГАРЯНЕ!**

В случай на повреди:

- **Внимание – Микровълни! Не отстранявайте никакви външни защитни материали от уреда.** Всякакви ремонтни дейности трябва да бъдат извършени от оторизирани специалисти.
- **Внимание:** Смяната на лампата на микровълновата фурна трябва да се извърши от квалифицирани лица.
- Ако се наложи смяна на захранващия кабел, то тя трябва да бъде извършена от специалисти от Техническия сервис.
- Поправките и поддръжката на уреда, особено касаещи частите под напрежение, трябва да бъдат извършени от оторизирани специалисти!

Инструкции за инсталация

Натиснете бутона „отвор“ за да отворите вратата на фурната и отстранете опаковъчните материали. Почистете вътрешността и аксесоарите с влажна кърпа, а след това подсушете. Не използвайте абразивни почистващи препарати.

Уверете се, че следните части са в добро състояние:

- Врати и панти
- Лицевата част на микровълновата фурна
- Вътрешността на фурната

Ако забележите някакви дефекти, В НИКАКЪВ СЛУЧАЙ НЕ ВКЛЮЧВАЙТЕ ФУРНАТА. Свържете се с обслужващия Ви дилър и го уведомете за проблема.

Поставете фурната на равна и стабилна повърхност, способна да издържи нейното тегло.

Поставете ротационния държач в отвора в центъра на фурната, след което сложете пръстена и приставката най-отгоре, докато съответните отвори съвпадат. Винаги, когато използвате микровълните, всички тези аксесоари трябва да се намират във фурната и да бъдат правилно поставени. Въртящата се приставка може да се върти и в двете посоки.

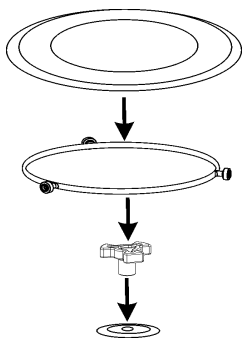

Внимание! Предната част на фурната може да е покрита със защитно фолио. Преди да използвате уреда за първи път, махнете внимателно това фолио, като започнете от вътрешната страна.

За да осигурите подходяща вентилация за уреда, инсталирайте микровълновата фурна към кухненската единица с отвор от горната страна (вижте приложените инструкции).

Внимание: След инсталирането на фурната се уверете, че имате достъп до щепсела.

Уверете се, че по време на инсталирането, хранящият кабел не влиза в контакт с влага, остри предмети или задната част на фурната. Високите температури могат да повредят кабела.

Ако инсталирате микровълнова фурна и обикновена фурна за готвене в една и съща колона, микровълновата фурна не трябва да се поставя под обикновената, заради формирането на кондензация.

Уредът не трябва да се намира близо до източници на топлина, до радио апарати и телевизори.

Фурната е снабдена със хранящ кабел и щепсел за монофазно електрическо хранване.

ВНИМАНИЕ: ФУРНАТА ЗАДЪЛЖИТЕЛНО ТРЯБВА ДА БЪДЕ ЗАЗЕМЕНА.

Фирмата производител/вносител, както и търговеца не поемат отговорност за повреди причинени от неправилна инсталация на уреда.

Описание на уреда

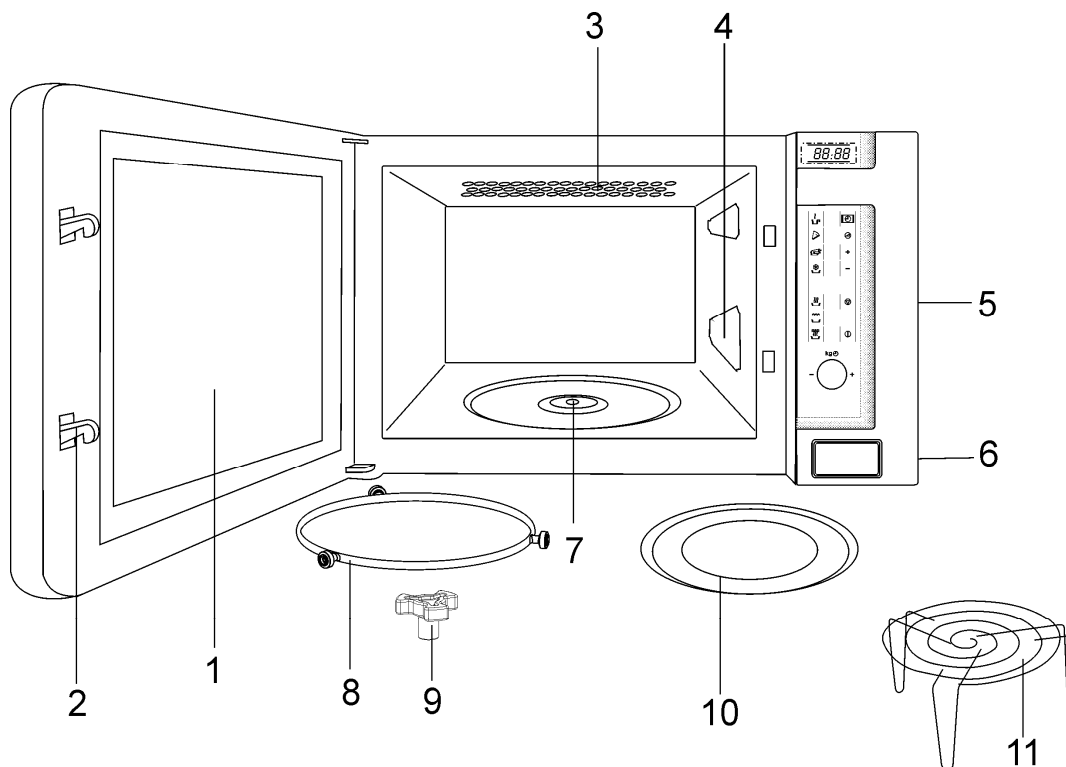

- | | |
|--------------------------|-------------------------|
| 1. Стъкло на вратата | 6. Бутон за отваряне |
| 2. Щифтове | 7. Ротационен пръстен |
| 3. Кварцов грил | 8. Ротационен държач |
| 4. Микровълнови покрития | 9. Ротационна приставка |
| 5. Контролен панел | 10. Решетъчна скара |

Настройване на часовника

1. Натиснете бутона за настройка на **Часовника**. Цифрите за времето ще започнат да мигат.
2. Завъртете **Въртящия се бутон**, за да изберете желания час.
3. Натиснете отново бутона за настройка на **Часовника**. Цифрите на минутите ще започнат да мигат.
4. Завъртете **Въртящия се бутон**, за да изберете желаните минути.
5. За да приключите, натиснете отново бутона за настройка на **часовника**.

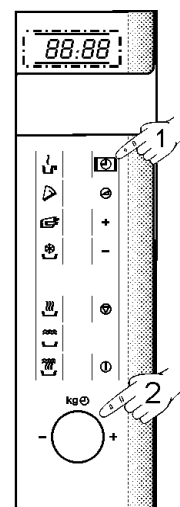

Предимства

При традиционните фурни топлината, излъчвана от нагревателите или от газовите горелки прониква бавно през храната отвън навътре. По този начин се губи значително количество енергия за загряване на въздуха, на елементите на фурната и на готварските съдове.

В микровълновите фурни самата храна генерира топлината, която излиза отвътре навън. Така не се губи топлина във въздуха, стените на фурната или в съдовете – с други думи – загрява се само храната.

Микровълновите фурни имат следните предимства:

1. Спестяване на време: в повечето случаи редуцират времето за готвене с $\frac{3}{4}$ в сравнение с традиционните фурни.
2. Бързо размразяване на ястията. Това намалява опасността от появата и развитието на бактерии.
3. Спестяване на енергия.
4. Благодарение на по-краткото време за готвене, хранителните качества в продуктите се запазват.
5. Лесно почистване.

Как работи микровълновата фурна?

В микровълновата фурна има устройство с висок волтаж, наречено Магнетрон, което трансформира електрическата енергия в микровълнова енергия. Електромагнитните вълни се разпространяват чрез специфичен уред във всички посоки, рефлектират в металните стени и затоплят храната равномерно.

Защо храната се затопля?

Повечето храни съдържат вода, чиито молекули взаимодействат с микровълновите вълни. Триенето на молекулите генерира топлина, която предизвиква покачване на температурата в храната, нужна за размразяването ѝ, готвенето ѝ или подгряването ѝ.

Тъй като топлината се формира вътре в храната:

- Тя може да бъде приготвяна с малко или без течност, и мазнина.
- Размразяването, готвенето и притоплянето в микровълновата фурна се осъществява по-бързо, отколкото в традиционните фурни.
- Витамините, минералите и хранителните свойства на продуктите се запазват.
- Естественият цвят и аромат на храната не се променят

Микровълните преминават през порцелан, стъкло, картон и пластмаса, но не и през метал. Поради тази причина в микровълновата фурна не трябва да се използват метални съдове или такива, които са с метални части.

Микровълните се отразяват от метала...

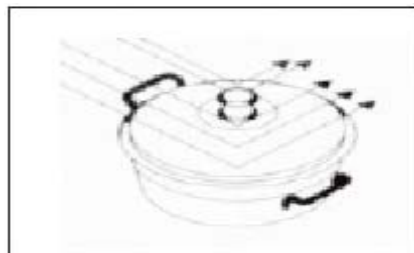

но преминават през стъкло и порцелан...



и се абсорбират от храната.

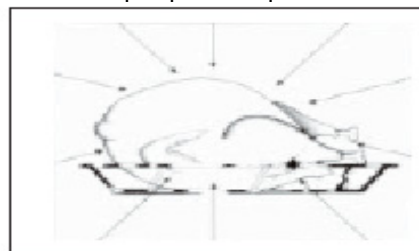

Инструкции за употреба

Внимание! Никога не използвайте микровълновата фурна когато е празна т.е. без да поставите храна вътре.

1. Включете фурната в подходящ контакт.
2. Отворете вратата на микровълновата фурна като натиснете **бутона за Отваряне**. Лампата светва.
3. Поставете храната върху решетъчната скара или в тава.
4. Изберете функция и време за готвене.
5. Затворете вратата и натиснете **бутона Старт**.
6. Фурната започва да работи по зададените настройки.
Дигиталният дисплей ще показва оставащото време до приключване на процеса на готвене.

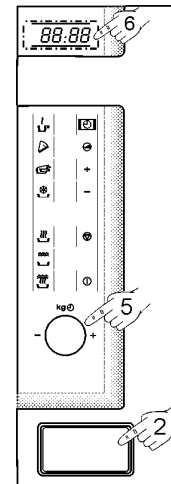

Забележка

Бутоните на контролния панел светят в **червено**, за да улеснят настройването на микровълновата фурна. Когато даден бутон е избран, той светва в **зелено**.

Функция Микровълнова фурна

1. Натиснете **бутона за Микровълнова фурна**. Индикаторът на бутона светва и остава включен до края на процеса на готвене.
2. Въведете желаното от Вас време (например 10 минути), като използвате **Въртящия се бутон**.
3. За да настроите мощността, натиснете бутоните „-“ и „+“ . Ако не настроите определеното ниво на мощност, микровълновата фурна ще избере автоматично максимално ниво на мощност. Дисплеят ще покаже избраното ниво на мощност (P 01 – P 05). Вижте секцията „Технически характеристики“.
4. Натиснете **бутона Старт**. Фурната започва да работи по зададените настройки.

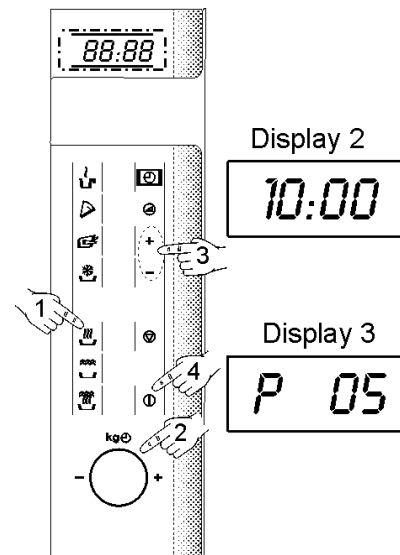

Функция Грил

1. Натиснете **бутона за Грил** . Индикаторът на бутона светва.
2. Въведете желаното от Вас време (например 10 минути), като използвате **Въртящия се бутон** .
3. Натиснете **бутона Старт** . Фурната започва да работи по зададените настройки.

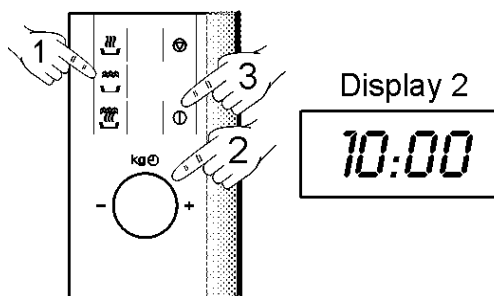

Функция Микровълнова фурна + Грил

1. Натиснете **бутона за Микровълнова Фурна + Грил** . Индикаторът на бутона светва.
2. Въведете желаното от Вас време (например 10 минути), като използвате **Въртящия се бутон** .
3. За да настроите мощността, натиснете бутоните „-“ и „+“. Ако не настроите определеното ниво на мощност, микровълновата фурна ще избере автоматично максимално ниво на мощност. Дисплеят ще покаже избраното ниво на мощност (P 01 – P 05). Вижте секцията „Технически характеристики“.
4. Натиснете **бутона Старт**. Фурната започва да работи по зададените настройки.

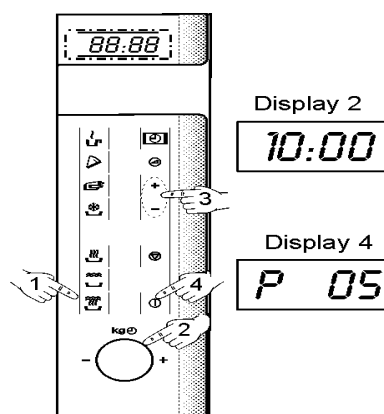

Размразяване според тегло (Автоматично)

1. Натиснете **бутона за Размразяване**. Индикаторът на бутона светва.
2. Въведете типа храна чрез бутоните „-“ и „+“ . Ако тези бутони не се натиснат, фурната автоматично ще избере тип 1 (месо).
3. Въведете теглото на храната (например 1, 2 kg), като използвате **Въртящия се бутон**.
4. Натиснете **бутона Старт**. Фурната започва да работи по зададените настройки.
5. Когато фурната приключи операцията тя издава предупредителен сигнал. Отворете вратата и ако се налага, разбъркайте храната. След това затворете вратата и натиснете отново **бутона Старт**, за да продължите готвенето.

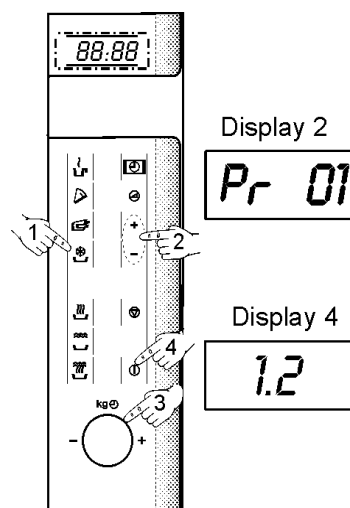

Размразяване според тегло (Автоматично)

Таблицата по-долу описва настройките, отнасящи се до функцията размразяване според тегло.

Програма	Вид храна	Тегло (кг)	Време (мин).	Престояване (мин.)
Pr 1	Месо	0.1 - 1.5	4 - 45	20 - 30
Pr 2	Птици	0.1 - 1.5	4 - 50	20 - 30
Pr 3	Риба	0.1 - 1.5	4 - 45	20 - 30
Pr 4	Плодове	0.2 - 0.5	2 - 13	5 - 10
Pr 5	Хляб	0.1 - 0.8	2 - 19	5 - 10

Размразяване според време (Ръчно)

1. Натиснете бутона за **Размразяване** два пъти. Индикаторът на бутона светва.
2. Въведете желаното от Вас време за размразяване (например 10 минути), като използвате **Въртящият се бутон**.
3. Натиснете **бутон Старт**. Фурната започва да работи по зададените настройки.
4. Когато фурната приключи се изключва автоматично и издава предупредителен сигнал. Отворете вратата и ако се налага, разбъркайте храната. След това затворете вратата и натиснете отново **бутон Старт** за да продължите размразяването.

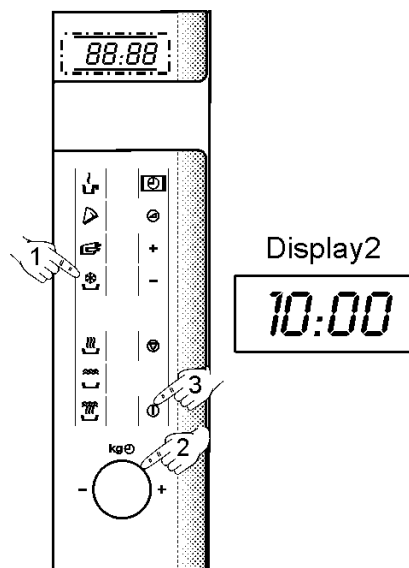

Специална функция: Напитки

1. Поставете напитката (150 мл. или 30 мл. кафе, чай, вода или мляко) в подходящ съд и я сложете във фурната.
2. Натиснете **бутона за специална функция Напитки**. Индикаторът на бутона светва.
3. Времето на тази функция може да се увеличава на интервали от по 30 секунди посредством натискането на **бутона за специална функция Напитки**. Това действие може да се осъществи и чрез завъртане на **Въртящия се бутон**.
4. Натиснете **бутона Старт**. Микровълновата фурна започва да работи по зададените настройки

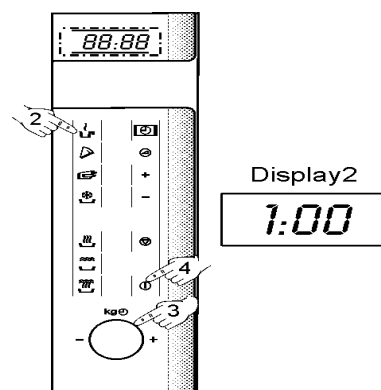

Специална функция: Пица

1. Разпръснете малко брашно върху съда и поставете пицата.
2. Натиснете **бутона за специална функция Пица**. Индикаторът на бутона светва.
3. Натиснете **бутона Старт**. Микровълновата фурна започва да работи по зададените настройки.
4. В края на процеса, има период на изчакване от 2 минути, по време на който ще продължи своята работа,

а бутона за специална функция **Пица** ще започне да мига.

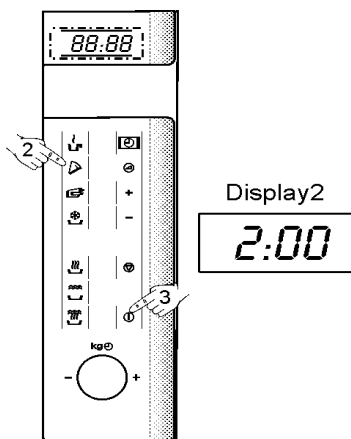

Специална функция: Пиле

1. Нарезете пилето (400 – 500 гр.) и го поставете в подходящ съд. Добавете олио, подправки, сол и други съставки, които считате за необходими.
2. Натиснете **бутона за специална функция Пиле**. Индикаторът на бутона светва.
3. Натиснете **бутона Старт**. Микровълновата фурна започва да работи по зададените настройки.
4. Крайното време за приготвяне е 30 минути разделени на 4 периода от по 7.5 минути. В края на всеки от първите три периода, фурната ще се изключва автоматично и ще издава предупредителен сигнал. Обърнете парчетата месо и натиснете **бутона Старт**.
5. В края на процеса, има период на изчакване, по време на който фурната ще продължи своята работа, а **бутона за специална функция Пиле** ще мига.

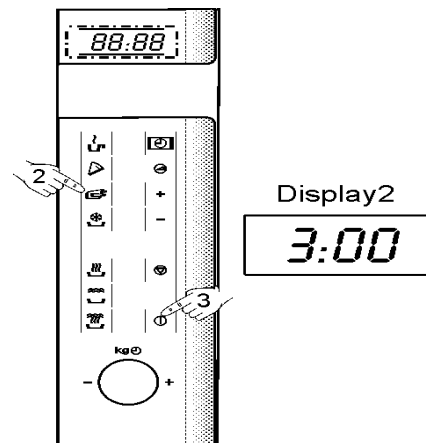

Програмиране

Нормалните функции (Микровълнова, Грил, Микровълнова + Грил, Размразяване според тегло и време) могат да бъдат настроивани последователно до максимум 3 функции. Например за да размразите 800 гр. месо според тегло, да го подгреете на функция Микровълнова за период 10 минути на степен 4 и след това да използвате функцията Микровълнова + Грил за 8 минути на степен 3, трябва да:

1. Натиснете **бутона за Размразяване**. Индикаторът на бутона светва.
2. Тип 1 (Месо) е избран по подразбиране.
3. Въведете теглото (0.8 кг.) чрез **Въртящият се бутон**.
4. Натиснете **бутона за Часовник/Програмиране**, за да получите достъп до по-нататъшните настройки.
5. Натиснете **бутона за Микровълнова Фурна**. Индикаторът на бутона светва.
6. Въведете времето (10 минути) чрез бутоните „-“ и „+“.
7. Натиснете бутон „-“, за да промените нивото на мощност на 4.
8. Натиснете **бутона за Часовник/Програмиране** за да получите достъп до по-нататъшните настройки.
9. Натиснете **бутона за Микровълнова Фурна + Грил** (9). Индикаторът на бутона светва.
10. Въведете времето (8 минути) чрез бутон „-“ и „+“ (10).
11. Натиснете бутона „-“ два пъти, за да промените нивото на мощност на 3.

12. Натиснете **бутона Старт**. Фурната започва да работи по зададените настройки.
13. Уредът издава предупредителен сигнал винаги когато преминава от една функция (размразяване) към друга (микровълнова фурна или грил).
14. Когато фурната се изключи и издаде предупредителен сигнал, отворете вратата и разбъркайте храната. След това затворете вратата и натиснете отново стартовия бутон.

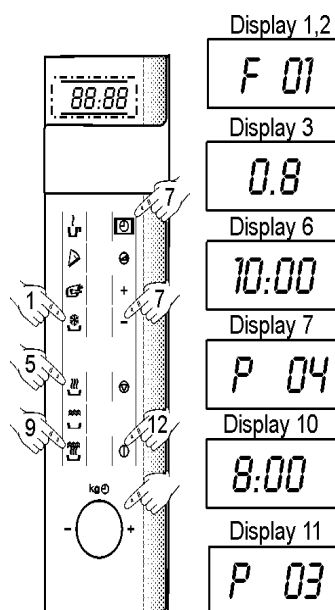

Безопасно заключване

1. Възможно е да блокирате функционирането на уреда (например, за да предотвратите използването му от деца); за да направите това натиснете **бутона СТОП** за около 3 секунди. Микровълновата фурна ще издаде предупредителен сигнал и уредът ще се заключи. Върху дисплея ще се покажат четири линии и микровълновата ще бъде блокирана.
2. Може да видите часовника по всяко време чрез натискане на **бутона Старт**.
3. За да отключите фурната, натиснете отново **бутона СТОП** за около 3 секунди. Микровълновата фурна ще издаде предупредителен сигнал и на дисплея ще се появи часа.

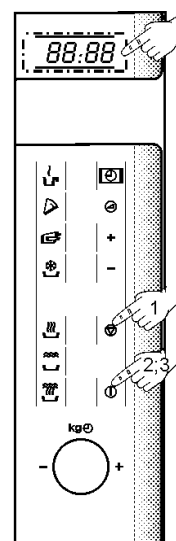

По време на работа на микровълновата фурна

Вратата на фурната може да бъде отваряна по всяко време в процеса на готвене като:

- Излъчването на микровълни се прекратява веднага.
- Грилът спира да работи, но все още е много горещ.
- Таймерът спира, а дисплеят показва оставащото време до края на готвенето.

Ако желаете може да:

1. Разбъркате или преместите храната.
2. Да промените нивото на мощност, посредством бутоните „-“ и „+“.
3. Изберете друга функция, чрез бутоните за функции.
4. Настройте оставащото време за готвене, чрез **Въртящия се бутон**.

Затворете вратата и натиснете **бутона Старт**. Уредът ще започне да функционира отново.

Прекъсване процеса на готвене

За да прекъснете процесът на готвене, натиснете **бутона СТОП** или отворете вратата на уреда.

Ако желаете да прекратите напълно процеса на готвене, затворете вратата отново и натиснете **бутона СТОП**.

Фурната ще издаде предупредителен сигнал и върху дисплея ще се появи часа.

Край на процеса на готвене

Когато готвенето приключи, фурната ще се изключи автоматично, ще издаде предупредителен сигнал три пъти и на дисплея ще се появи думата **End**.

Предупредителният сигнал ще се чува на всеки 30 секунди докато вратата не се отвори или не бъде натиснат бутонът **Стоп**.

Енергоспестяване

Уредът има специален енергоспестяващ режим, който се включва при 10 минутна липса на активност.

В този случай всички бутони изгасват и дисплея показва часа.

Режимът се изключва чрез активиране на някоя от функциите на фурната.

Енергоспестяващият режим се активира също така чрез натискане на въртящия се бутон в неговата вътрешна позиция. В тази позиция, бутоните остават изключени, клавиатурата не е активна и дисплея показва часа.

За да включите отново микровълновата фурна, просто натиснете въртящия се бутон отново, оставяйки го в неговата външна позиция.

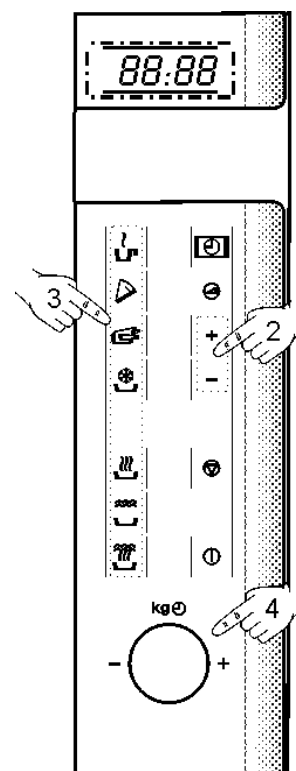

Размразяване

Таблицата по-долу показва примери за необходимото време за размразяване и препоръчителното време за постигане на равномерна температура за различни видове храна и тегло, както и препоръки.

Храна	Тегло (гр.)	Време за размразяване (мин.)	Престояване (мин.)	Препоръка
Порции месо, телешко, свинско, говеждо	100	3 - 4	5 - 10	Обърнете веднъж
	200	6 - 7	5 - 10	Обърнете веднъж
	500	14 - 15	10 - 15	Обърнете 2 пъти
	700	20 - 21	20 - 25	Обърнете 2 пъти
	1000	29 - 30	25 - 30	Обърнете 3 пъти
	1500	42 - 45	30 - 35	Обърнете 3 пъти
Задушено месо, гулаш	500	12 - 14	10 - 15	Обърнете 2 пъти
	1000	24 - 25	25 - 30	Обърнете 3 пъти
Кайма	100	4 - 5	5 - 6	Обърнете веднъж
	300	8 - 9	8 - 10	Обърнете 2 пъти
	500	12 - 14	15 - 20	Обърнете 2 пъти
Наденица	125	3 - 4	5 - 10	Обърнете веднъж
	250	8 - 9	5 - 10	Обърнете веднъж
	500	15 - 16	10 - 15	Обърнете веднъж
Пилешко (порции)	200	7 - 8	5 - 10	Обърнете веднъж
	500	17 - 18	10 - 15	Обърнете 2 пъти
Пиле (цяло)	1000	34 - 35	15 - 20	Обърнете 2 пъти
	1200	39 - 40	15 - 20	Обърнете 2 пъти
	1500	48 - 50	15 - 20	Обърнете 2 пъти
Филе от риба	100	3 - 4	5 - 10	Обърнете веднъж
	200	6 - 7	5 - 10	Обърнете веднъж
Пъстърва	200	6 - 7	5 - 10	Обърнете веднъж
Скариди	100	3 - 4	5 - 10	Обърнете веднъж
	500	12 - 15	10 - 15	Обърнете 2 пъти
Плодове	200	4 - 5	5 - 8	Обърнете веднъж
	300	8 - 9	10 - 15	Обърнете 2 пъти
	500	12 - 14	15 - 20	Обърнете 3 пъти
Хляб	100	2 - 3	2 - 3	Обърнете веднъж
	200	4 - 5	5 - 6	Обърнете веднъж
	500	10 - 12	8 - 10	Обърнете 2 пъти
	800	15 - 18	15 - 20	Обърнете 2 пъти
Масло	250	8 - 10	10 - 15	Обърнете веднъж, дръжте покрито
Извара	250	6 - 8	5 - 10	Обърнете веднъж, дръжте покрито
Сметана	250	7 - 8	10 - 15	Махнете похлупака

Размразяване

Основни инструкции за размразяването

1. За размразяването е необходимо да използвате единствено готварски съдове, подходящи за употреба в микровълнова фурна (порцеланови, стъклени, пластмасови, предназначени за целта).
2. Функцията Размразяване според тегло и таблиците се отнасят за сурови храни.
3. Времето за размразяване зависи от количеството и дебелината на храната. Съобразявайте се с това, когато замразявате храната. Разпределете храната на равни по големина парчета в съда.
4. Подредете храната възможно най-добре във фурната. Най-дебелите части от рибата или пилешкото бутче трябва да са обърнати към външната посока. Може да предпазите най-деликатните части на храната с алуминиево фолио. Важно: Алуминиевото фолио не трябва да се допира до стените на фурната, тъй като това може да предизвика електрическа дъга.
5. Дебелите парчета храна трябва да бъдат обръщани няколко пъти.
6. Разпределете замразената храна възможно най-добре – тънките и тесните парчета се размразяват по-бързо от дебелите и широките.
7. Богатите на мазнина храни, като масло и извара, както и сметаната, не трябва да бъдат размразявани напълно. Оставени на стайна температура, те ще бъдат готови за сервиране само след няколко минути. При наличие на малки парченца лед в дълбоко замразена сметана е необходимо да я разбъркате преди консумация.
8. Поставете пилетата в обърнат съд, за да се улесни изтичането на соковете от месото.
9. Хлябът трябва да бъде завит в салфетка, за да не изсъхне твърде много.
10. Махнете опаковката на замразената храна и отстранете металните куки или шишове, ако има такива. В случаите, когато съхранявате храната във фризера в съдове, подходящи за микровълнова фурна, е необходимо единствено да махнете капака им. Във всички останали случаи поставете храната в съдове, които са подходящи за употреба в микровълнова фурна.
11. Течностите, появили се при размразяването, особено тези от пилешко месо, трябва да бъдат отстранени и в никакъв случай да не влизат в контакт с други храни.
12. Не забравяйте, че при използването на функцията за размразяване, е необходимо и известно време за престояване на храната, за да бъде размразяването напълно. Това обикновено отнема между 15 – 20 минути.

Готвене с микровълни

Преди да използвате даден съд, се консултирайте дали той е подходящ за употреба в микровълнова фурна (виж. секцията „Какви готварски съдове могат да бъдат използвани?“)

Нарежете храната преди да започнете да я приготвяте.

Докато готвите, следвайте инструкциите, както и необходимите време и мощност за готвене, указани в таблиците.

Имайте предвид, че стойностите са ориентировъчни и зависят от началното състояние, температура, влажност и вид на храната. Съобразявайки се с това, увеличете или намалете времетраенето на готвене или мощността.

Готвене с микровълни

1. По-голямо количество храна означава по-дълго време за готвене. Помнете:
 - Двойно количество » двойно времетраене
 - Половин количество » половин времетраене

2. По-ниска температура означава по-дълго време за готвене.
3. Храните, съдържащи много вода, се загряват много по-бързо.
4. Добрата подредба на храната върху ротационната приставка осигурява равномерно приготвяне. Ако поставите гъста храна във външната част на съда и по-малко гъста във вътрешната, може да готвите различни видове храни едновременно.
5. Може да отворите вратата по всяко време. Фурната се изключва автоматично в този случай. Тя ще заработи отново, когато затворите вратата и натиснете бутона за стартиране.
6. Затворените храни изискват по-малко време за приготвяне и запазват своите характеристики по-добре. Похлупците трябва да могат да пропускат микровълните и да имат малки отвори за отвеждане на парата.

Готвене с микровълни

Важни инструкции!

- Яйца с черупките или цяло сварени яйца не трябва да се поставят в микровълновата фурна, тъй като могат да експлодират.
- Преди да подгривате или приготвяте храни, с обелки и **ципи** (ябълки, домати, картофи, наденица и др.) **прободете ги**, за да не се пукнат и за да не прегорят. Разрежете храната преди да започнете готвенето.
- Когато приготвяте храна с много ниско водно съдържание (например, **размразяване на хляб**, приготвяне на пуканки и др.), изпарението е много бързо. Затова е възможно храната да се запали и готварският съд или фурната да се повредят. Поради тази причина трябва да настроите прецизно времетраенето на готвенето и през цялото време да го надзиравате.
- Не е възможно да загревате в микровълновата фурна големи количества мазнина (**тоест да пържите**).
- Не загревайте течности в херметични съдове. **Опасност от експлозия!**
- **Алкохолни напитки не трябва** да се загреват до високи температури. Фурната трябва да бъде настроена само за необходимото време и процеса на готвене трябва да бъде следен.
- Не загревайте никакви експлозивни материали или течности.
- Извадете закупената **готова храна** от нейната опаковка или съд, тъй като те може да не са устойчиви на високи температури. Спазвайте инструкциите на производителя.
- **Ако използвате няколко съда**, например купи, подредете ги равномерно върху ротационната приставка.
- Не затваряйте **пликовете за готвене** с метални щипки, а с пластмасови. Продупчете пликите на няколко места, за да може парата да излезе лесно.
- Когато подгривате или готвите храна, уверете се, че тя е достигнала поне **70°C**.
- По време на готвенето е възможно образуването на **пара** по вратата на фурната. Това е нормално явление, което може да бъде още по-значително, когато температурата в помещението е ниска. Безопасността на уреда не е застрашена от това. След като приключите готвенето, почистете водата, образувала се от кондензацията.

Готвене с микровълни

Таблица и препоръки – Зеленчуци

Ястие	Количество (гр.)	Добавяне на течности	Мощност (вата)	Програма	Време (мин.)	Престояване (мин.)	Инструкции
Карфиол	500	1/8 л.	800	5	9 - 11	2 - 3	Нарежете на резени
Броколи	300	1/8 л.	800	5	6 - 8	2 - 3	
Гъби	250	-	800	5	6 - 8	2 - 3	
Грах & моркови, замразени моркови	300	½ чаша	800	5	7 - 9	2 - 3	Нарежете на кубчета или на резени.
	250	2-3 супени лъжици		5	8 - 10	2 - 3	
Картофи	250	2-3 супени лъжици	800	5	5 - 7	2 - 3	Обелете и нарежете на еднакви парчета.
Чушки	250	-	800	5	5 - 7	2 - 3	Нарежете на кубчета или на резени.
Праз лук	250	½ чаша		5	5 - 7	2 - 3	
Замразено брюкселско зеле	300	½ чаша	800	5	6 - 8	2 - 3	
Кисело зеле	250	½ чаша	800	5	8 - 10	2 - 3	

Таблица и препоръки – Риба

Ястие	Количество (гр.)	Мощност (вата)	Програма	Време (мин.)	Престояване (мин.)	Инструкции
Филе от риба	500	680	4	10 - 12	3	Под похлупак. Обърнете по средата на готвенето.
Цяла риба	800	800 530	5 3	3 - 5 10 - 12	2 - 3	Под похлупак. Обърнете по средата на готвенето. Ако прецените, покрийте фините краища на

						рибата.
--	--	--	--	--	--	---------

Готвене с грил

За оптимални резултати при готвене на грил използвайте приложената към уреда скара.

Поставете скарата така, че да не опира в металните повърхности във вътрешността на фурната, тъй като в противен случай съществува опасност от електрическа дъга, която може да повреди фурната.

Важно:

1. Когато грилът и скарата се използват за пръв път, се появяват дим и миризма, предизвикани от смазки, използвани при производството на фурната.
2. След първоначалната употреба на грила е нормално предпазната решетка на грила да се деформира и да придобие златист цвят вследствие на високата температура.
3. Вратата на фурната се нагорещява много, когато грилът работи. Пазете децата далече от уреда.
4. Когато грилът работи, вътрешните стени на фурната и скарата се нагорещяват значително. Използвайте готварски ръкавици.
5. При продължителна употреба на грила е нормално нагревателите да се изключват сами временно, което се дължи на предпазния термостат.
6. Важно! Когато храната се запича на грил или се приготвя в готварски съдове, проверете дали те са подходящи. Вижте раздела за видовете готварски съдове!
7. Когато използвате грила е възможно пръски от мазнина да достигнат до нагревателите и да изгорят. Това е нормално и не представлява опасност за работата на уреда.
8. След като приключите готвенето, почистете вътрешността на фурната и аксесоарите, за да не се втвърдят остатъците от храна и мазнина.

Готвене с грил

Таблица и препоръки – Грил без използване на микровълни

Ястие	Количество (гр.)	Време (мин.)	Инструкции
Риба			
Костур / Златоперка	800	18 - 24	Намажете с малко масло. По средата на готвенето обърнете и добавете подправки.
Сардини / Тригла	6 - 8 риби	15 - 20	
Месо			
Наденица	6 - 8 парчета	22 - 26	По средата на печенето прободете и обърнете.
Замразени сандвичи	3 броя	18 - 20	
Ребърца (около 3 см. Дебелина)	400	25 - 30	По средата на печенето обърнете.
Други			
Препечени филийки	4 броя	1 ½ - 3	Следете препичането
Тостове	2 броя	5 - 10	Следете препичането

Загрейте предварително грила за 2 минути. Ако няма друго предписание, използвайте скарата. Поставете скарата над съд, в който да се събират водата и мазнината. Показаните времена са само ориентировъчни и варират в зависимост от консистенцията и количеството на храната, както и от желаня краен резултат.

Месото и рибата имат най-добър вкус, ако преди готвенето престоят няколко часа в марината от растително олио и подправки. След печенето добавете само сол.

Надениците и други подобни колбаси няма да се пръснат, ако преди печене ги прободете с вилица.

След като измине половината от времето за готвене, проверете храната и ако е необходимо, я обърнете.

Грилът е изключително подходящ за приготвяне на тънки парчета месо и риба. За тях е необходимо само едно обръщане, но по-дебелите парчета изискват няколко обръщания.

Готвене с грил

Таблица и препоръки – Микровълни + Грил

Функцията микровълни + грил е идеална за бързо готвене и едновременно с това за постигане на желаната коричка. Освен това, може да я използвате и за запичане. Микровълните и грилът нагряват едновременно. Микровълните готвят, а грилът запича.

Ястие	Количество (гр.)	Съд	Мощност (вата)	Програма	Време (мин.)
Паста огретен	500	Плитък съд	390	2	12 - 17
Картофи огретен	800	Плитък съд	800	5	20 - 22
Лазаня	около 800	Плитък съд	800	5	15 - 20
Сирене на грил	около 500	Плитък съд	680	4	18 - 20
2 пресни пилешки бутчета (върху скарата)	200 всяко	Плитък съд	530	3	8 - 10
Пиле	около 500	Плитък и широк съд	680	4	17 - 19
Лучена супа със сирене	2 купи x 200	Купи за супа	530	3	2 - 4

Преди да използвате готварските съдове се уверете, че те са подходящи за употреба в микровълнова фурна. Използвайте само такива съдове.

При комбинираното готвене използваните съдове трябва да са подходящи за употреба с микровълни и грил. Вижте раздела за видовете готварски съдове.

Имайте предвид, че стойностите са ориентировъчни и зависят от началното състояние, температура, влажност и вид на храната.

Ако времето не е било достатъчно за повърхностното запичане на ястието, използвайте грила за още 5-10 минути.

Ястията огретен, както и приготвянето на птиците изисква между 3 и 5 минути повече време, за да може температурата да се разпространи равномерно във храната.

Обърнете внимание на времето за престояване и не забравяйте да обръщате парчетата месо.

Стойностите, дадени в таблицата, важат при студена вътрешност на фурната (не е необходимо предварително загряване на фурната).

Какви готварски съдове могат да бъдат използвани?

При готвене с Микровълни

При готвене с микровълни не забравяйте, че микровълните се отразяват от металните повърхности. Стъклото, порцеланът, глината, пластмасата и хартията пропускат микровълните.

Поради тази причина **металните съдове и съдовете с метални елементи и декорации не могат да бъдат използвани за готвене с микровълни.** Стъклени и глинени съдове с **метално съдържание и декорации** не могат да бъдат използвани в микровълнови фурни.

Идеалните материали за използване в микровълнови фурни са стъклото, огнеупорните порцелан и глина, както и пластмасата, устойчива на високи температури. Тънките и чупливи стъкло и порцелан трябва да се използват само за кратки периоди - за размразяване или подгряване на вече сготвени храни.

Изпробване на съдовете

Поставете за 20 секунди във фурната съда, който искате да използвате при максимална мощност на микровълните. Ако след това съдът е студен или слабо затоплен, то той е подходящ за употреба в микровълнова фурна.

Ако, обаче съдът се е нагорещил или е възникнала електрическа дъга, тогава той не е подходящ.

При готвене с грил

При готвене на грил съдовете трябва да са устойчиви най-малко на температура от 250°C.

Пластмасовите съдове не са подходящи за употреба с грил.

При готвене с Микровълни + Грил

Съдовете трябва да са подходящи за употреба, както при готвене с микровълни, така и при готвене с грил.

Алуминиеви съдове и фолио

Готовите ястия в алуминиеви съдове или в алуминиево фолио могат да бъдат поставени в микровълновата фурна, ако се спазва следното:

- Спазвайте предписанията на производителя, отбелязани върху опаковката.
- Алуминиевите съдове не трябва да са по-високи от 3 см. или да влизат в контакт с вътрешните стени на фурната (**минимално разстояние от тях - 3 см.**). Алуминиевите капаци не трябва да бъдат използвани.
- Поставяйте алуминиевия съд директно върху ротационната приставка. Ако ползвате металната скара, поставете съда върху порцеланова чиния. Никога не слагайте съда директно върху скарата!
- Готвенето е по-дълго, защото микровълните достигат храната само отгоре. Ако имате някакви колебания, най-добре е да използвате съдове, подходящи за употреба с микровълни.
- Алуминиевото фолио може да се използва, за да бъдат отразени микровълните при процеса на размразяване. Деликатни храни като птиче месо и кайма могат да бъдат предпазени от прекалено нагряване, като покриете съответните им краища.
- **Важно:** Алуминиевото фолио не трябва да влиза в контакт с вътрешните стени на фурната, тъй като това може да провокира появата на електрическа дъга.

Похлупаци

Препоръчваме използването на стъклени или пластмасови капаци, както и на прилепващо кухненско фолио, защото:

1. Пречи на прекомерното освобождаване на пара (особено при продължително готвене).
2. Времетраенето на готвенето е по-кратко.
3. Храната не изсъхва.
4. Ароматът се запазва.

Похлупакът трябва да има отвори, за да създаде налягане. Готварските пликосе също трябва да имат отвори. Бебешките шишета с биберони и бурканчетата с бебешка храна, както и всякакви подобни съдове могат да бъдат подгрявани, само ако техните

капачки са махнати – в противен

случай те могат да се пръснат.

Таблица за готварските съдове

Следващата таблица дава информация кои съдове са подходящи според вида готвене.

Вид готвене Вид на съда за готвене	Микровълни		Грил	Микровълни + Грил
	Размразяване / Подгряване	Готвене		
Стъкло и порцелан 1) Домакинска употреба, неустойчиви на огън, могат да се мият в съдомиялна	да	да	не	не
Гледжосана керамика Огнеупорни стъкло и керамика	да	да	да	да
Керамика, съдове от камък 2) Гледжосани или негледжосани, без метални декорации	да	да	не	не
Глинени съдове 2) Гледжосани	да	да	не	не
Негледжосани	не	не	не	не
Пластмасови съдове 2) Устойчиви до 100°C	да	не	не	не
Устойчиви до 250°C	да	да	не	не
Фолио 3) Фолио за съхранение на храни	не	не	не	не
Целофан	да	да	не	не
Хартия, картон, пергамент 4)	да	не	не	не
Метал Алуминиево фолио	да	не	да	не
Алуминиеви опаковки 5)	не	да	да	да
Акcesoари (метална скара)	не	не	да	да

1. Без позлатяване или посребряване.
2. Спазвайте предписанията на производителя!
3. Не използвайте метални щипки за затваряне на пликовете. Перфорирайте пликовете. Използвайте фолиото само за покриване на храната.
4. Не използвайте хартиени и картонени съдове.
5. Използвайте само плитки алуминиеви съдове без похлупак / покриване. Алуминият не трябва да влиза в контакт с вътрешните страни на микровълновата фурна.

Почистване и поддръжка

МИКРОВЪЛНОВАТА ФУРНА ТРЯБВА ДА БЪДЕ ИЗКЛЮЧЕНА ОТ ЕЛ. МРЕЖА ПРЕДИ ПОЧИСТВАНЕ.

След използването на уреда го оставете да се охлади. Не почиствайте с абразивни почистващи препарати, телени четки, които могат да надраскат повърхността или с остри предмети.

Почистване отвън на микровълновата фурна:

1. Почиствайте с неутрални препарати, топла вода и подсушете с влажен парцал.
2. Внимавайте да не попадне вода или почистващ препарат във вентилационните отвори.

Почистване вътрешността на микровълновата фурната

1. Почиствайте стените на фурната с влажен парцал след всяко готвене.
2. Внимавайте да не попадне вода или почистващ препарат във вентилационните отвори.
3. Ако е минал известен период от време след последното Ви почистване и интериорът на фурната е замърсен, поставете чаша вода върху решетъчната стойка и включете микровълновата фурна за 4 минути на максимална мощност. След тази процедура почистването е много по-лесно.

Важно! Този уред не бива да бъде почистван с пароструйка. Парата може да увреди частите на микровълновата фурна и да доведе до късо съединение.

Най-зацапаните повърхности от неръждаема стомана могат да бъдат почистени с неабразивни почистващи препарати. След което трябва да бъдат

изплакнати с топла вода и подсушени.

4. Почиствайте аксесоарите след всяка употреба. Ако са силно замърсени, първо ги накиснете, а след това използвайте четка или гъба. Аксесоарите може да бъдат мити в съдомиялна машина.

Винаги се уверявайте, че ротационната приставка и нейния държач са чисти.

Врата, панти и предна част на фурната

1. **Тези части трябва винаги да бъдат чисти, особено контактната повърхност между вратата и предната част на уреда.**
2. За почистването използвайте неутрални препарати и топла вода. Подсушете с мек парцал.

Покрития на микровълновата фурна

Винаги пазете чисти тези покрития. Остатъците от храна по тях могат да ги деформират или да предизвикат появата на искри. Опасност от пожар! Не използвайте абразивни продукти или остри предмети. Не махайте покритията, за да избегнете евентуални проблеми.

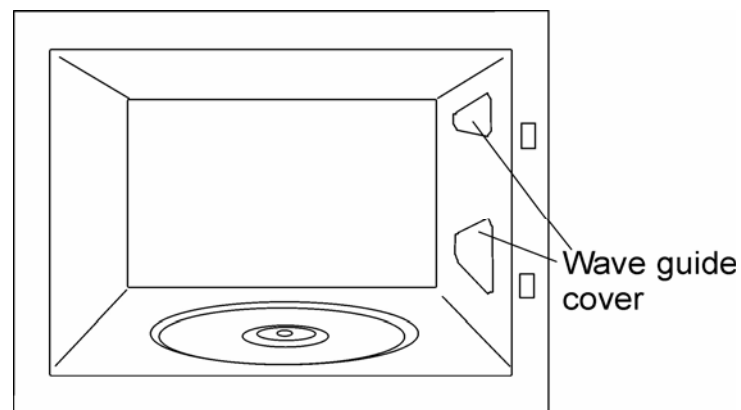

Какво да се направи, ако фурната не работи?

Фурната не работи! Проверете дали:

- Щепселът е правилно поставен в контакта.
- Вратата е напълно затворена. Вратата се затваря с чуването на звуков сигнал.
- Няма чужди тела, попаднали между вратата и лицевата част на фурната.

Храната не се загрева или се загрева твърде бавно! Проверете дали:

- Не използвате по невнимание метални съдове за готвене.
- Сте избрали правилното времетраене и ниво на мощност за готвене.
- Не сте сложили във фурната повече или по-студена храна от обикновеното.

Храната е твърде гореща, суха или прегоряла! Проверете дали:

- Сте избрали правилното времетраене и ниво на мощност за готвене.

Когато фурната работи се чува, странен шум! Проверете дали:

- Във фурната не е възникнала електрическа дъга, предизвикана от чужди метални тела.
- Съдът не опира в стените на фурната.
- Няма забравени във фурната кухненски прибори или приспособления.

Осветлението вътре във фурната не работи! Проверете дали:

- Ако всички функции работят както трябва, вероятно крушката е изгоряла. Може да продължите да използвате фурната.
- Крушката трябва да бъде сменена от специалист от Техническия сервиз.

Захранващият кабел е повреден!



- Ако кабелът е повреден, неговата смяна трябва да бъде извършена от квалифициран специалист, за да избегнете опасни ситуации при използване на уреда.

Ако забележите някакви други повреди незабавно се свържете с Обслужващия сервиз на фирма.

Всички ремонтни дейности трябва да бъдат извършени от квалифицирани специалисти.

Технически характеристики

Описание на функциите на бутоните

Символ	Функция	Мощност на Микровълните	Видове храна
	Микровълни	P 01 - 160W	Бавно размразяване на деликатни храни, задържане на храната топла.
		P 02 - 320W	Готвене на слаб огън, варене на ориз, бързо размразяване
		P 03 - 480W	Разтопяване на масло; подгряване на бебешка храна
		P 04 - 640W	Готвене на зеленчуци и ястия; гответе и загревайте храната внимателно; готвене и подгряване на малки количества; загреване на деликатни храни.
		P 05 - 800W	Готвене и бързо загреване на течности и готови храни.
	Микровълни + Грил	P 01 - 240W	Запичане
		P 02 - 390W	Запичане на месо и месо от птици
		P 03 - 530W	Приготвяне на огретени
		P 04 - 680W	Приготвяне на месо
		P 05 - 800W	Огретен от картофи
	Грил		Запичане на всякакви видове храна

Спесификации

- Волтаж
 - Бушон
 - Изисквана мощност
 - Мощност на грила
 - Мощност на излъчваните микровълни
 - Честота на микровълните
 - Външни размери (ширина x височина x дълбочина)
 - Вътрешни размери (ширина x височина x дълбочина)
 - Вместимост на фурната
 - Тегло
- Виж стикера на уреда
12 A / 250 V
1200 W
1000 W
800 W
2450 MHz
595 x 390 x 340 мм
305 x 210 x 305 мм
20 литра
18.6 кг.

Фирма „ТЕКА БЪЛГАРИЯ“ ЕООД не носи отговорност за допуснати преводни и печатни грешки.