

## Микровълнова фурна за вграждане

MWS 22 EGL  
MWS 22 EGR

### Инструкции за потребителя



**TeKa**

Уважаеми клиенти,

Най-напред искаме да ви благодарим, че избрахте нашия продукт. Ние сме напълно сигурни, че тази модерна и практична микровълнова фурна – изработена от най-висококачествени материали – ще изпълни вашите очаквания!

Моля, прочетете внимателно цялото ръководство преди инсталирането и първоначалната употреба на микровълновата фурна, за да постигнете най-добри резултати.

**МОЛЯ ПАЗЕТЕ ТЕЗИ ИНСТРУКЦИИ ЗА БЪДЕЩА УПОТРЕБА!**

**Ако се наложи да преотстъпите уреда на друг човек е препоръчително да му дадете и ръководството с инструкции!**

**Ръководството с инструкции може да бъде изтеглено и от сайта на производителя: <http://www.teka.com/bg>**

## **Съдържание**

|  |           |
|--|-----------|
| <b>Информация за безопасност</b>                         | <b>4</b>  |
| <b>Инструкции за безопасност</b>                         | <b>6</b>  |
| <b>Предимства на микровълновата фурна</b>                | <b>7</b>  |
| <b>Описание на уреда</b>                                 | <b>9</b>  |
| Описание на функциите                                    | 11        |
| <b>Основни настройки</b>                                 | <b>12</b> |
| Настройка на часовника                                   | 12        |
| Скриване/показване на часовника                          | 12        |
| Блокировка за безопасност                                | 12        |
| <b>Основни функции</b>                                   | <b>13</b> |
| Функция: Микровълни                                      | 13        |
| Функция: Грил  | 13        |
| Функция: Микровълни и Грил                               | 13        |
| Размразяване според време (ръчно)                        | 14        |
| Размразяване според тегло (автоматично)                  | 14        |
| <b>Специални функции</b>                                 | <b>15</b> |
| Специална функция Auto                                   | 15        |
| <b>Когато микровълновата фурна работи</b>                | <b>16</b> |
| Прекъсване процеса на готвене                            | 16        |
| Промяна на настройките                                   | 16        |
| Край на процеса на готвене                               | 16        |
| <b>Размразяване</b>                                      | <b>17</b> |
| Основни инструкции за размразяване                       | 18        |
| <b>Готвене с микровълни</b>                              | <b>19</b> |
| <b>Готвене с грил</b>                                    | <b>21</b> |
| <b>Какви готварски съдове могат да бъдат използвани?</b> | <b>23</b> |
| При готвене с Микровълни                                 | 23        |
| При готвене с Грил                                       | 23        |
| При готвене с Микровълни + Грил                          | 23        |
| Алуминиеви съдове и фолио                                | 23        |
| Похлупаци  | 24        |
| <b>Почистване и поддръжка на фурната</b>                 | <b>26</b> |
| Фронтална повърхност                                     | 26        |
| Интериор   | 26        |
| Таван на фурната   | 27        |
| Акcesoари  | 27        |
| <b>Ако нещо не работи</b>                                | <b>28</b> |
| Смяна на крушката  | 28        |
| <b>Технически характеристики</b>                         | <b>29</b> |
| Спецификации   | 29        |
| <b>Опазване на околната среда</b>                        | <b>29</b> |
| <b>Инструкции за инсталация</b>                          | <b>30</b> |
| Преди инсталацията                                       | 30        |
| След инсталацията  | 30        |
| <b>Инсталация</b>  | <b>31</b> |



Преди инсталацията и употребата на уреда, внимателно прочетете ръководството с инструкции. Производителят не носи отговорност за щети причинени от неправилна инсталация и употреба. Винаги пазете инструкциите ако се наложи да ви потрябват за бъдещи справки.

### **Безопасност за деца и хора в неравностойно положение**

#### **Внимание! Риск от задушаване, нараняване или трайно увреждане.**

- Този уред може да бъде използван от деца над 8-годишна възраст, както и от лица с намалени физически, сетивни и умствени възможности или лица без опит и познания, само ако са под наблюдение от възрастен или лице, което е отговорно за тяхната безопасност.
- Не позволявайте на децата да си играят с уреда.
- Дръжте опаковъчните материали далеч от деца.
- Внимание! Пазете децата далеч от уреда, когато той е в процес на работа или на охлаждане. Достъпните части са горещи.
- Ако уредът има функция блокировка за безопасност, ние препоръчваме нейното активиране. Деца под 3-годишна възраст не трябва да бъдат оставяни без надзор в близост до фурната.
- Почистването и поддръжката не трябва да се извършват от деца, ако те не са под наблюдение.

### **Общи мерки за безопасност**

- Уредът е предназначен само за домашна употреба.
- Уредът достига висока температура, когато е в процес на работа. Не докосвайте нагревателните елементи разположени вътре в микровълновата. Винаги използвайте ръкавици при изваждане или поставяне на аксесоари или съдове.
- **Внимание!** Не загревайте течности и храни в затворени съдове – те могат да избухнат лесно.
- Винаги използвайте съдове подходящи за употреба в микровълнова фурна.
- При затопляне на храна в пластмасови или хартиени опаковки, проверявайте често фурната поради опасност от запалване.

Уредът е предназначен за затопляне на храна и напитки. Сушенето на храна или дрехи, както и затоплянето на подложки, чехли, гъби, влажни кърпи и други, може да доведе до нараняване, запалване или пожар.

- **Внимание!** Фурната не може да бъде използвана, ако:
  - вратата не е затворена;
  - пантите на вратата са повредени;
  - контактните повърхности между вратата и корпуса на фурната са повредени;
  - стъклото на вратата е повредено;
  - във вътрешността на фурната се появява електрическа дъга без наличието на какъвто и да е метален предмет в нея.Фурната може да бъде използвана отново, само след като бъде поправена от специалист.
- Ако се отдели дим, изключете фурната или издърпайте захранващия кабел от контакта. Дръжте вратата затворена, за да потушите всякакви пламъци.
- Микровълновото загреване на напитки може да доведе до закъсняло, изригващо кипване. Бъдете внимателни!

- Никога не подгрявайте бебешки храни и напитки в бутилки и бурканчета с биберони или капачки. След подгряването разбъркайте или разклатете добре за равномерно разпределяне на топлината. Преди да я дадете на детето проверете температурата на храната. **ОПАСНОСТ ОТ ИЗГАРЯНЕ!**
- Яйца с черупките или цяло сварени яйца не трябва да се поставят в микровълновата фурна, тъй като могат да експлодират.

### **Инсталация**

- Електрическата инсталация трябва да бъде извършена единствено от квалифициран специалист в съответствие с текущите регулации. Електрическото свързване може да стане чрез щепсел или чрез многополюсен прекъсвач с минимално разстояние между клемите от 3 мм.
- Може да бъде осигурена допълнителна защита посредством предпазители, RCD и контактори. Те трябва да бъдат инсталирани в съответствие с необходимите изисквания.
- Ако електрическото свързване става посредством захранващ кабел, който остава лесно достъпен след инсталацията на уреда, тогава няма нужда от допълнителни защитни устройства.
- Внимание: **ФУРНАТА ЗАДЪЛЖИТЕЛНО ТРЯБВА ДА БЪДЕ ЗАЗЕМЕНА!**

### **Почистване:**

- Почиствайте вашата фурна редовно. Всички хранителни остатъци трябва да бъдат отстранявани (вж. секцията за почистване на фурната).
- Ако повърхностите не се поддържат чисти, това може да съкрати живота на уреда и да доведе до опасни ситуации.
- Не използвайте абразивни почистващи продукти или остри метални предмети, за да почистите стъклото на вратата. Ако надраскате повърхността може да повредите стъклото на уреда.
- Не използвайте пароструйка за почистване на уреда.
- Контактните повърхности (между вратата и вътрешната част) трябва да са винаги чисти за коректното функциониране на уреда.
- Спазвайте стриктно инструкциите описани в секцията **Почистване и поддръжка на уреда.**

### **Поправки**

- **Внимание:** Изключете уреда от електрическото захранване преди всякакви поправки по него.
- **Внимание:** Не отстранявайте никакви външни защитни материали от уреда. Изключително опасно е да се прави поправка на уреда от некомпетентно лице.
- **Внимание:** Ако вратата или уплътненията на вратата са повредени, в никакъв случай не използвайте уреда. Свържете се с техническия сервиз на фирмата производител.
- Ако се наложи смяна на захранващия кабел, то тя трябва да бъде извършена от квалифициран специалист, за да се избегне възникването на опасни ситуации.
- Поправката на уреда и особено на електрическите компоненти трябва да бъде извършена единствено от оторизирано лице.

## Инструкции за безопасност

- **Внимание!** Не подгръвайте чист алкохол или алкохолни напитки в микровълновата. **ОПАСНОСТ ОТ ПОЖАР!**
- Когато пригответе малки количества храна е много важно да не избирате дълги периоди или твърде високи степени на мощност, за да избегнете прекомерно загряване или изгаряне на храната. Например, хлябът може да прегори след 3 минути, ако избраната мощност е много висока.
- Когато препичате филийки използвайте само функцията грил и непрекъснато наблюдавайте процеса. Ако използвате комбинирана функция за препичане рискувате хляба да се запали за доста кратък период от време.
- Никога не позволявайте кабел на друг електрически уред да се допира до топлатата врата на фурната. Изолацията на кабела може да се разтопи.  
**Опасност от късо съединение.**

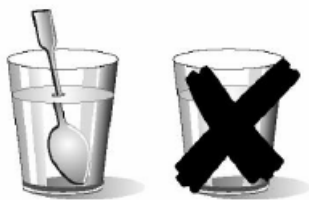

- **Бъдете внимателни, когато загрявате течности!**

Когато течност (вода, кафе, чай, мляко и др.), близо до точката на кипене е във фурната и веднага след това бъде извадена, тя може да изкипи. **ОПАСНОСТ ОТ НАРАНЯВАНИЯ И ИЗГАРЯНИЯ!** За да не се случи това, поставете чаена лъжичка или стъклена бъркалка в съда с течността.

**Спазвайте следните инструкции, за да избегнете повреди на уреда и други опасни ситуации:**

- Никога не включвайте микровълновата фурна без да сте поставили въртящия се държач, въртящия се пръстен и въртящата се поставка.
- Никога не включвайте микровълновата фурна, когато тя е празна. Ако няма храна в нея, е възможно електрическо претоварване, което да повреди уреда.  
**РИСК ОТ ПОВРЕДА!**
- За да тествате програмите, поставете стъклена чаша с вода във фурната. Водата ще абсорбира микровълните и уредът няма да бъде повреден.
- Не покривайте или запушвайте вентилационните отвори.
- Използвайте само съдове, подходящи за микровълнова фурна (вж. секцията за готварски съдове).
- В никакъв случай не премахвайте МІСА покритието от вътрешността на уреда. Това покритие предпазва генератора на микровълни от мазнини и частици храна.
- Не съхранявайте възпламеними вещества и предмети във фурната – когато я включите, те може да се запалят!
- Не използвайте уреда като място за съхранение на продукти.
- Не използвайте фурната за пържене, защото е невъзможно да се контролира температурата на мазнината загрявана от микровълните.
- Когато вратата на уреда е отворена в никакъв случай не се облягайте или отпускате върху нея. В противен случай, може да повредите уреда и по специално пантата на вратата. Вратата може да понесе максимално натоварване от 8 кг.
- Въртящата се поставка, както и решетъчната скара могат да понесат максимално натоварване от 8 кг. Не превишавайте теглото, за да не повредите уреда.

## Предимства на микровълновата фурна

При традиционните фурни топлината, излъчвана от нагревателите или от газовите горелки прониква бавно през храната отвън навътре. По този начин се губи значително количество енергия за загряване на въздуха, на елементите на фурната и на готварските съдове.

В микровълновите фурни самата храна генерира топлината, която излиза отвътре навън. Така не се губи топлина във въздуха, стените на фурната или в съдовете – с други думи – загрява се само храната.

Микровълновите фурни имат следните предимства:

1. Спестяване на време: в повечето случаи редуцирате времето за готвене с  $\frac{3}{4}$  в сравнение с традиционните фурни.
2. Бързо размразяване на ястията. Това намалява опасността от появата и развитието на бактерии.
3. Спестяване на енергия.
4. Благодарение на по-краткото време за готвене, хранителните качества в продуктите се запазват.
5. Лесно почистване.

### Как работи микровълновата фурна

В микровълновата фурна има устройство с висок волтаж, наречено Магнетрон, което трансформира електрическата енергия в микровълнова енергия. Електромагнитните вълни се разпространяват чрез специфичен уред във всички посоки, рефлектират в металните стени и затоплят храната равномерно.

### Защо храната се затопля

Повечето храни съдържат вода, чиито молекули взаимодействат с микровълновите вълни. Триенето на молекулите генерира топлина, която предизвиква покачване на температурата в храната, нужна за размразяването ѝ, готвенето ѝ или подгриването ѝ.

Тъй като топлината се формира вътре в храната:

- Тя може да бъде приготвяна с малко или без течност, или мазнина.
- Размразяването, готвенето и притоплянето в микровълновата фурна се осъществява по-бързо, от колкото в традиционните фурни.
- Витамините, минералите и хранителните свойства на продуктите се запазват.
- Естественият цвят и аромат на храната не се променят

Микровълните преминават през порцелан, стъкло, картон и пластмаса, но не и през метал. Поради тази причина в микровълновата фурна не трябва да се използват метални съдове или такива, които са с метални части.

Микровълните се отразяват от метала...

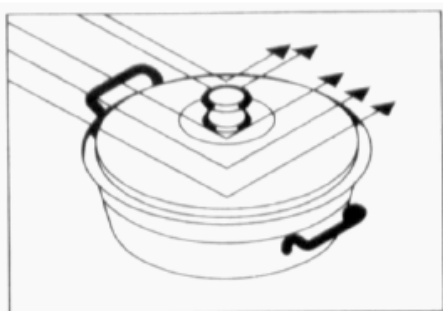

но те преминават през стъкло, порцелан...

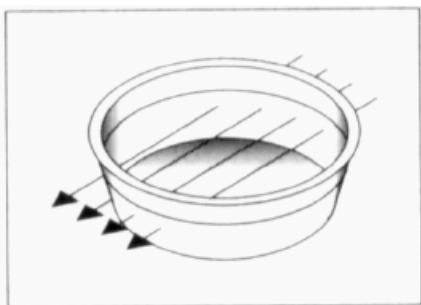

...и се абсорбират от храната

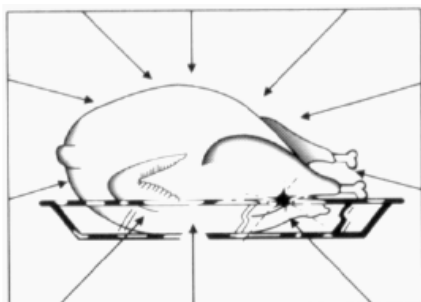



## Описание на уреда

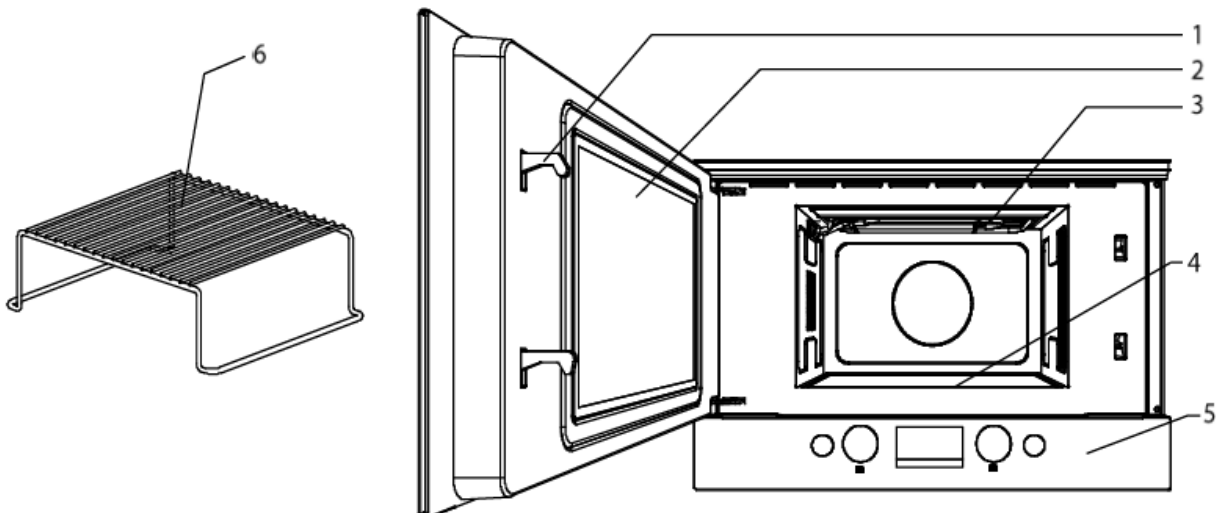

1. Щифтове
2. Стъкло на вратата
3. Падащ грил
4. Керамична основа
5. Контролен панел
6. Решетъчна скара

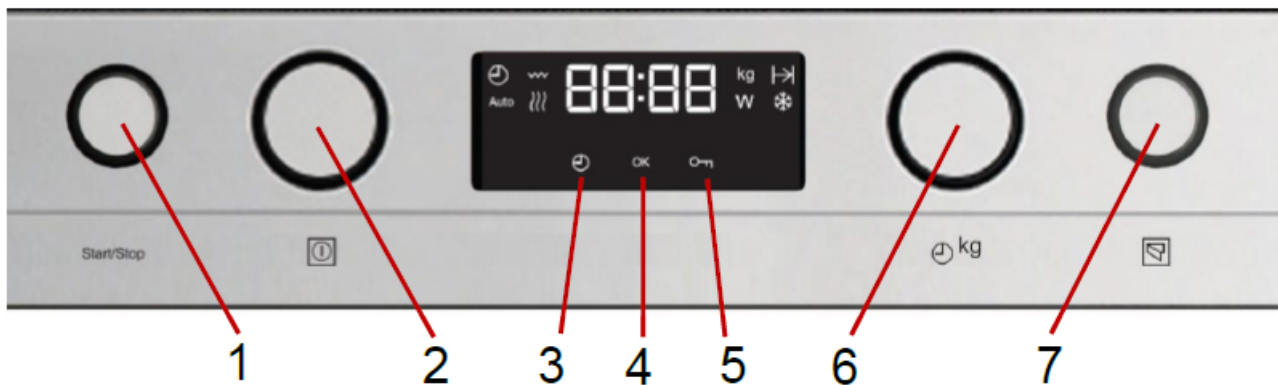

1. Бутон Start/Stop
2. Бутон за избор на функция
3. Бутон за настройка на часовника
4. Бутон ОК
5. Бутон за блокиране на управлението
6. Въртящ се бутон
7. Бутон за отваряне на вратата

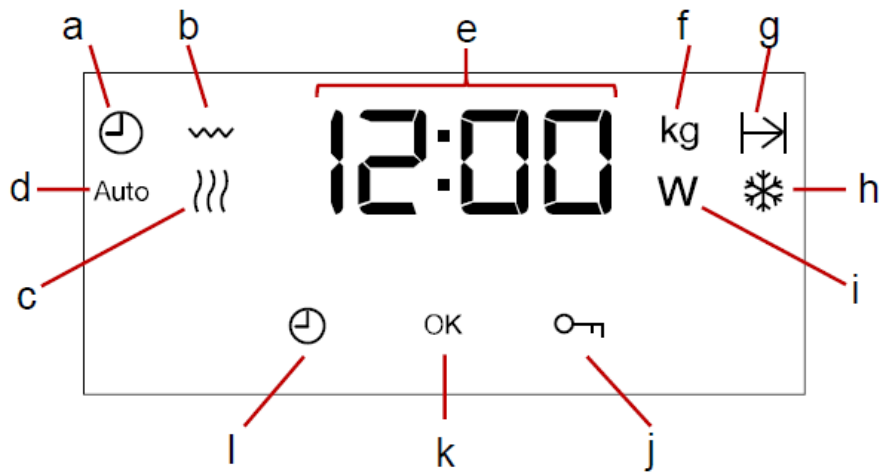

- a** Индикатор на часовника
- b** Индикатор на функцията Грил
- c** Индикатор на функцията Микровълни
- b+c** Индикатор на функцията Грил + Микровълни
- d** Индикатор на специалната функция
- e** Дисплей
- f** Индикатор на функцията размразяване според тегло
- g** Индикатор за време
- h** Индикатор на функцията размразяване според време
- I** Индикатор за степен на мощност
- J** Индикатор за функцията блокировка за безопасност
- k** Бутон ОК
- l** Бутон за настройка на часовника

## Описание на функциите

| Символ  | Функция           | Мощност на микровълните | Видове храна   |
|---|-------------------|-------------------------|--|
|    | Микровълни        | 90 W                    | Бавно размразяване на деликатни храни, поддържане на храната топла.  |
|   |                   | 180 W                   | Готвене на слаб огън, варене на ориз, бързо размразяване   |
|   |                   | 360 W                   | Разтопяване на масло; подгриване на бебешка храна  |
|   |                   | 600 W                   | Готвене на зеленчуци и ястия; гответе и загревайте храната внимателно; готвене и подгриване на малки количества; загреване на деликатни храни. |
|   |                   | 850 W                   | Готвене и бързо загреване на течности и готови храни.  |
|  | Микровълни + Грил | 90 W                    | Печене на хляб   |
|   |                   | 180 W                   | Печене на месо и месо от птици   |
|   |                   | 360 W                   | Приготвяне на пайове и ястия с топено сирене   |
|  | Грил              | -----                   | Печене на храна  |

## Основни настройки

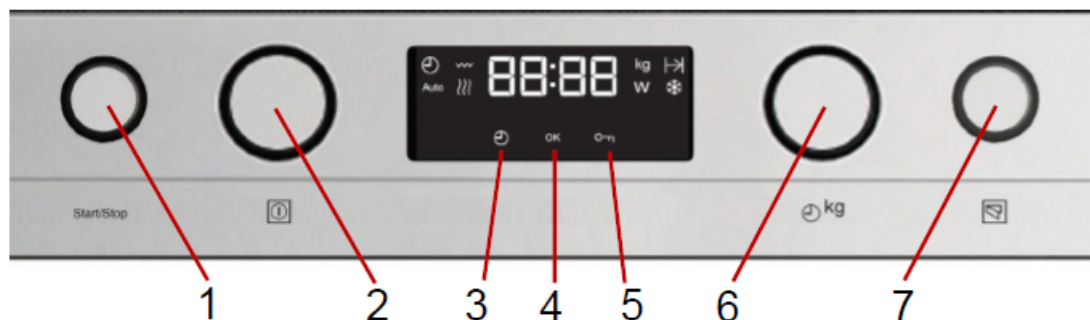

### Настройка на часовника

След като включите уреда в контакта или след спиране на електрическото захранване, дисплея на часовника ще започне да мига, за да покаже, че трябва да бъде настроен. За да настроите часовника следвайте инструкциите описани по-долу:

1. Натиснете **бутона за настройка на часовника (3)**. Цифрите на часа ще започнат да мигат.
2. Използвайте **въртящия се бутон (6)**, за да настроите стойността на часа.
3. Натиснете отново **бутона за настройка на часовника (3)**. Цифрите на минутите ще започнат да мигат.
4. Използвайте **въртящия се бутон (6)**, за да настроите стойността на минутите.
5. За да завършите процедурата, натиснете отново **бутона за настройка на часовника (3)**.

### Скриване/показване на часовника

Ако часовникът ви разсейва, може да го скриете, като задържите **бутона за настройка на часовника** натиснат за около 3 секунди. Точките, които разделят часа и минутите ще мигат, но самите цифри ще бъдат скрити. За да покажете часовникът отново, повторете процедурата.

### Блокировка за безопасност

Контролният панел на уреда може да бъде блокиран с цел предотвратяване използването на микровълновата от деца. За да блокирате управлението следвайте инструкциите описани по-долу:

1. Задръжте натиснат **бутона за блокировка (5)** за около 3 секунди. Ще чуете звуков сигнал и върху дисплея ще се появи символа "n—0". Уредът е блокиран и на този етап не може да бъде използван.
2. За да отключите микровълновата натиснете отново и задръжте **бутона за блокировка (5)** за около 3 секунди. Ще чуете звуков сигнал.

### Функция Микровълни

Тази функция се използва за приготвяне и затопляне на зеленчуци, картофи, ориз, риба и месо.

1. Завъртете **бутона за избор на функция** (2) докато индикатора на функцията Микровълни започне да мига. Дисплеят показва мигайки стойността 1:00.
2. Завъртете **въртящия се бутон** (6) в каквато и да е посока, за да настроите времето за готвене.
3. Натиснете бутона **ОК** (4) за да потвърдите настройката. Степента на мощност ще мига върху дисплея. Индикатора за степен на мощност ще започне да мига.
4. Завъртете **въртящия се бутон** (6) в каквато и да е посока, за да настроите степен на мощност. Ако не използвате бутона, фурната ще започне работа на 850 W мощност.
5. Натиснете **бутона ОК** (4), за да потвърдите настройката.
6. Натиснете **бутона Start/Stop** (1). Фурната ще започне работа.

### Функция Грил

Тази функция се използва за бързо запичане повърхността на храната.

1. Завъртете **бутона за избор на функция** (2) докато индикатора на функцията Грил започне да мига. Дисплеят показва мигайки стойността 10:00.
2. Завъртете **въртящия се бутон** (6) в каквато и да е посока за да настроите времето за готвене.
3. Натиснете **бутона ОК** (4), за да потвърдите настройката.
4. Натиснете **бутона Start/Stop** (1). Фурната ще започне работа.

### Функция Микровълни + Грил

Тази функция се използва за приготвянето на лазаня, птици, запечени картофи и препичане на храни.

1. Завъртете **бутона за избор на функция** (2) докато индикатора на функцията Микровълни + Грил започне да мига. Дисплеят показва мигайки стойността 10:00.
2. Завъртете **въртящия се бутон** (6) в каквато и да е посока, за да настроите времето за готвене.
3. Натиснете бутона **ОК** (4) за да потвърдите настройката. Степента на мощност ще мига върху дисплея. Индикатора за степен на мощност ще започне да мига.
4. Завъртете **въртящия се бутон** (6) в каквато и да е посока, за да настроите степен на мощност. Ако не използвате бутона, фурната ще започне работа на 360 W мощност.
5. Натиснете **бутона ОК** (4), за да потвърдите настройката.
6. Натиснете **бутона Start/Stop** (1). Фурната ще започне работа.

### Размразяване според време (ръчно)

Тази функция се използва за бързо размразяване на храна.

1. Завъртете **бутона за избор на функция** (2) докато индикатора на функцията Размразяване според време започне да мига. Дисплеят показва мигайки стойността 10:00.
2. Завъртете **въртящия се бутон** (6) в каквато и да е посока, за да настроите времето за размразяване.
3. Натиснете **бутона ОК** (4), за да потвърдите настройката.
4. Натиснете **бутона Start/Stop** (1). Фурната ще започне работа.
5. Обърнете храната щом чуете звуков сигнал и върху дисплея се появи думата

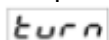
 ·

### Размразяване според тегло (автоматично)

Тази функция се използва за бързо размразяване на месо, птици, риба, плодове и хляб.

1. Завъртете **бутона за избор на функция** (2) докато индикатора на функцията Размразяване според тегло започне да мига. Дисплеят показва мигайки вида храна: Pr 1.
2. Завъртете **въртящия се бутон** (6) в каквато и да е посока, за да настроите вида храна. Ако не използвате бутона, фурната ще възприеме вида храна като Pr 1 (вж. таблицата по-долу).
3. Натиснете бутона **ОК** (4), за да потвърдите настройката. Теглото на храната ще мига върху дисплея. Индикатора на функцията размразяване според тегло ще започне да мига.
4. Завъртете **въртящия се бутон** (6) в каквато и да е посока, за да настроите теглото на храната. Ако не използвате бутона, фурната ще възприеме теглото като 200 g.
5. Натиснете **бутона ОК** (4), за да потвърдите настройката.
6. Натиснете **бутона Start/Stop** (1). Фурната ще започне работа.
7. Обърнете храната щом чуете звуков сигнал и върху дисплея се появи думата

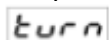
 ·

Таблицата по-долу показва примери за необходимото време за размразяване и препоръчителното време за постигане на равномерна температура за различни видове храна и тегло.

| Програма | Вид храна | Тегло (г)  | Време (мин)  | Престояване (мин) |
|----------|-----------|------------|--------------|-------------------|
| Pr 1     | Месо      | 100 - 2500 | 3 - 75       | 20 - 30           |
| Pr 2     | Птици     | 100 - 2500 | 3 - 75       | 20 - 30           |
| Pr 3     | Риба      | 100 - 2500 | 3 - 83'20    | 20 - 30           |
| Pr 4     | Плодове   | 100 - 1000 | 2'37 - 26    | 10 - 20           |
| Pr 5     | Хляб      | 100 - 1500 | 2'24 - 36'15 | 10 - 20           |

**Важна забележка:** вж. секция "Основни инструкции за размразяване".

## Специални функции

### Специална функция Auto

Тази функция се използва за приготвяне на различни видове храни.

1. Завъртете **бутона за избор на функция** (2) докато индикатора на специалната функция започне да мига. Дисплеят показва мигайки програмата: **P1**.
2. Завъртете **въртящия се бутон** (6) в каквато и да е посока, за да настроите програмата. Ако не използвате бутона, фурната ще възприеме програмата като P1 (вж таблицата по-долу).
3. Натиснете **бутона ОК** (4), за да потвърдите настройката.
4. Натиснете **бутона Start/Stop** (1). Фурната ще започне работа.

Обърнете храната щом чуете звуков сигнал и върху дисплея (E) се появи думата

**turn**.

Таблицата по-долу показва Специалните функции в зависимост от вида храна и тяхната продължителност във времето.

| Програма | Вид храна             | Време (мин) | Инструкции  |
|----------|-----------------------|-------------|---|
| P1       | Приготвяне на картофи | 10          | Нарежете картофите (прибл. 500 г) и ги поставете в подходящ съд с вода. Сложете похлупак и поставете съда върху керамичната основа на микровълновата фурна. |
| P2       | Варени/задушени ястия | 19          | Поставете продуктите в подходящ съд с похлупак. Сложете съда върху керамичната основа на микровълновата фурна.  |

### Важни бележки:

- Винаги използвайте съдове подходящи за употреба в микровълнова фурна и с поставен похлупак.
- Разбъркайте храната няколко пъти по време на готвене, особено когато фурната издаде звуков сигнал и върху дисплея се изпише думата **turn**.
- Времето за затопляне на храната зависи от нейната начална температура. Ако храната е извадена директно от фризера, времето за нейното затопляне ще бъде по-голямо от това ако храната е със стайна температура. Ако температурата на храната е незадоволителна, поставете по-малко тегло следващия път.
- След затопляне, разбъркайте храната и я оставете известно време, за да може ястието да се получи с равномерна температура.

### Внимание!

След затопляне на храната, съда може да е достигнал висока температура. Въпреки, че микровълните не загряват повечето съдове, бъдете внимателни когато ги вадите от уреда.

### Прекъсване процеса на готвене

Ако желаете да прекратите действието на микровълновата фурна преди да е изтекло настроеното време, натиснете бутона **Start/Stop** веднъж или отворете вратата.

И при двата случая:

- Излъчването на микровълни се прекратява веднага.
- Грилът се изключва, но остава много горещ.
- Таймерът спира автоматично и дисплея показва оставащото време до края на готвенето.

Ако искате в този момент можете да:

1. Разбъркате или преместите храната.
2. Промените настройките.
3. Откажете процеса посредством натискане и задържане на бутона **Start/Stop** за около 3 секунди.

За да рестартирате процеса на готвене, затворете вратата и натиснете бутона **Start/Stop**.

### Промяна на настройките

Настроеното време може да бъде променено в процеса на работа на микровълновата фурна или когато нейната работа е прекъсната. За целта следвайте инструкциите описани по-долу:

1. За да промените настроеното време, използвайте **въртящия се бутон** (6).  
Зададеното от вас време, веднага ще стане валидно.

### Отказване процеса на готвене

Ако искате да откажете процеса на готвене задръжте натиснат **бутона Start/Stop** за около 3 секунди. Ще чуете звуков сигнал и времето ще се появи върху **дисплея**.

### Край на процеса на готвене

Когато готвенето приключи, фурната ще се изключи автоматично, ще издаде три звукови сигнала и върху дисплея ще се появи думата **End**.

Звуковият сигнал ще се чува на всеки 30 секунди докато вратата не се отвори или не бъде натиснат **бутона Start/Stop**.



## Размразяване

Таблицата по-долу показва примери за необходимото време за размразяване и препоръчителното време за постигане на равномерна температура за различни видове храна и тегло, както и препоръки.

| Храна                                  | Тегло (г) | Време за размразяване (мин) | Престояване (мин) | Препоръка                       |
|--|-----------|-----------------------------|-------------------|---------------------------------|
| Порции месо, телешко, свинско, говеждо | 100       | 3 - 4                       | 5 - 10            | Обърнете веднъж                 |
|  | 200       | 6 - 7                       | 5 - 10            | Обърнете веднъж                 |
|  | 500       | 14 - 15                     | 10 - 15           | Обърнете 2 пъти                 |
|  | 700       | 20 - 21                     | 20 - 25           | Обърнете 2 пъти                 |
|  | 1000      | 29 - 30                     | 25 - 30           | Обърнете 2 пъти                 |
|  | 1500      | 42 - 45                     | 30 - 35           | Обърнете 3 пъти                 |
| Задушено месо                          | 500       | 12 - 14                     | 10 - 15           | Обърнете 2 пъти                 |
|  | 1000      | 24 - 25                     | 25 - 30           | Обърнете 3 пъти                 |
| Кайма                                  | 100       | 4 - 5                       | 5 - 6             | Обърнете 2 пъти                 |
|  | 300       | 8 - 9                       | 8 - 10            | Обърнете 3 пъти                 |
|  | 500       | 12 - 14                     | 15 - 20           | Обърнете веднъж                 |
| Наденица                               | 125       | 3 - 4                       | 5 - 10            | Обърнете 2 пъти                 |
|  | 250       | 8 - 9                       | 5 - 10            | Обърнете веднъж                 |
|  | 500       | 15 - 16                     | 10 - 15           | Обърнете 2 пъти                 |
| Пилешко (порции)                       | 200       | 7 - 8                       | 5 - 10            | Обърнете 3 пъти                 |
|  | 500       | 17 - 18                     | 10 - 15           | Обърнете веднъж                 |
| Пиле (цяло)                            | 1000      | 34 - 35                     | 15 - 20           | Обърнете веднъж                 |
|  | 1200      | 39 - 40                     | 15 - 20           | Обърнете веднъж                 |
|  | 1500      | 48 - 50                     | 15 - 20           | Обърнете веднъж                 |
| Риба                                   | 100       | 3 - 4                       | 5 - 10            | Обърнете веднъж                 |
|  | 200       | 6 - 7                       | 5 - 10            | Обърнете веднъж                 |
| Пъстърва                               | 200       | 6 - 7                       | 5 - 10            | Обърнете веднъж                 |
| Скариди                                | 100       | 3 - 4                       | 5 - 10            | Обърнете веднъж                 |
|  | 500       | 12 - 15                     | 10 - 15           | Обърнете веднъж                 |
| Плодове                                | 200       | 4 - 5                       | 5 - 8             | Обърнете веднъж                 |
|  | 300       | 8 - 9                       | 10 - 15           | Обърнете веднъж                 |
|  | 500       | 12 - 14                     | 15 - 20           | Обърнете веднъж                 |
| Хляб                                   | 100       | 2 - 3                       | 2 - 3             | Обърнете 2 пъти                 |
|  | 200       | 4 - 5                       | 5 - 6             | Обърнете 2 пъти                 |
|  | 500       | 10 - 12                     | 8 - 10            | Обърнете 2 пъти                 |
|  | 800       | 15 - 18                     | 15 - 20           | Обърнете 3 пъти                 |
| Масло                                  | 250       | 8 - 10                      | 10 - 15           | Обърнете веднъж, дръжте покрито |
| Извара                                 | 250       | 6 - 8                       | 5 - 10            | Обърнете веднъж, дръжте покрито |
| Сметана                                | 250       | 7 - 8                       | 10 - 15           | Махнете похлупака               |

## Основни инструкции за размразяването

1. За размразяването е необходимо да използвате единствено готварски съдове, подходящи за употреба в микровълнова фурна (порцеланови, стъклени, пластмасови, предназначени за целта).
2. Функцията Размразяване според тегло и таблиците се отнасят за сурови храни.
3. Времето за размразяване зависи от количеството и дебелината на храната. Съобразявайте се с това, когато замразявате храната. Разпределете храната на равни по големина парчета в съда.
4. Подредете храната възможно най-добре във фурната. Най-дебелите части от рибата или пилешкото бутче трябва да са обърнати към външната посока. Може да предпазите най-деликатните части на храната с алуминиево фолио. **Важно:** Алуминиевото фолио не трябва да се допира до стените на уреда, тъй като това може да предизвика електрическа дъга.
5. Дебелите парчета храна трябва да бъдат обръщани няколко пъти.
6. Разпределете замразената храна възможно най-добре – тънките и тесните парчета се размразяват по-бързо от дебелите и широките.
7. Богатите на мазнина храни, като масло, извара и сметана не трябва да бъдат размразявани напълно. Оставени на стайна температура, те ще бъдат готови за сервиране само след няколко минути. При наличие на малки парченца лед в дълбоко замразена сметана е необходимо да я разбъркате преди консумация.
8. Поставайте пилетата в обърнат съд, за да се улесни изтичането на соковете от месото.
9. Хлябът трябва да бъде завит в салфетка, за да не изсъхне твърде много.
10. Обръщайте храната винаги когато фурната издаде звуков сигнал и върху дисплея се появи думата **turn** .
11. Махнете опаковката на замразената храна и отстранете металните куки или шишове, ако има такива. В случаите, когато съхранявате храната във фризера в съдове, подходящи за микровълнова фурна, е необходимо единствено да махнете капака им. Във всички останали случаи поставете храната в съдове, които са подходящи за употреба в микровълнова фурна.
12. Течностите, появили се при размразяването, особено тези от пилешко месо, трябва да бъдат отстранени и в никакъв случай да не влизат в контакт с други храни.
13. Не забравяйте, че при използването на функцията за размразяване, е необходимо и известно време за престояване на храната, за да бъде размразяването пълно.

### Внимание! Преди да започнете работа с микровълновата фурна прочетете секцията Инструкции за безопасност.

- Преди да подгръвате или пригответе храни, с **обелки и ципи** (ябълки, домати, картофи, наденица и др.) прободете ги, за да не се пукнат и за да не прегорят. Разрежете храната преди да започнете готвенето.
- Винаги използвайте съдове подходящи за употреба в микровълнова фурна (консултирайте се със секцията **Какви готварски съдове могат да бъдат използвани?**).
- Когато пригответе храна с много ниско водно съдържание (например, **размразяване на хляб**, приготвяне на пуканки и др.), изпарението е много бързо. Затова е възможно храната да се запали и готварския съд или фурната да се повредят. Поради тази причина трябва да настроите прецизно времетраенето на готвенето и през цялото време да го надзиравате.
- Не е възможно да загрявате в микровълновата фурна големи количества мазнина (**тоест да пържите**).
- Извадете **закупената готова храна** от нейната опаковка или съд, тъй като те може да не са устойчиви на високи температури. Спазвайте инструкциите на производителя.
- Ако **използвате няколко съда**, например купи, подредете ги равномерно върху керамичната основа.
- Не затваряйте **пликовете за готвене** с метални щипки, а с пластмасови.
- Когато подгръвате или готвите храна, уверете се, че тя е достигнала **поне 70°C**.
- По време на готвенето е възможно образуването на **пара** по вратата на фурната. Това е нормално явление, което може да бъде още по-значително, когато температурата в помещението е ниска. Безопасността на уреда не е застрашена от това. След като приключите готвенето, почистете водата, образувала се от кондензацията.
- Не загрявайте течности в **затворени съдове**. Опасност от експлозия!

Пригответе храната според указаните инструкции и се съобразявайте с таблиците показващи времето на приготвяне и препоръчителната степен на мощност.

Имайте в предвид, че стойностите са ориентировъчни и зависят от началното състояние, температура, влажност и вид на храната. Съобразявайки се с това, увеличете или намалете времетраенето на готвене или мощността.

### Готвене с микровълни

1. По-голямо количество храна означава по-дълго време за готвене. Помнете:
  - Двойно количество » двойно времетраене
  - Половин количество » половин времетраене.
2. По-ниска температура означава по-дълго време за готвене.
3. Храните, съдържащи много вода, се загряват много по-бързо.
4. Добрата подредба на храната върху ротационната приставка осигурява равномерно приготвяне. Ако поставите гъста храна във външната част на съда и по-малко гъста във вътрешната, може да готвите различни видове храни едновременно.
5. Може да отваряте вратата по всяко време. Фурната се изключва автоматично в този случай. Тя ще заработи отново, когато затворите вратата и натиснете бутона за стартиране.
6. Затворените храни изискват по-малко време за приготвяне и запазват своите характеристики по-добре. Похлупаците трябва да могат да пропускат микровълните и да имат малки отвори за отвеждане на парата.

## Готвене с микровълни

**Таблица и препоръки – Зеленчуци**

| Ястие                     | Количество (г) | Добавяне на течности (мл) | Мощност (W) | Време (мин) | Престояване (мин) | Инструкции                             |
|---------------------------|----------------|---------------------------|-------------|-------------|-------------------|--|
| Карфиол                   | 500            | 100                       | 850         | 9 - 11      | 2 - 3             | Нарежете на резени                     |
| Броколи                   | 300            | 50                        | 850         | 6 - 8       | 2 - 3             |  |
| Гъби                      | 250            | 25                        | 850         | 6 - 8       | 2 - 3             |  |
| Грах & моркови            | 300            | 100                       | 850         | 7 - 9       | 2 - 3             | Нарежете на кубчета или на резени.     |
| Замразени моркови         | 250            | 25                        |             | 8 - 10      | 2 - 3             |  |
| Картофи                   | 250            | 25                        | 850         | 5 - 7       | 2 - 3             | Обелете и нарежете на еднакви парчета. |
| Чушки                     | 250            | 25                        | 850         | 5 - 7       | 2 - 3             | Нарежете на кубчета или на резени.     |
| Праз лук                  | 250            | 50                        |             | 5 - 7       | 2 - 3             |  |
| Замразено брюкселско зеле | 300            | 50                        | 850         | 6 - 8       | 2 - 3             | Дръжте покрити                         |
| Кисело зеле               | 250            | 25                        | 850         | 8 - 10      | 2 - 3             | Дръжте покрити                         |

**Таблица и препоръки – Риба**

| Ястие        | Количество (г) | Мощност (W) | Време (мин) | Престояване (мин) | Инструкции   |
|--------------|----------------|-------------|-------------|-------------------|--|
| Филе от риба | 500            | 640         | 10- 12      | 3                 | Под похлупак. Обърнете по средата на готвенето.  |
| Цяла риба    | 800            | 850         | 2 - 3       | 2 - 3             | Под похлупак. Обърнете по средата на готвенето. Ако прецените, покрийте фините краища на рибата. |
|              |                | 360         | 7 - 9       |                   |  |

За оптимални резултати при готвене на грил използвайте приложената към уреда решетъчна скара.

**Поставете скарата така, че да не опира в металните повърхности във вътрешността на фурната, тъй като в противен случай съществува опасност от електрическа дъга, която може да повреди фурната.**

Важно:

1. Когато грилът и скарата се използват за пръв път се появяват дим и миризма, предизвикани от смазки, използвани при производството на фурната.
2. Вратата на фурната се нагорещява много, когато грила работи. **Пазете децата далече от уреда.**
3. Пуснете грила да загрее около 2 минути преди да го използвате.
4. Когато грилът работи, вътрешните стени на фурната и скарата се нагорещяват значително. Използвайте готварски ръкавици.
5. При продължителна употреба на грила е нормално нагревателите да се изключват сами временно, което се дължи на предпазния термостат.
6. **Важно!** Когато храната се запича на грил или се приготвя в готварски съдове, проверете дали са подходящи. Вижте раздела за видовете готварски съдове!
7. Когато използвате грилът е възможно пръски от мазнина да достигнат до нагревателите и да изгорят. Това е нормално и не представлява опасност за работата на уреда.
8. След като приключите готвенето, почистете вътрешността на фурната и аксесоарите, за да не се втвърдят остатъците от храна и мазнина.

### Таблица и препоръки – Микровълни + Грил

Функцията микровълни + грил е идеална за бързо готвене и едновременно с това за постигане на желаната коричка. Освен това, може да я използвате и за запичане.

Микровълните и грилът нагряват едновременно.

Микровълните готвят, а грилът запича.

| Ястие                       | Количество (г)  | Съд                | Мощност (W) | Време (мин) | Време за престояване (мин) |
|-----------------------------|-----------------|--------------------|-------------|-------------|----------------------------|
| Паста с топено сирене       | 500             | Плитък съд         | 180         | 17 – 20     | 3 - 5                      |
| Картофи с топено сирене     | 800             | Плитък съд         | 600         | 24 – 28     | 3 - 5                      |
| Лазаня                      | около 800       | Плитък съд         | 600         | 15 – 20     | 3 - 5                      |
| Сирене на грил              | около 500       | Плитък съд         | 180         | 18 – 20     | 3 - 5                      |
| 2 пилешки бутчета (на грил) | 200 всяко       | Плитък съд         | 360         | 15 – 20     | 3 - 5                      |
| Пиле                        | около 1000      | Плитък и широк съд | 360         | 40 45       | 3 - 5                      |
| Лучена супа с топено сирене | 2 купи по 200 г | Купи за супа       | 360         | 4 - 8       | 3 - 5                      |

Преди да използвате готварските съдове се уверете, че те са подходящи за употреба в микровълнова фурна. Използвайте само такива съдове.

При комбинираното готвене използваните съдове трябва да са подходящи за употреба с микровълни и грил. Вижте раздела за видовете готварски съдове.

Имайте в предвид, че стойностите са ориентировъчни и зависят от началното състояние, температура, влажност и вид на храната.

Ако времето не е било достатъчно за повърхностното запичане на ястието, използвайте грила за още 5-10 минути.

Обърнете внимание на времето за престояване и не забравяйте да обръщате парчетата месо.

Стойностите, дадени в таблицата, важат при студена вътрешност на фурната (не е необходимо предварително загряване на фурната).

## Какви готварски съдове могат да бъдат използвани?

### При готвене с Микровълни

При готвене с микровълни не забравяйте, че микровълните се отразяват от металните повърхности. Стъклото, порцеланът, глината, пластмасата и хартията пропускат микровълните.

Поради тази причина **металните съдове и съдовете с метални елементи и декорации не могат да бъдат използвани за готвене с микровълни**. Стъклени и глинени съдове с **метално съдържание и декорации** не могат да бъдат използвани в микровълнови фурни.

**Идеалните** материали за използване в микровълнови фурни са стъклото, огнеупорните порцелан и глина, както и пластмасата, устойчива на високи температури. Тънките и чупливи стъкло и порцелан трябва да се използват само за кратки периоди - за размразяване или подгряване на вече сготвени храни.

### Изпробване на съдовете

Включете микровълновата фурна на максимална мощност и поставете за 20 секунди съда, който искате да използвате. Ако след това съдът е студен или слабо затоплен, то той е подходящ за употреба в микровълнова фурна. Ако, обаче съдът се е нагорещил или е възникнала електрическа дъга, тогава той не е подходящ.

Горещите ястия нагряват готварските съдове – затова винаги използвайте **готварски ръкавици!**

### При готвене с грил

При готвене на грил съдовете трябва да са устойчиви най-малко на температура от 300°C.

Пластмасовите съдове не са подходящи за употреба с грил.

### При готвене с Микровълни + Грил

Съдовете трябва да са подходящи за употреба, както при готвене с микровълни, така и при готвене с грил.

### Алуминиеви съдове и фолио

Готовите ястия в алуминиеви съдове или в алуминиево фолио могат да бъдат поставени в микровълновата фурна, ако се спазва следното:

- Спазвайте предписанията на производителя, отбелязани върху опаковката.
- Алуминиевите съдове не трябва да са по-високи от 3 см или да влизат в контакт с вътрешните стени на фурната (**минимално разстояние от тях - 3 см**)  
Алуминиевите похлупаци трябва да бъдат махнати.
- Поставяйте алуминиевия съд директно върху керамичната основа. Ако ползвате металната скара, поставете съда върху порцеланова чиния. Никога не слагайте съда директно върху решетъчната скара!
- Готвенето е по-дълго, защото микровълните достигат храната само отгоре. Ако имате някакви колебания, най-добре е да използвате съдове, подходящи за употреба с микровълни.
- Алуминиевото фолио може да се използва, за да бъдат отразени микровълните при процеса на размразяване. Деликатни храни като птиче месо и кайма могат да бъдат предпазени от прекалено нагряване, като покриете съответните им краища.
- **Важно:** Алуминиевото фолио не трябва да влиза в контакт с вътрешните стени на фурната, тъй като това може да провокира появата на електрическа дъга.

## Похлупаци

Употребата на стъклени и пластмасови похлупаци, както и на готварско фолио е препоръчителна защото:

1. Предпазват изпускането на излишна пара, особено, когато готвите за дълъг период от време.
2. Спомагат за по-бързото приготвяне на храната.
3. Запазват храната сочна.
4. Запазват аромата на храната.

Похлупациите трябва да имат отвори.

Готварските пликосе също трябва да имат отвори.

Бebешките бутилки и бурканчета трябва да се подгряват без похлупаци, защото могат да експлоадират.



Таблица за готварските съдове

| Вид готвене  | Микровълни                |         | Грил | Микровълни + Грил |
|--|---------------------------|---------|------|-------------------|
|  | Размразяване / Подгръване | Готвене |      |                   |
| <b>Стъкло и порцелан 1)</b><br>Домакинска употреба, неустойчиви на огън, могат да се мият в съдомиялна | да                        | да      | не   | не                |
| <b>Гледжосана керамика</b><br>Огнеупорни стъкло и керамика   | да                        | да      | да   | да                |
| <b>Керамика, съдове от камък 2)</b><br>Гледжосани или негледжосани, без метални декорации              | да                        | да      | не   | не                |
| <b>Глинени съдове 2)</b><br><br>Гледжосани   | да                        | да      | не   | не                |
|  | не                        | не      | не   | не                |
| <b>Пластмасови съдове 2)</b><br><br>Устойчиви до 100°C   | да                        | не      | не   | не                |
|  | да                        | да      | не   | не                |
| <b>Фолио 3)</b><br><br>Фолио за съхранение на храни  | не                        | не      | не   | не                |
|  | да                        | да      | не   | не                |
| <b>Хартия, картон, пергамент 4)</b>  | да                        | не      | не   | не                |
| <b>Метал</b><br><br>Алуминиево фолио   | да                        | не      | да   | не                |
|  | не                        | да      | да   | да                |
|  | не                        | не      | да   | да                |

1. Без позлатяване или посребряване.
2. Спазвайте предписанията на производителя!
3. Не използвайте метални щипки за затваряне на пликовете. Перфорирайте пликовете. Използвайте фолиото само за покриване на храната.
4. Не използвайте хартиени и картонени съдове.
5. Използвайте само плитки алуминиеви съдове без похлупак / покриване. Алуминият не трябва да влиза в контакт с вътрешните страни на микровълновата фурна.

## Почистване и поддръжка

Почистването е единственото нещо, което се изисква за поддръжката на уреда.

**Внимание!** Почиствайте редовно фурната, като отстранявате и всички остатъци от храна. Ако не поддържате фурната достатъчно чиста, е възможно увреждане на нейните повърхности, което може **да съкрати функционалния живот на уреда и да доведе до евентуални опасни ситуации.**

**Внимание!** Почиствайте винаги само при изключена фурна. Извадете щепсела от контакта или спрете електрозахранването на фурната.

**Не използвайте агресивни или абразивни почистващи продукти и средства, които могат да надраскат повърхностите или остри предмети, които могат да предизвикат появата на петна.**

**Не използвайте почистващи уреди под налягане или пароструйки.**

### Фронтална повърхност

Достатъчно е да почистите фурната с влажна кърпа. Ако фурната е много замърсена, сипете няколко капки препарат за съдомиялна машина във водата за почистване. След това подсушете със суха кърпа.

Почиствайте незабавно петна от варовик, мазнина, нишесте, белтък. Тези петна могат да предизвикат корозия.

Не допускайте навлизането на вода вътре във фурната.

### Интериор на фурната

След всяка употреба на фурната почиствайте вътрешните стени на фурната с влажна кърпа – това е най-лесния начин за отстраняване на остатъци от мазнина и загоряла храна.

За да отстраните по-упорита мръсотия, използвайте неагресивен почистващ препарат. **Не употребявайте спрейове за фурна или други агресивни или абразивни продукти.**

**Винаги поддържайте вратата и лицевата част на фурната чисти, за да осигурите безпроблемно отваряне и затваряне на вратата и правилно функциониране на уреда.**

Не допускайте навлизането на вода във вентилационните отвори на фурната.

Редовно почиствайте дъното на фурната, особено ако е имало разливане на течности.

Ако вътрешността на фурната е много замърсена, сложете чаша с вода върху керамичната основа и включете фурната за 2-3 минути на максимална мощност. Освободената пара ще размекне мръсотията, която ще може да бъде премахната лесно с мека кърпа.

Неприятните миризми (например, след приготвяне на риба) могат да бъдат лесно отстранени. Сипете няколко капки лимонов сок в купа с вода. Поставете малка лъжичка, за да избегнете преждевременно завиране на водата. Загрейте водата за 2-3 минути на максимална мощност.

### Тавана на фурната

Ако таванът на фурната се е замърсил, грила може да бъде свален и така мястото да бъде почистено.

За да избегнете опасност от изгаряне, изчакайте докато грила се охлади и чак тогава го свалете. Спазвайте инструкциите описани по-долу:

1. Завъртете опората на грила на 180°С (1).
2. Наклонете грила внимателно (2). Не влагайте прекалено много сила за да не счупите грила.
3. След като почистите тавана на фурната, поставете отново грила (2).

**Важно:** Опората на грила (1) може да падне докато я въртите. Ако това се случи, поставете я обратно в гнездото и я завъртете на 90°.

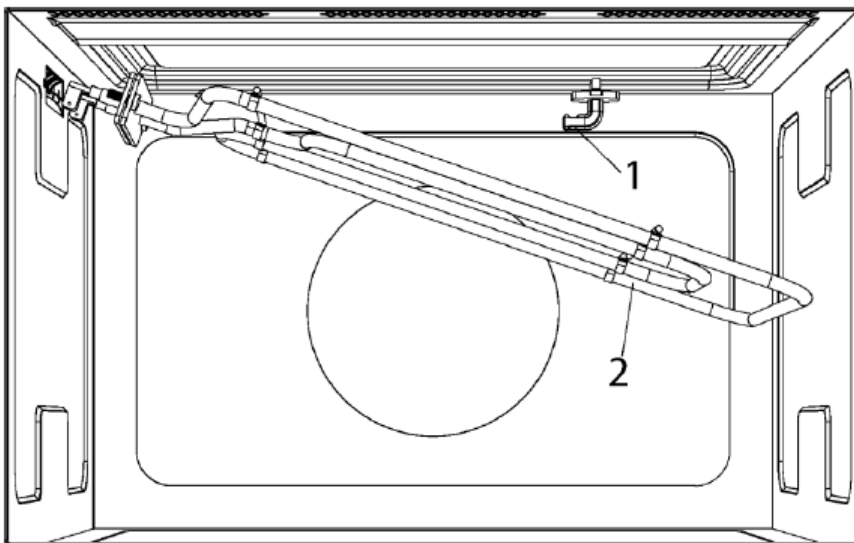

### Акcesoари

Почиствайте акcesoарите след всяка употреба. Ако са силно замърсени, първо ги накиснете, а след това използвайте четка или гъба. Акcesoарите може да бъдат мити и в съдомиялна машина.

Винаги се уверявайте, че керамичната основа и опората са чисти. Не включвайте фурната, ако те не са по местата си.

## Ако нещо не работи

**Внимание! Всякакви ремонти трябва да бъдат извършени от квалифициран техник. Всеки ремонт, извършен от неоторизиран сервизен специалист, може да бъде опасен.**

Следващите проблемни ситуации могат да бъдат разрешени, без да се обръщате към обслужващия ви технически сервиз:

**Дисплеят не показва часа! Проверете дали:**

- Часовника не е изключен (вж. секцията **Основни настройки**)

**Нищо не се случва когато се натискат бутоните. Проверете дали:**

- Не е активирана функцията Блокировка за безопасност (вж. секцията **Основни настройки**).

**Фурната не работи! Проверете дали:**

- Щепселът е правилно поставен в контакта.
- Вратата е напълно затворена. Вратата се затваря с чуването на звуков сигнал.
- Няма чужди тела, попаднали между вратата и лицевата част на фурната.

**Когато фурната работи, се чува странен шум! Проверете дали:**

- Във фурната не е възникнала електрическа дъга, предизвикана от чужди метални тела.
- Съдът не опира в стените на фурната.
- Няма забравени във фурната кухненски прибори или приспособления.

**Храната не се загарява или се загарява твърде бавно! Проверете дали:**

- Не използвате по невнимание метални съдове за готвене.
- Сте избрали правилното времетраене и степен на мощност за готвене.
- Не сте сложили във фурната повече или по-студена храна от обикновено.

**Храната е твърде гореща, суха или прегоряла! Проверете дали:**

- Сте избрали правилното времетраене и степен на мощност за готвене.

**Чува се шум, след като процесът на готвене приключи!**

- Това не е проблем. Охлаждащият вентилатор продължава да работи известно време. Когато температурата спадне достатъчно, той ще се изключи.

**Фурната работи, но осветлението в нея не!**

- Ако всички функции работят както трябва, вероятно крушката е изгоряла. Може да продължите да използвате фурната.

**Дисплеят показва съобщението сErr**

- Изключете уреда от електрическото захранване и изчакайте около 5 секунди. Включете отново щепсела в контакта, съобщението би трябва да е изчезнало и фурната да работи нормално.

**Смяна на крушката**

Ако се налага смяна на крушката се свържете с техническия сервиз. Смяната трябва да бъде извършена от квалифициран специалист.

### Спецификация

|                                     |                            |
|-------------------------------------|----------------------------|
| • Волтаж                            | (вж стикера с техн. данни) |
| • Необходима мощност                | 2500 W                     |
| • Мощност на грила                  | 1300 W                     |
| • Мощност на излъчваните микровълни | 850 W                      |
| • Честота на микровълните           | 2450 MHz                   |
| • Външни размери (Ш x В x Д)        | 595 x 390 x 334 мм         |
| • Вътрешни размери (Ш x В x Д)      | 350 x 210 x 280 мм         |
| • Вместимост на фурната             | 22 л                       |
| • Тегло                             | 22 кг                      |

### Опазване на околната среда

#### Изхвърляне на опаковъчните материали



Опаковчните материали носят знака „Зелена точка“.

Изхвърляйте всички опаковъчни материали, като картон, полиуретан и фолия, в съответните контейнери. Така ще бъдете сигурни, че тези материали ще бъдат рециклирани.



#### Изхвърляне на уреди, излезли от употреба

Този уред е маркиран съгласно директива 2002/96/ЕС засягаща отпадъците от електрически и електронни уреди.

Неговото коректно унищожаване ще предотврати негативни последици за околната среда и човешкото здраве.

Символът, отбелязан върху уреда показва, че този продукт не може да бъде третиран като битов отпадък. Следователно той трябва да бъде предаден в пункт за събиране на електрическо оборудване и електроника. Чрез правилното предаване на този уред като отпадък вие ще допринесете за опазването на околната среда и човешкото здраве, които в противен случай могат да бъдат застрашени.

За по-детайлна информация, моля свържете се с оторизираните местни или регионални органи.

Преди да изхвърлите вашия стар уред го направете неизползваем като отрежете хранващия кабел.

### Преди инсталацията

**Проверете дали волтажът**, отбелязан на стикера с техническите данни, съответства на волтажа, подаван от захранващата мрежа.

Отворете вратата на фурната и **извадете всички аксесоари** и отстранете опаковъчните материали.

**Внимание!** Предната част на фурната може да е покрита със **защитно фолио**. Преди да използвате уреда за първи път, махнете внимателно това фолио, като започнете от вътрешната страна.

**Уверете се, че фурната не е повредена по никакъв начин.** Проверете дали вратата се затваря правилно – огледайте добре вътрешната част на вратата и рамката на корпуса на фурната. Ако забележите някаква повреда, свържете се с техническия сервиз.

**Не използвайте фурната**, ако захранващия кабел или щепселът са повредени, ако фурната не функционира правилно, ако е повредена или ако е падала. Свържете се с техническия сервиз.

Поставете фурната на равна и стабилна повърхност. Уредът не трябва да се намира близо до източници на топлина, до радио апарати и телевизори.

**Уверете се, че по време на инсталирането, захранващия кабел не влиза в контакт с влага, остри предмети или задната част на фурната. Високите температури могат да повредят кабела.**

**Внимание: След инсталирането на фурната се уверете, че имате достъп до контакта.**

### След инсталацията

Фурната е снабдена със захранващ кабел и щепсел за монофазен ток.

Електрическата инсталация трябва да бъде извършена единствено от квалифициран специалист в съответствие с текущите регулации.

Електрическото свързване може да стане чрез щепсел или чрез многополюсен прекъсвач с минимално разстояние между клемите от 3 мм.

**ВНИМАНИЕ: ФУРНАТА ЗАДЪЛЖИТЕЛНО ТРЯБВА ДА БЪДЕ ЗАЗЕМЕНА!**

**Производителят, както и продавачът не носят отговорност** за повреди и щети, причинени от хора, животни и имущество при неспазване на тези инструкции.

**Фурната функционира само** при правилно затворена врата.

Преди първоначалната употреба почистете вътрешността на фурната и аксесоарите, като следвате инструкциите описани в секцията **Почистване и поддръжка на фурната**.

**По време на инсталацията следвайте всички стъпки по отделно.**

## Инсталация

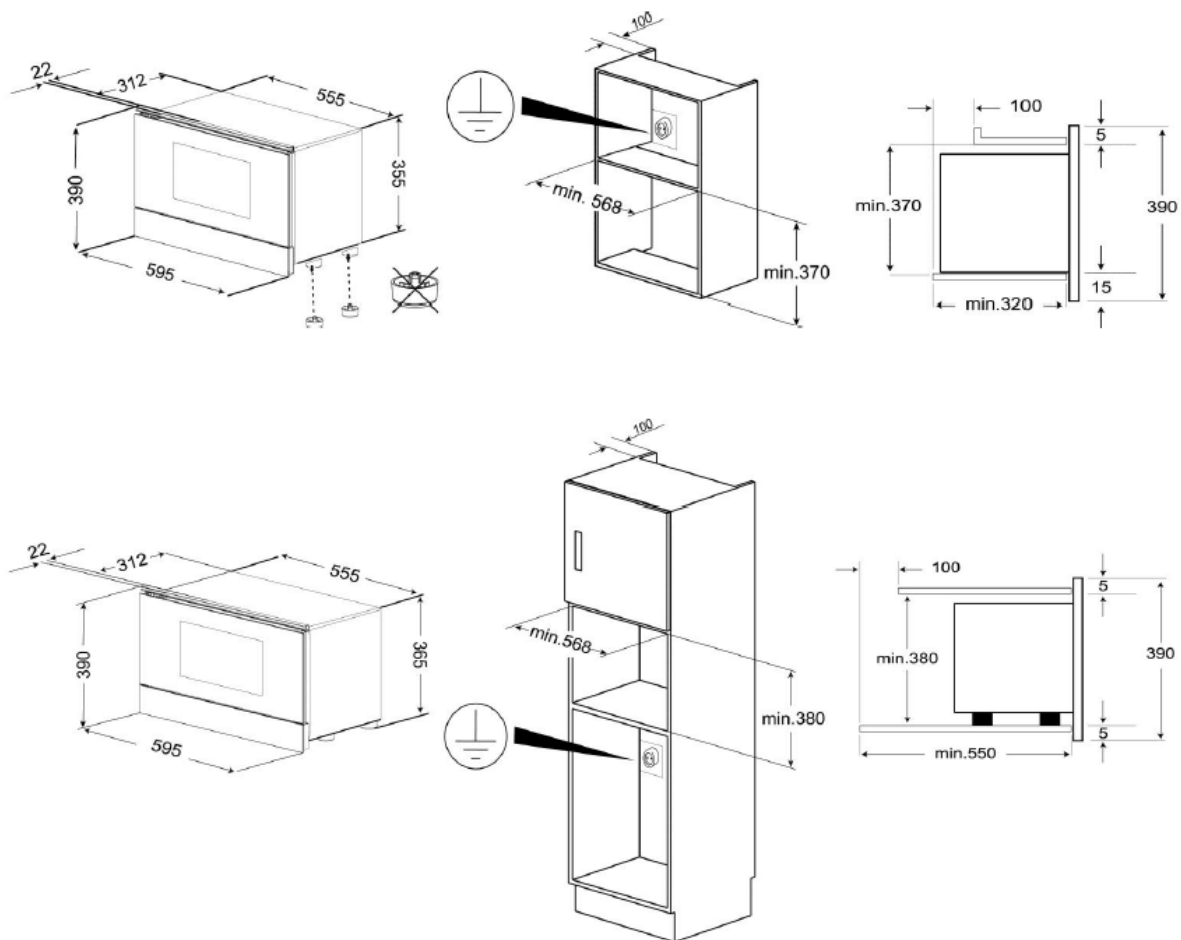

- Поставете изцяло фурната в кухненския шкаф и я центрирайте
- Отворете вратата на фурната и захванете уреда с четирите винта, приложени в комплекта. Поставете винтовете през фронталните отвори.

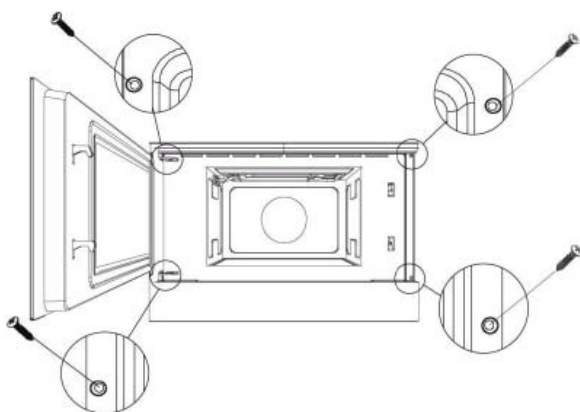

“ТЕКА България ЕООД” не носи отговорност за преводни и печатни грешки”.

ТЕКА БЪЛГАРИЯ ЕООД  
Офис и шоу-рум:  
бул. „Цариградско шосе“ № 135  
София 1784, България  
тел. 0700 17 880; 0895 613 370  
URL: <http://www.teka.bg>  
Facebook: ТЕКА БЪЛГАРИЯ ЕООД