

Комбинирана фурна с микровълни за вграждане

MCL 32 BIS

Инструкции за потребителя



TeKa

Уважаеми клиенти,

Най-напред искаме да Ви благодарим, че избрахте нашият продукт. Ние сме напълно сигурни, че тази модерна и практична комбинирана фурна с микровълни – изработена от най-висококачествени материали – ще изпълни Вашите очаквания!

Моля, прочетете внимателно цялото ръководство преди инсталирането и първоначалната употреба на уреда, за да постигнете най-добри резултати.

МОЛЯ ПАЗЕТЕ ТЕЗИ ИНСТРУКЦИИ ЗА БЪДЕЩА УПОТРЕБА!

Ако се наложи да преотстъпите уреда на друг човек е препоръчително да му дадете и ръководството с инструкции!

Опазване на околната среда

Изхвърляне на опаковъчните материали



Опаковачните материали носят знака „Зелена точка“. Изхвърляйте всички опаковачни материали, като картон, полиуретан и фолия, в съответните контейнери. Така ще бъдете сигурни, че тези материали ще бъдат рециклирани.



Изхвърляне на уреди, излезли от употреба

Този уред е маркиран съгласно директива 2002/96/ЕС засягаща отпадъците от електрически и електронни уреди.

Неговото коректно унищожаване ще предотврати негативни последици за околната среда и човешкото здраве.

Символът, отбелязан върху уреда показва, че този продукт не може да бъде третиран като битов отпадък. Следователно той трябва да бъде предаден в пункт за събиране на електрическо оборудване и електроника. Чрез правилното предаване на този уред като отпадък Вие ще допринесете за опазването на околната среда и човешкото здраве, които в противен случай могат да бъдат застрашени.

За по-детайлна информация, моля свържете се с оторизираните местни или регионални органи.

Преди да изхвърлите вашия стар уред го направете неизползваем като отрежете захранващия кабел.

Съдържание

| | |
|--|-----------|
| Инструкции за инсталация | 4 |
| Преди инсталацията | 4 |
| След инсталацията | 4 |
| Инструкции за безопасност | 5 |
| Предимства на микровълновата фурна | 8 |
| Описание на уреда | 10 |
| Описание на функциите | 12 |
| Основни настройки | 13 |
| Настройка на часовника | 13 |
| Показване/скриване на часовника | 13 |
| Блокировка за безопасност | 13 |
| Основни функции | 14 |
| Микровълни | 14 |
| Грил | 14 |
| Микровълни + Грил | 15 |
| Горещ въздух | 15 |
| Микровълни + Горещ въздух | 16 |
| Размразяване според време (ръчно) | 16 |
| Грил + Вентилатор | 17 |
| Размразяване според тегло (автоматично) | 17 |
| Функция Памет | 18 |
| Използване на тавата за печене | 19 |
| Когато микровълновата фурна работи | 20 |
| Прекъсване процеса на готвене | 20 |
| Промяна на настройките | 20 |
| Край на процеса на готвене | 20 |
| Размразяване | 21 |
| Основни инструкции за размразяване | 22 |
| Готвене с микровълни | 23 |
| Готвене с грил | 25 |
| Печене | 27 |
| Какви готварски съдове могат да бъдат използвани? | 29 |
| При готвене с Микровълни | 29 |
| При готвене с Грил и Горещ въздух | 29 |
| При готвене с комбинирана функция | 29 |
| Алуминиеви съдове и фолио | 30 |
| Похлупаци | 30 |
| Почистване и поддръжка на фурната | 32 |
| Фронтална повърхност | 32 |
| Интериор | 32 |
| Таван | 33 |
| Акcesoари | 33 |
| Ако нещо не работи | 34 |
| Смяна на крушката | 35 |
| Технически характеристики | 36 |
| Спецификации | 36 |
| Инсталация | 37 |

Инструкции за инсталация

Преди инсталацията

Проверете дали волтажа, отбелязан на стикера с техническите данни, съответства на волтажа, подаван от захранващата мрежа.

Отворете вратата на фурната, **извадете всички аксесоари и** отстранете опаковъчните материали.

В никакъв случай не премахвайте МІСА покритието от вътрешността на уреда. Това покритие предпазва генератора на микровълни от мазнини и частици храна.

Внимание! Предната част на фурната може да е покрита със **защитно фолио**. Преди да използвате уреда за първи път, махнете внимателно това фолио, като започнете от вътрешната страна.

Уверете се, че фурната не е повредена по никакъв начин. Проверете дали вратата се затваря правилно – огледайте добре вътрешната част на вратата и рамката на корпуса на фурната. Ако забележите някаква повреда, свържете се с техническия сервиз.

НЕ ИЗПОЛЗВАЙТЕ ФУРНАТА, ако захранващия кабел или щепселът са повредени, ако фурната не функционира правилно, ако е повредена или ако е падала. Свържете се с техническия сервиз.

Поставете фурната на равна и стабилна повърхност. Уредът не трябва да се намира близо до източници на топлина, до радио апарати и телевизори.

Уверете се, че по време на инсталирането, захранващия кабел не влиза в контакт с влага, остри предмети или задната част на фурната. Високите температури могат да повредят кабела.

Внимание: След инсталирането на фурната се уверете, че имате достъп до контакта.

След инсталацията

Фурната е снабдена със захранващ кабел и щепсел за монофазен ток.

Електрическата инсталация трябва да бъде извършена единствено от квалифициран специалист в съответствие с текущите регулации.

Електрическото свързване може да стане чрез щепсел или чрез многополюсен прекъсвач с минимално разстояние между клемите от 3 мм.

ВНИМАНИЕ: ФУРНАТА ЗАДЪЛЖИТЕЛНО ТРЯБВА ДА БЪДЕ ЗАЗЕМЕНА!

Производителят, както и продавачът не носят отговорност за повреди и щети, причинени от хора, животни и имущество при неспазване на тези инструкции.

Фурната функционира само при правилно затворена врата.

Преди първоначалната употреба почистете вътрешността на фурната и аксесоарите, като следвате инструкциите описани в секцията **Почистване и поддръжка на фурната**.

Поставете въртящия се държач **(1)** в отвора в центъра на фурната, след което сложете въртящия се пръстен **(2)** и въртящата се поставка **(3)** най-отгоре, докато съответните отвори съвпадат. Винаги, когато използвате микровълновата, всички тези аксесоари трябва да се намират във фурната и да бъдат правилно поставени. **Поставката може да се върти и в двете посоки.**



По време на инсталацията следвайте всички стъпки по отделно.

Инструкции за безопасност



- **Внимание!** Никога не оставяйте фурната без надзор, особено когато използвате хартия, пластмаса или други възпламеними материали. Тези материали могат да предизвикат пожар. **ОПАСНОСТ ОТ ПОЖАР!**
- **Внимание!** Ако забележите дим или огън, оставете вратата затворена, за да подтиснете пламъците. Изключете фурната и извадете щепсела от контакта или прекъснете електрическото захранване.
- **Внимание!** Не подгръвайте чист алкохол или алкохолни напитки в микровълновата. **ОПАСНОСТ ОТ ПОЖАР!**
- **Внимание!** Не загревайте течности и храни в затворени съдове – те могат да избухнат лесно.
- **Внимание!** Уредът не е подходящ за използване от лица (включително деца) с психически и умствени отклонения. Също така не е препоръчително използването от хора без опит или незапознати с инструкциите за употреба, тъй като това застрашава тяхната безопасност. Деца могат да използват уреда без надзор от възрастни само, ако са инструктирани как да използват продукта безопасно и какви са опасностите от неправилната употреба на фурната.
- **Внимание!** На децата трябва да бъде обяснено, че не трябва да се играят с уреда.
- **Внимание!** Ако фурната използва и комбинирана функция (микровълни с други нагревателни елементи), на децата не трябва да се позволява да използват уреда без надзор от възрастни поради достигането на високи температури.

- **Внимание!** Фурната не може да бъде използвана, ако:
 - вратата не е затворена;
 - пантите на вратата са повредени;
 - контактните повърхности между вратата и корпуса на фурната са повредени;
 - стъклото на вратата е повредено;
 - във вътрешността на фурната се появява електрическа дъга без наличието на какъвто и да е метален предмет в нея.
- Фурната **може да бъде използвана отново, само** след като бъде поправена от специалист.
- Докато работи, уредът се нагрива. Бъдете внимателни, за да избегнете докосване до нагревателните елементи вътре във фурната.
- **Внимание!** Пазете децата от достъпните части на фурната, които могат да се нагорещат по време на работа.

Внимание!

- **Никога не подгривайте бебешки храни и напитки в бутилки и бурканчета с биберони или капачки. След подгриването разбъркайте или разклатете добре за равномерно разпределяне на топлината. Преди да я дадете на детето проверете температурата на храната. ОПАСНОСТ ОТ ИЗГАРЯНЕ!**
- **Когато приготвяте малки количества храна** е много важно да не избирате дълги периоди или твърде високи степени на мощност, за да избегнете прекомерно загряване или изгаряне на храната. Например, хлябът може да прегори след 3 минути, ако избраната мощност е много висока.
- Когато препичате филийки използвайте само функцията грил и непрекъснато наблюдавайте процеса. Ако използвате комбинирана функция за препичане рискувате хляба да се запали за доста кратък период от време.
- Никога не позволявайте кабел на друг електрически уред да се допира до топлата части на фурната. Изолацията на кабела може да се разтопи.
Опасност от късо съединение.

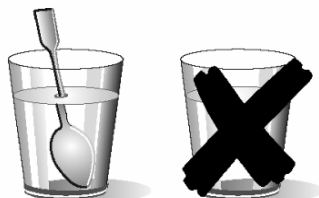

Бъдете внимателни, когато загрявате течности!

Когато течност (вода, кафе, чай, мляко и др.), близо до точката на кипене е във фурната и веднага след това бъде извадена, тя може да изкипи. **ОПАСНОСТ ОТ НАРАНЯВАНИЯ И ИЗГАРЯНИЯ!**

За да не се случи това, поставете чаена лъжичка или стъклена бъркалка в съда с течността.

Тази фурна е предназначена единствено за домашна употреба!

Използвайте уреда само за приготвяне на ястия.

Спазвайте следните инструкции, за да избегнете повреди на уреда и други опасни ситуации:

- Никога не включвайте микровълновата фурна без да сте поставили **въртящия се държач, въртящия се пръстен и въртящата се поставка.**
- **Никога не включвайте микровълновата фурна, когато тя е празна.** Ако няма храна в нея, е възможно електрическо претоварване, което да повреди уреда. **РИСК ОТ ПОВРЕДА!**
- **За да тествате програмите,** поставете стъклена чаша с вода във фурната. Водата ще абсорбира микровълните и уредът няма да бъде повреден.
- Не покривайте или запушвайте **вентилационните отвори.**
- Използвайте само **съдове, подходящи** за микровълнова фурна (вж секцията за готварски съдове).
- **В никакъв случай не премахвайте МІСА покритието** от вътрешността на уреда. Това покритие предпазва генератора на микровълни от мазнини и частици храна.
- Не съхранявайте **възпламеними вещества и предмети** във фурната – когато я включите, те може да се запалят!
- Не използвайте уреда като **място за съхранение на продукти.**
- **Яйца с черупките или цяло сварени яйца** не трябва да се поставят в микровълновата фурна, тъй като могат да експлодират.
- Не използвайте фурната за **пържене**, защото е невъзможно да се контролира температурата на мазнината загрявана от микровълните.
- **За да избегнете изгаряния,** използвайте кухненски ръкавици, докато готвите.
- **Когато вратата на уреда е отворена в никакъв случай не се облягайте или отпускате върху нея.** В противен случай, може да повредите уреда и по специално пантата на вратата. Вратата може да понесе максимално натоварване от 8 кг.
- **Въртящата се поставка, както и решетъчната скара могат да понесат максимално натоварване от 8 кг.** Не превишавайте теглото, за да не повредите уреда.

Почистване:

- **Внимание!** Почиствайте Вашата фурна редовно. Всички хранителни остатъци трябва да бъдат отстранявани (вж. секцията за почистване на фурната). Ако повърхностите не се поддържат чисти, **това може да съкрати живота на уреда и да доведе до опасни ситуации.**
- **Внимание!** Не използвайте абразивни почистващи продукти или остри метални предмети за да почистите стъклото на вратата. Ако надраскате повърхността може да повредите стъклото на уреда.
- Контактните повърхности (между вратата и вътрешната част) трябва да са винаги чисти за коректното функциониране на уреда.
- Спазвайте стриктно инструкциите описани в секцията **Почистване и поддръжка на уреда.**

Отстраняване на повреди:

- **Внимание – Микровълни! Не отстранявайте никакви външни защитни материали от уреда.** Изключително опасно е да се прави поправка на уреда от некомпетентно лице.
- Ако се наложи смяна на захранващия кабел, то тя трябва да бъде извършена от квалифициран специалист за да се избегне възникването на опасни ситуации.
- Поправката на уреда и особено на електрическите компоненти трябва да бъде извършена единствено от оторизирано лице.

Предимства на микровълновата фурна

При традиционните фурни топлината, излъчвана от нагревателите или от газовите горелки прониква бавно през храната отвън навътре. По този начин се губи значително количество енергия за загряване на въздуха, на елементите на фурната и на готварските съдове.

В микровълновите фурни самата храна генерира топлината, която излиза отвътре навън. Така не се губи топлина във въздуха, стените на фурната или в съдовете – с други думи – загрява се само храната.

Микровълновите фурни имат следните предимства:

1. Спестяване на време: в повечето случаи редуцирате времето за готвене с $\frac{3}{4}$ в сравнение с традиционните фурни.
2. Бързо размразяване на ястията. Това намалява опасността от появата и развитието на бактерии.
3. Спестяване на енергия.
4. Благодарение на по-краткото време за готвене, хранителните качества в продуктите се запазват.
5. Лесно почистване.

Как работи микровълновата фурна

В микровълновата фурна има устройство с висок волтаж, наречено Магнетрон, което трансформира електрическата енергия в микровълнова енергия. Електромагнитните вълни се разпространяват чрез специфичен уред във всички посоки, рефлектират в металните стени и затоплят храната равномерно.

Защо храната се затопля

Повечето храни съдържат вода, чиито молекули взаимодействат с микровълновите вълни. Триенето на молекулите генерира топлина, която предизвиква покачване на температурата в храната, нужна за размразяването ѝ, готвенето ѝ или подгръването ѝ.

Тъй като топлината се формира вътре в храната:

- Тя може да бъде приготвяна с малко или без течност, или мазнина.
- Размразяването, готвенето и притоплянето в микровълновата фурна се осъществява по-бързо, от колкото в традиционните фурни.
- Витамините, минералите и хранителните свойства на продуктите се запазват.
- Естественият цвят и аромат на храната не се променят

Микровълните преминават през порцелан, стъкло, картон и пластмаса, но не и през метал. Поради тази причина в микровълновата фурна не трябва да се използват метални съдове или такива, които са с метални части.

Микровълните се отразяват от метала.

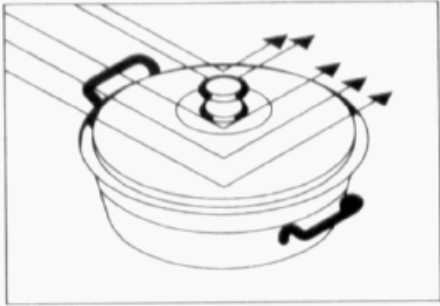

Те преминават през стъкло, порцелан...

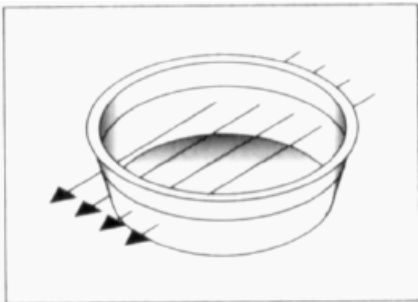

...и се абсорбират от храната

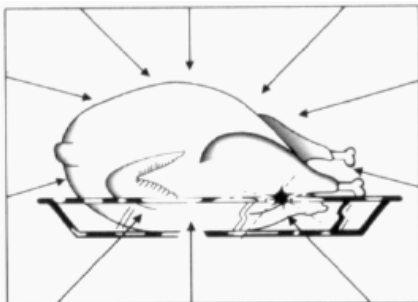

Описание на уреда

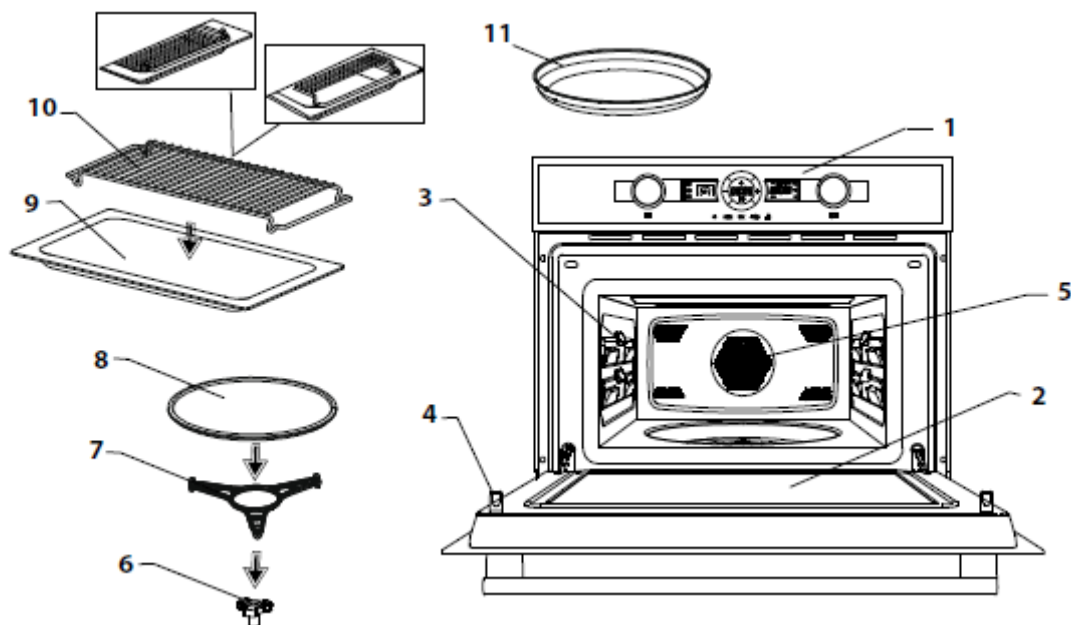

- 1. Контролен панел
- 2. Стъкло на вратата
- 3. Странични опори
- 4. Щифтове
- 5. Изход за горещия въздух
- 6. Въртящ се държач

- 7. Въртящ се пръстен
- 8. Въртяща се поставка
- 9. Правоъгълна стъклена тава
- 10. Правоъгълна решетъчна скара
- 11. Тава за печене

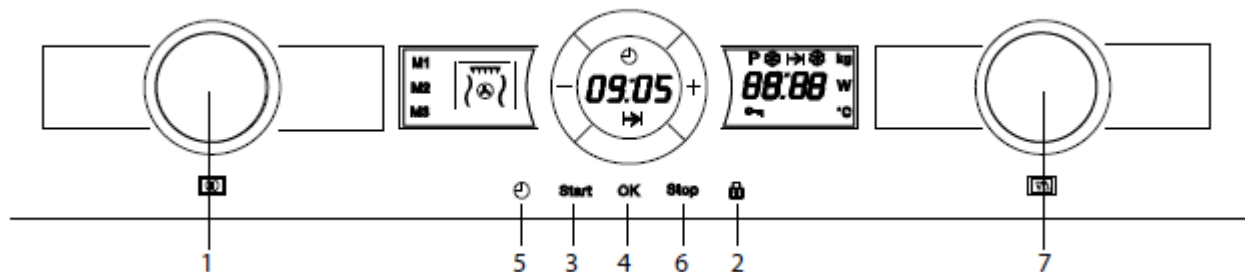



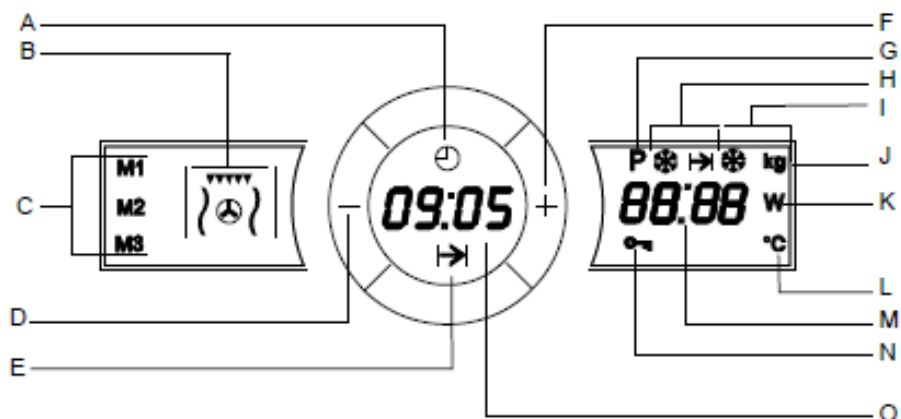

- 1. Бутон за избор на функция
- 2. Бутон за блокиране на управлението
- 3. Бутон Старт
- 4. Бутон ОК

- 5. Бутон за настройка на часовника
- 6. Бутон Стоп
- 7. Въртящ се бутон

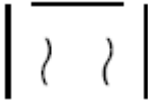
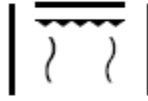

- A.** Индикатор на часовника
- B.** Индикатор за различните функции
- C.** Индикатори на функцията Памет
- D.** Бутон минус
- E.** Индикатор на времето за готвене
- F.** Бутон плюс
- G.** Индикатор за специална функция
- H.** Индикатор на функцията Размразяване според време
- I.** Индикатор на функцията Размразяване според тегло
- J.** Индикатор за тегло
- K.** Индикатор за мощност
- L.** Индикатор за температура
- M.** Дисплей показващ мощността/теглото на храната
- N.** Индикатор на функцията блокировка за безопасност
- O.** Дисплей показващ часовника/времето за готвене

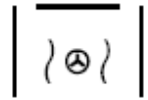
Описание на функциите

| Символ | Функция | Мощност на Микровълните | Видове храна |
|--|--------------------|-------------------------|--|
|  | Микровълни | 200 W | Бавно размразяване на деликатни храни, поддържане на храната топла. |
| | | 400 W | Готвене на слаб огън, варене на ориз, бързо размразяване. |
| | | 600 W | Разтопяване на масло; подгряване на бебешка храна. |
| | | 800 W | Готвене на зеленчуци и ястия; гответе и загревайте храната внимателно; готвене и подгряване на малки количества; загреване на деликатни храни. |
| | | 1000 W | Готвене и бързо загреване на течности и готови храни. |
|  | Микровълни + Грил | 200 W | Препичане на хляб |
| | | 400 W | Печене на месо |
| | | 600 W | Приготвяне на пай и ястия с топено сирене |
|  | Грил | | Печене на храна |
|  | Микровълни + Турбо | 200 W | Печене на месо и варене |
| | | 400 W | Печене на птици |
| | | 600 W | Бързо печене |
|  | Турбо | | Печене |
|  | Грил + Турбо | | Равномерно печене и запичане на повърхността |

Основни настройки

Настройка на часовника

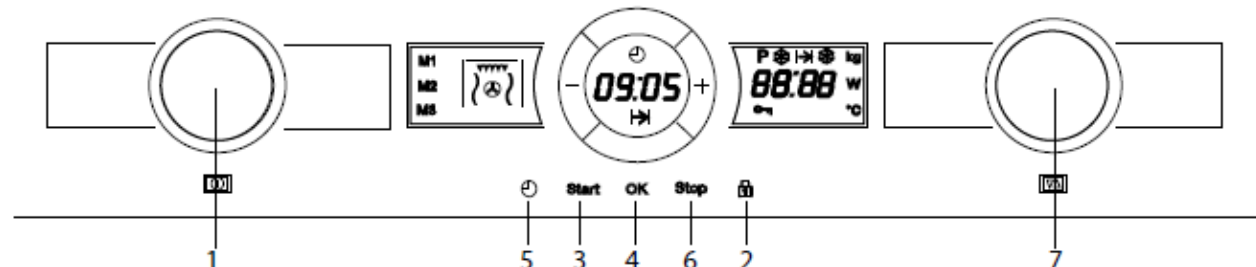

След като включите уреда в контакта или след спиране на електрическото захранване, дисплея на часовника ще започне да мига за да покаже, че трябва да бъде настроен. За да настроите часовника:

1. Натиснете бутона за настройка на часовника (5). Цифрите на часа ще започнат да мигат.
2. Посредством бутоните + и -, настройте правилния час.
3. Натиснете отново бутона за настройка на часовника (5). Цифрите на минутите ще започнат да мигат.
4. Посредством бутоните + и -, настройте минутите.
5. Натиснете отново бутона за настройка на часовника (5) за да потвърдите направените настройки.

Скриване/Показване на часовника

Ако часовникът ви разсейва, може да го скриете като задържите натиснат бутона за настройка на часовника за около 3 секунди. Точките, които разделят часовете от минутите ще започнат да мигат, но часа ще остане скрит. Ако искате часа да се покаже отново върху дисплея, задържете бутона за настройка на часовника натиснат за около 3 секунди.

Блокировка за безопасност

Контролният панел на уреда може да бъде блокиран с цел предотвратяване използването на микровълновата от деца. За да блокирате управлението следвайте инструкциите описани по-долу:

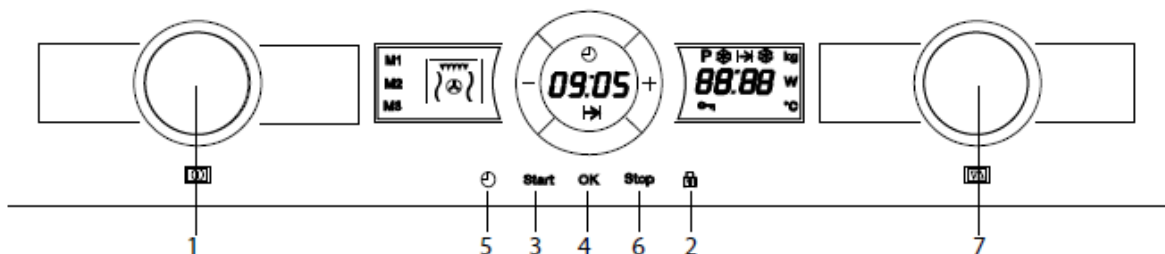

1. За да блокирате управлението на фурната, задържете натиснат за около 3 секунди бутона за блокировка (2). Ще се чуе звуков сигнал и индикатора на функцията блокировка за безопасност ще светне. Контролният панел на уреда е блокиран.
2. За да деактивирате тази функция, задържете натиснат отново бутона за блокировка (2) за 3 секунди. Ще се чуе звуков сигнал и индикатора на функцията ще изгасне.

Основни функции

Функция Микровълни

Тази функция се използва за приготвяне и затопляне на зеленчуци, картофи, ориз, риба и месо.

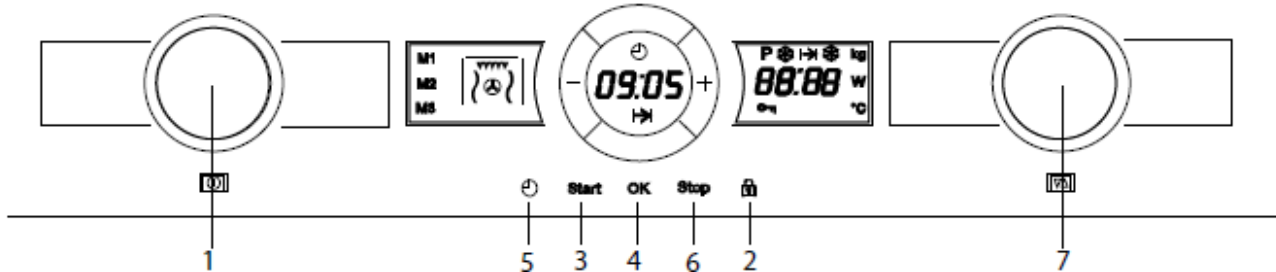

1. Завъртете бутона за избор на функция (1) докато индикатора на функцията Микровълни започне да мига. Върху дисплея (O) ще започне да мига символа: 1:00.
2. Завъртете въртящия се бутон (7) в една от двете посоки, за да настроите време на готвене.
3. Натиснете бутона ОК (4), за да запазите направените настройки. Стойността на мощността ще започне да мига върху дисплея (M), индикатора за мощност също ще мига.
4. Завъртете въртящия се бутон (7) в една от двете посоки, за да настроите степен на мощност. Ако не настроите определена степен, фурната ще започне работа на мощност от 850 W.
5. Натиснете бутона ОК (4), за да запазите направените настройки.
6. Натиснете бутона Старт (3). Фурната ще започне работа.

Функция Грил

Тази функция се използва за бързо запичане повърхността на храната.

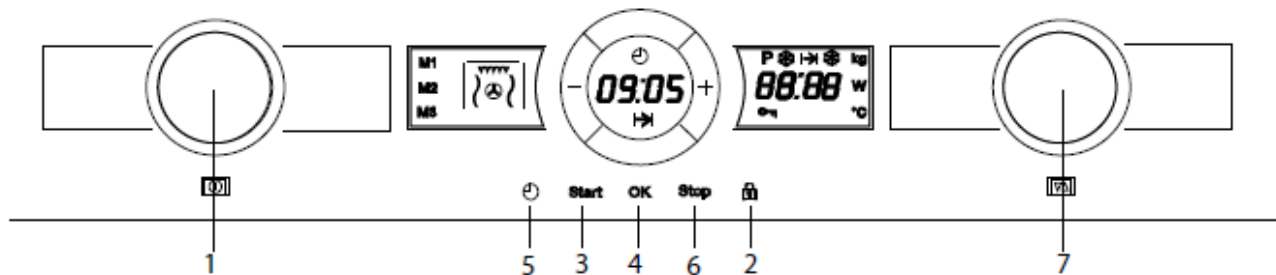

1. Завъртете бутона за избор на функция (1) докато индикатора на функцията Грил започне да мига. Върху дисплея (O) ще започне да мига символа: 15:00.
2. Завъртете въртящия се бутон (7) в една от двете посоки, за да настроите време на готвене.
3. Натиснете бутона ОК (4), за да запазите направените настройки.
4. Натиснете бутона Старт (3). Фурната ще започне работа.

Функция Микровълни +Грил

Тази функция се използва за приготвянето на лазаня, птици, запечени картофи и препичане на храни.

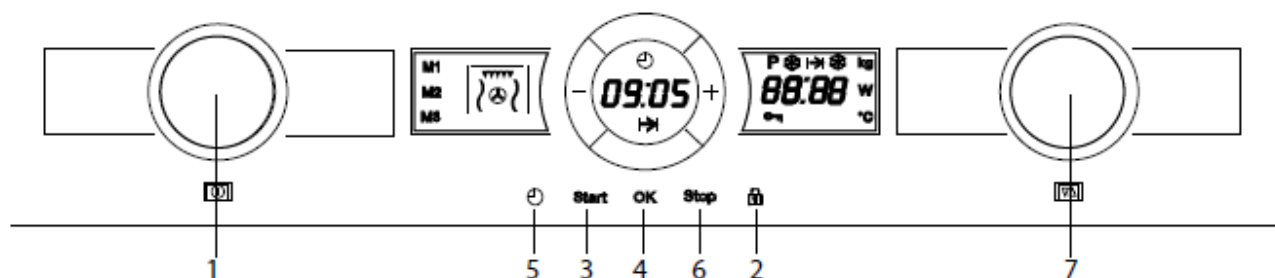

1. Завъртете бутона за избор на функция (1) докато индикатора на функцията Микровълни + Грил започне да мига. Върху дисплея (O) ще започне да мига символа: 10:00.
2. Завъртете въртящия се бутон (7) в една от двете посоки, за да настроите време на готвене.
3. Натиснете бутона ОК (4), за да запазите направените настройки. Стойността на мощността ще започне да мига върху дисплея (M), индикатора за мощност също ще мига.
4. Завъртете въртящия се бутон (7) в една от двете посоки, за да настроите степен на мощност. Ако не използвате бутона, фурната ще започне работа на мощност от 360 W. Максималната степен на мощност за тази функция е 600 W.
5. Натиснете бутона ОК (4), за да запазите направените настройки.
6. Натиснете бутона Старт (3). Фурната ще започне работа.

Горещ въздух (Турбо Функция)

Тази функция се използва за печене на храни.

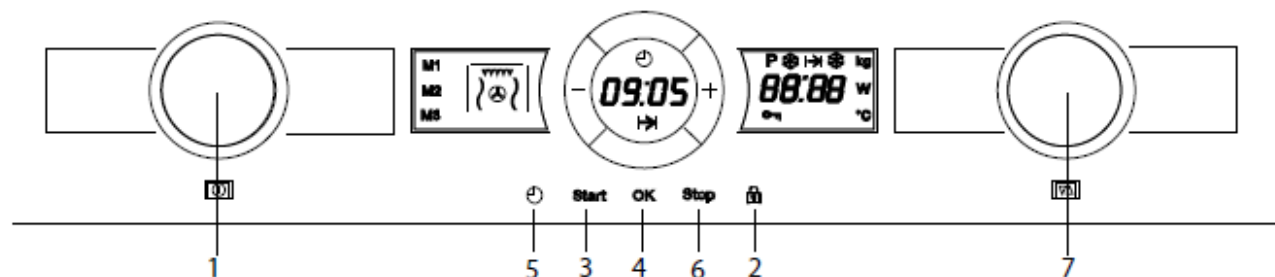

1. Завъртете бутона за избор на функция (1) докато индикатора на функцията Горещ въздух започне да мига.
2. Завъртете въртящия се бутон (7) в една от двете посоки, за да настроите време на готвене.
3. Натиснете бутона ОК (4), за да запазите направените настройки. Стойността на температурата ще започне да мига. Завъртете въртящия се бутон (7) в една от двете посоки, за да настроите температура.
4. Натиснете бутона ОК (4), за да запазите направените настройки.
5. Натиснете бутона Старт (3). Фурната ще започне работа.

Микровълни + Горещ въздух (Турбо)

Тази функция се използва за бързо печене на храни.

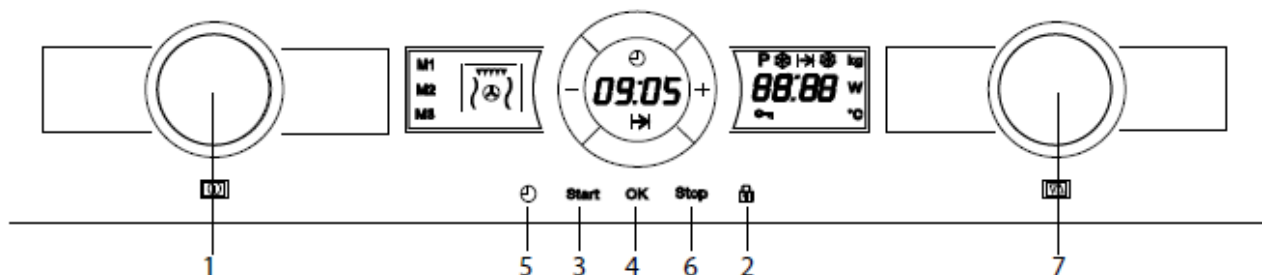

1. Завъртете бутона за избор на функция (1) докато индикатора на функцията Микровълни + Горещ въздух започне да мига. Върху дисплея (O) ще започне да мига символа: 10:00.
2. Завъртете въртящия се бутон (7) в една от двете посоки, за да настроите време на готвене.
3. Натиснете бутона ОК (4), за да запазите направените настройки. Стойността на мощността ще започне да мига върху дисплея (M), индикатора за мощност също ще мига.
4. Завъртете въртящия се бутон (7) в една от двете посоки, за да настроите степен на мощност. Ако не използвате бутона, фурната ще започне работа на мощност от 360 W. Максималната степен на мощност за тази функция е 600 W.
5. Натиснете бутона ОК (4), за да запазите направените настройки.
6. Стойността на температурата ще започне да мига. Завъртете въртящия се бутон (7) в една от двете посоки, за да настроите температура.
7. Натиснете бутона ОК (4), за да запазите направените настройки.
8. Натиснете бутона Старт (3). Фурната ще започне работа.

Размразяване според време (ръчно)

Тази функция се използва за бързо размразяване на храна.

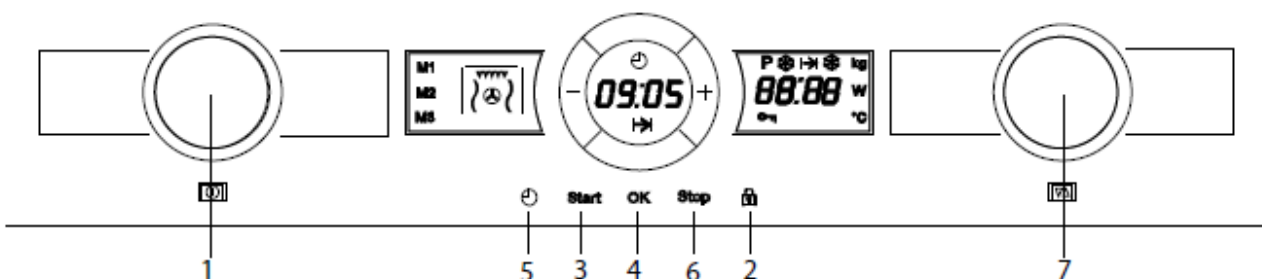

1. Завъртете бутона за избор на функция (1) докато индикатора на функцията Размразяване според време започне да мига. Върху дисплея (O) ще започне да мига символа: 10:00.
2. Завъртете въртящия се бутон (7) в една от двете посоки, за да настроите време на готвене.
3. Натиснете бутона ОК (4), за да запазите направените настройки.
4. Натиснете бутона Старт (3). Фурната ще започне работа.
5. Обърнете храната щом чуете звуков сигнал и върху дисплея се появи думата: **turn**

Грил + Турбо

Тази функция се използва не само за печене на храна, но и за запичане на повърхността ѝ.

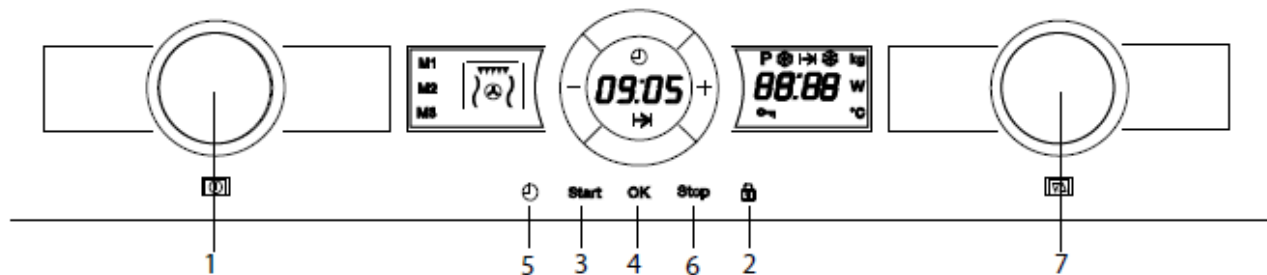

1. Завъртете бутона за избор на функция (1) докато индикатора на функцията Грил + Турбо започне да мига.
2. Завъртете въртящия се бутон (7) в една от двете посоки, за да настроите време на готвене.
3. Натиснете бутона ОК (4), за да запазите направените настройки. Стойността на температурата ще започне да мига. Завъртете въртящия се бутон (7) в една от двете посоки, за да настроите температура.
4. Натиснете бутона ОК (4), за да запазите направените настройки.
5. Натиснете бутона Старт (3). Фурната ще започне работа.

Размразяване според тегло (автоматично)

Тази функция се използва за бързо размразяване на месо, птици, риба, плодове и хляб.

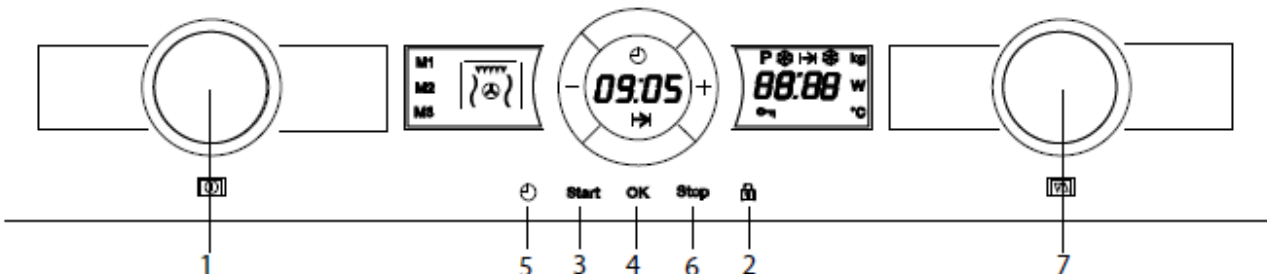

1. Завъртете бутона за избор на функция (1) докато индикатора на функцията Размразяване според тегло започне да мига. Върху дисплея (O) ще започне да мига вида храна: Pr 1.
2. Завъртете въртящия се бутон (7) в една от двете посоки, за да настроите вида храна. Ако не направите това, фурната ще възприеме вида храна като Pr 1.
3. Натиснете бутона ОК (4), за да запазите направените настройки. Теглото на храната ще мига върху дисплея (M). Индикаторът за тегло ще започне да мига.
4. Завъртете въртящия се бутон (7) в една от двете посоки, за да настроите теглото на храната. Ако не използвате бутона, фурната ще възприеме теглото като 200 гр.
5. Натиснете бутона ОК (4), за да запазите направените настройки.
6. Натиснете бутона Старт (3). Фурната ще започне работа.
7. Обърнете храната щом чуете звуков сигнал и върху дисплея се появи думата: **turn**

Таблицата по-долу показва примери за необходимото време за размразяване и препоръчителното време за постигане на равномерна температура за различни видове храна и тегло.

| Програма | Вид храна | Тегло (гр) | Време (мин) | Престояване (мин) |
|----------|-----------|------------|-------------|-------------------|
| Pr 01 | Месо | 100 - 2000 | 2 - 43 | 20 - 30 |
| Pr 02 | Птици | 100 - 2500 | 2 - 58 | 20 - 30 |
| Pr 03 | Риба | 100 - 2000 | 2 - 40 | 20 - 30 |
| Pr 04 | Плодове | 100 - 500 | 2 - 13 | 10 - 20 |
| Pr 05 | Хляб | 100 - 800 | 2 - 19 | 10 - 20 |

Функция Памет

Чрез тази функция, вие може да запаметите определена програма и директно да настройвате уреда да работи по нея.

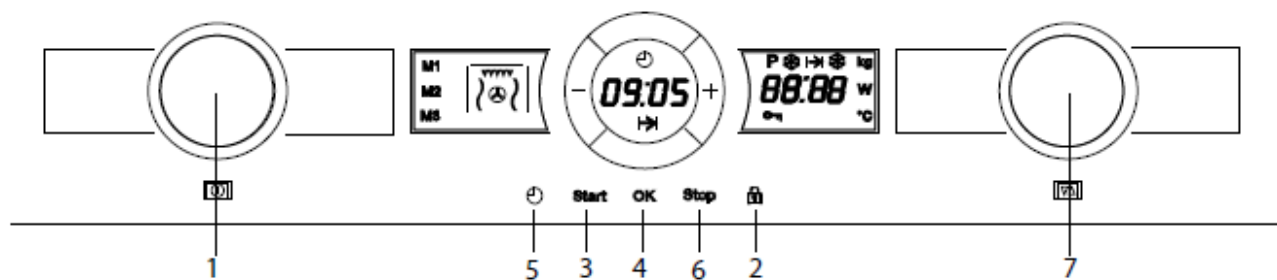

1. Чрез бутона за избор на функция (1), изберете една от основните функции.
2. Настройте желаните от вас параметри посредством въртящия се бутон (7).
3. Натиснете и задръжте 5 секунди бутона на часовника (5). Символът **M1** ще започне да мига.
4. С помощта на въртящия се бутон (7) изберете в коя памет желаете да запаметите настроените от вас параметри: M1, M2 или M3.
5. Натиснете бутона ОК (4), за да потвърдите настройките.

Извикване на функцията Памет

1. Чрез бутона за избор на функция (1) изберете запаметената от вас програма.
2. Натиснете бутона Старт (3). Фурната ще започне работа.

Изтриване на функцията Памет

1. Чрез бутона за избор на функция (1) изберете запаметената от вас програма.
2. Натиснете и задръжте 3 секунди бутона на часовника (5). Дисплеят (M) ще покаже съобщението **DEL** за 3 секунди.

Използване на тавата за печене

Обикновено когато приготвяте пица или пай на грил в микровълнова фурна, тестото или корите остават недобре изпечени. Това може да се избегне ако използвате специално предназначенията за това тава. Дъното на тавата достига висока температура изключително бързо като това прави приготвената храна хрупкава и изключително вкусна. Тавата за печене може да бъде използвана за приготвянето на бекон, яйца, наденички и други.

ВАЖНО:

- Винаги използвайте ръкавици когато приготвяте храна в тавата за печене, тъй като в процеса на готвене тавата достига висока температура.
- Никога не поставяйте тавата за печене в микровълновата фурна без да сте сложили и стъклената поставка.
- Не поставяйте върху тавата за печене съдове, които не са устойчиви на висока температура като например пластмасови чинии.

Как да използваме тавата за печене:

1. Затоплете тавата като пуснете функцията Микровълни+Грил за период от време 3-5 минути на степен на мощност 600 W.
2. Намажете дъното на тавата с малко олио за да избегнете залепването на храната.
3. Поставете прясната или замразена храна директно върху тавата.
4. Поставете тавата върху въртящата се стъклена поставка на микровълновата фурна.
5. Изберете функцията Микровълни+Грил и времето за приготвяне като се консултирате с таблицата по-долу:

| Храна | Грамаж | Време за приготвяне | Време за престояване след приготвянето | Препоръки |
|------------|--------------|---------------------|--|---|
| Пица | 200 гр | 4 - 5 мин | --- | Ако пицата е тънка |
| | 300 гр | 5 - 6 мин | --- | Ако пицата е по-дебела, увеличете времето на приготвяне с 1-2 минути. |
| | 400 гр | 7 - 8 мин | --- | |
| Киш и пай | 200 гр | 3 - 4 мин | 2 - 3 мин | |
| | 300 гр | 5 - 6 мин | 2 - 3 мин | |
| Хамбургери | 150 - 200 гр | 8 - 10 мин | 5 - 8 мин | Обърнете два пъти |
| Чипс | 400 гр | 6 - 8 мин | --- | Обърнете веднъж |

ВАЖНО:

- Ако използвате неправилно тавата за печене може да повредите тефлоновото й покритие.
- Никога не режете храна върху тавата. Извадете храната от тавата преди да я нарежете на порции.

Почистване на тавата за печене

Най-добрият начин за почистване на тавата е нейното измиване с топла вода и почистващ препарат. Изплакнете добре и подсушете внимателно. Никога не използвайте твърда четка или гъба, тъй като може да повредите горния слой на тавата.

Прекъсване процеса на готвене

Може да прекъснете процеса на готвене по всяко време като **отворите вратата на уреда или натиснете веднъж бутона Стоп**.

И в двата случая:

- **Излъчването на микровълни се прекратява веднага.**
- Грилът спира да работи, но **все още ще е много горещ. Опасност от изгаряне!**
- Таймерът спира автоматично и показва оставащото време до края на готвенето.

Ако искате в този момент можете да:

1. Разбъркате или преместите храната.
2. Промените настройките.
3. Откажете процеса на готвене като натиснете **бутона Стоп**.

За да рестартирате процеса на готвене, затворете вратата и натиснете **бутона Старт**.

Промяна на настройките

Зададените настройки (време, тегло, мощност) могат да бъдат променени в процеса на работа на микровълновата фурна или когато нейната работа е прекъсната.

Пример:

1. За да промените времето на готвене, използвайте въртящия се бутон. Новото време ще бъде настроено и прието моментално.

Отказване процеса на готвене

Ако искате да откажете процеса на готвене задръжте натиснат **бутона Стоп** за 3 секунди. Ще се чуе звуков сигнал и часа ще се появи върху дисплея.

Край на процеса на готвене

Когато микровълновата приключи своята работа ще се чуят 3 последователни звукови сигнала и върху дисплея ще се изпише думата **End**.

Звуковите сигнали ще се повтарят на всеки 30 секунди докато не отворите вратата на микровълновата или не натиснете бутона Стоп.

Размразяване

Таблицата по-долу показва примери за необходимото време за размразяване и препоръчителното време за постигане на равномерна температура за различни видове храна и тегло, както и препоръки.

| Храна | Тегло (гр.) | Време за размразяване (мин.) | Престояване (мин.) | Препоръки |
|--|-------------|------------------------------|--------------------|-----------------|
| Порции месо, телешко, свинско, говеждо | 100 | 2-3 | 5-10 | Обърнете веднъж |
| | 200 | 4-5 | 5-10 | Обърнете веднъж |
| | 500 | 10-12 | 10-15 | Обърнете 2 пъти |
| | 1000 | 21-23 | 20-30 | Обърнете 2 пъти |
| | 1500 | 32-34 | 20-30 | Обърнете 2 пъти |
| | 2000 | 43-45 | 25-35 | Обърнете 3 пъти |
| Гулаш | 500 | 8-10 | 10-15 | Обърнете 2 пъти |
| | 1000 | 17-19 | 20-30 | Обърнете 3 пъти |
| Кайма | 100 | 2-4 | 10-15 | Обърнете 2 пъти |
| | 500 | 10-14 | 20-30 | Обърнете 3 пъти |
| Наденица | 200 | 4-6 | 10-15 | Обърнете веднъж |
| | 500 | 9-12 | 15-20 | Обърнете 2 пъти |
| Птици (порции) | 250 | 5-6 | 5-10 | Обърнете веднъж |
| Пиле (цяло) | 1000 | 20-24 | 20-30 | Обърнете 2 пъти |
| Филе от риба | 200 | 4-5 | 5-10 | Обърнете веднъж |
| Пъстърва | 250 | 5-6 | 5-10 | Обърнете веднъж |
| Скариди | 100 | 2-3 | 5-10 | Обърнете веднъж |
| | 500 | 8-11 | 15-20 | Обърнете 2 пъти |
| Плодове | 200 | 4-5 | 5-10 | Обърнете веднъж |
| | 300 | 8-9 | 5-10 | Обърнете веднъж |
| | 500 | 11-14 | 10-20 | Обърнете 2 пъти |
| Хляб | 200 | 4-5 | 5-10 | Обърнете веднъж |
| | 500 | 10-12 | 10-15 | Обърнете веднъж |
| | 800 | 15-17 | 10-20 | Обърнете 2 пъти |
| Масло | 250 | 8-10 | 10-15 | |
| Извара | 250 | 6-8 | 10-15 | |
| Сметана | 250 | 7-8 | 10-15 | |

Основни инструкции за размразяването

1. За размразяването е необходимо да използвате единствено готварски съдове, подходящи за употреба в микровълнова фурна (порцеланови, стъклени, пластмасови, предназначени за целта).
2. Функцията Размразяване и таблиците се отнасят за сурови храни.
3. Времето за размразяване зависи от количеството и дебелината на храната. Съобразявайте се с това, когато замразявате храната. Разпределете храната на равни по големина парчета в съда.
4. Подредете храната възможно най-добре във фурната. Най-дебелите части от рибата или пилешкото бутче трябва да са обърнати към външната посока. Може да предпазите най-деликатните части на храната с алуминиево фолио. **Важно:** Алуминиевото фолио не трябва да се допира до стените на фурната, тъй като това може да предизвика електрическа дъга.
5. Дебелите парчета храна трябва да бъдат обръщани няколко пъти.
6. Разпределете замразената храна възможно най-добре – тънките и тесните парчета се размразяват по-бързо от дебелите и широките.
7. Богатите на мазнина храни, като масло, извара и сметана не трябва да бъдат размразявани напълно. Оставени на стайна температура, те ще бъдат готови за сервиране само след няколко минути. При наличие на малки парченца лед в дълбоко замразена сметана е необходимо да я разбъркате преди консумация.
8. Поставете пилетата в обърнат съд, за да се улесни изтичането на соковете от месото.
9. Хлябът трябва да бъде завит в салфетката, за да не изсъхне твърде много.
10. Обръщайте храната винаги когато фурната издаде звуков сигнал и върху дисплея започне да мига думата: **turn**
11. Махнете опаковката на замразената храна и отстранете металните куки или шишове, ако има такива. В случаите, когато съхранявате храната във фризера в съдове, подходящи за микровълнова фурна, е необходимо единствено да махнете капака им. Във всички останали случаи поставете храната в съдове, които са подходящи за употреба в микровълнова фурна.
12. Течностите, появили се при размразяването, особено тези от пилешко месо, трябва да бъдат отстранени и в никакъв случай да не влизат в контакт с други храни.
13. Не забравяйте, че при използването на функцията за размразяване, е необходимо и известно време за престояване на храната, за да бъде размразяването пълно.

Внимание! Преди да започнете работа с микровълновата фурна прочетете секцията Инструкции за безопасност.

- Преди да подгръвате или приготвяте храни, с **обелки и ципи** (ябълки, домати, картофи, наденица и др.) **прободете ги**, за да не се пукнат и за да не прегорят. Разрежете храната преди да започнете готвенето.
- Винаги използвайте съдове подходящи за употреба в микровълнова фурна (консултирайте се със секцията **Какви готварски съдове могат да бъдат използвани**).
- Когато приготвяте храна с много ниско водно съдържание (например, **размразяване на хляб**, приготвяне на пуканки и др.), изпарението е много бързо. Затова е възможно храната да се запали и готварския съд или фурната да се повредят. Поради тази причина трябва да настроите прецизно времетраенето на готвенето и през цялото време да го надзирате.
- Не е възможно да загрявате в микровълновата фурна големи количества мазнина (**тоест да пържите**).
- Извадете **закупената готова храна** от нейната опаковка или съд, тъй като те може да не са устойчиви на високи температури. Спазвайте инструкциите на производителя.
- Ако **използвате няколко съда**, например купи, подредете ги равномерно върху въртящата се стъклена платформа.
- Не затваряйте **пликовете за готвене** с метални щипки, а с пластмасови.
- Когато подгръвате или готвите храна, уверете се, че тя е достигнала **поне 70°C**.
- По време на готвенето е възможно образуването на **пара** по вратата на фурната. Това е нормално явление, което може да бъде още по-значително, когато температурата в помещението е ниска. Безопасността на уреда не е застрашена от това. След като приключите готвенето, почистете водата, образувала се от кондензацията.
- Не загрявайте течности в **затворени съдове**. Опасност от експлозия!

Пригответе храната според указаните инструкции и се съобразявайте с таблиците показващи времето на приготвяне и препоръчителната степен на мощност.

Имайте в предвид, че стойностите са ориентировъчни и зависят от началното състояние, температура, влажност и вид на храната. Съобразявайки се с това, увеличете или намалете времетраенето на готвене или мощността.

Готвене с микровълни

1. По-голямо количество храна означава по-дълго време за готвене. Помнете:
 - Двойно количество » двойно времетраене
 - Половин количество » половин времетраене
2. По-ниска температура означава по-дълго време за готвене.
3. Храните, съдържащи много вода, се загряват много по-бързо.
4. Добрата подредба на храната върху въртящата се стъклена платформа осигурява равномерно приготвяне. Ако поставите гъста храна във външната част на съда и по-малко гъста във вътрешната, може да готвите различни видове храни едновременно.
5. Може да отворите вратата по всяко време. Фурната се изключва автоматично в този случай. Тя ще заработи отново, когато затворите вратата.
6. Затворените храни изискват по-малко време за приготвяне и запазват своите характеристики по-добре. Похлупаците трябва да могат да пропускат микровълните и да имат малки отвори за отвеждане на парата.

Таблица и препоръки – Зеленчуци

| Ястие | Количество (гр.) | Добавяне на течности (мл) | Мощност (вата) | Време (мин.) | Престояване (мин.) | Инструкции |
|-----------------------------------|------------------|---------------------------|----------------|--------------|--------------------|--|
| Карфиол | 500 | 100 | 800 | 9-11 | 2-3 | Нарежете на резени. Дръжте покрити |
| Броколи | 300 | 50 | 800 | 6-8 | 2-3 | |
| Гъби | 250 | 25 | 800 | 6-8 | 2-3 | |
| Грах & моркови, замразени моркови | 300 | 100 | 800 | 7-9 | 2-3 | Нарежете на кубчета или на резени. Дръжте покрити. |
| | 250 | 25 | 800 | 8-10 | 2-3 | |
| Картофи | 250 | 25 | 800 | 5-7 | 2-3 | Обелете и нарежете на еднакви парчета. Дръжте покрити. |
| Чушки | 250 | 25 | 800 | 5-7 | 2-3 | Нарежете на кубчета или на резени. Дръжте покрити. |
| Праз лук | 250 | 50 | 800 | 5-7 | 2-3 | |
| Замразено брюкселско зеле | 300 | 50 | 800 | 6-8 | 2-3 | Дръжте покрити |
| Кисело зеле | 250 | 25 | 800 | 8-10 | 2-3 | Дръжте покрити |

Таблица и препоръки – Риба

| Ястие | Количество (гр.) | Мощност (вата) | Време (мин.) | Престояване (мин.) | Инструкции |
|--------------|------------------|----------------|--------------|--------------------|--|
| Филе от риба | 500 | 600 | 10-12 | 3 | Под похлупак. Обърнете по средата на готвенето. |
| Цяла риба | 800 | 800 | 2-3 | 2-3 | Под похлупак. Обърнете по средата на готвенето. Ако прецените, покрийте фините краища на рибата. |
| | | 400 | 7-9 | | |

Готвене с грил

За оптимални резултати при готвене на грил използвайте приложената към уреда решетъчна скара.

Поставете скарата така, че да не опира металните повърхности във вътрешността на фурната, тъй като в противен случай съществува опасност от електрическа дъга, която може да повреди фурната.

Важно:

1. Когато грилът и скарата се използват за пръв път, се появяват дим и миризма, предизвикани от смазки, използвани при производството на фурната.
2. Вратата на фурната се нагорещява много, когато грилът работи. **Пазете децата далече от уреда.**
3. Когато грилът работи, вътрешните стени на фурната и скарата се нагорещяват значително. Използвайте готварски ръкавици.
4. При продължителна употреба на грила е нормално нагревателите да се изключват сами временно, което се дължи на предпазния термостат.
5. **Важно!** Когато храната се запича на грил или се приготвя в готварски съдове, проверете дали те са подходящи. Вижте раздела за видовете готварски съдове!
6. Когато използвате грилът е възможно пръски от мазнина да достигнат до нагревателите и да изгорят. Това е нормално и не представлява опасност за работата на уреда.
7. След като приключите готвенето, почистете вътрешността на фурната и аксесоарите, за да не се втвърдят остатъците от храна и мазнина.

Таблица и препоръки – Грил без микровълни

| Ястие | Количество (гр.) | Време (мин.) | Инструкции |
|--------------------------------|------------------|--------------|--|
| Риба | | | |
| Костур / Златоперка | 800 | 18-24 | Намажете с малко масло. По средата на готвенето обърнете и добавете подправки. |
| Сардини / Тригла | 6-8 риби | 15-20 | |
| Месо | | | |
| Наденица | 6-8 парчета | 22-26 | По средата на печенето прободете и обърнете. |
| Замразени хамбургери | 3 броя | 18-20 | |
| Ребърца (около 3 см. дебелина) | 400 | 25-30 | По средата на печенето обърнете. |
| Други | | | |
| Препечени филийки | 4 броя | 1½-3 | Следете препичането |
| Тостове | 2 броя | 5-10 | Следете препичането |

Загрейте грилът около 2 минути преди употреба. Имайте предвид, че стойностите в таблицата са ориентировъчни и зависят от началното състояние, температура, влажност и вид на храната.

Рибата и месото ще са по-вкусни ако бъдат овкусени и мариновани предварително. Препоръчваме ви да надупчите с вилица наденицата преди да започнете да я печете. По време на използване на грила наглеждайте храната и ако се налага я обърнете или добавете малко олио.

Грилът е подходящ за приготвянето на тънки парчета месо и риба. Тънките парчета месо трябва да бъдат обърнати само веднъж, докато по-големи парчета би трябвало да се обърнат няколко пъти.

Таблица и препоръки – Микровълни + Грил

Функцията микровълни + грил е идеална за бързо готвене и едновременно с това за постигане на желаната коричка. Освен това, може да я използвате и за запичане. Микровълните и грилът нагряват едновременно. Микровълните готвят, а грилът запича.

| Ястие | Количество (гр.) | Съд | Мощност (вата) | Време (мин.) | Време за престояване (мин) |
|-----------------------------|------------------|--------------------|----------------|--------------|----------------------------|
| Паста с топено сирене | 500 | Плитък съд | 400 | 12-17 | 3-5 |
| Картофи с топено сирене | 800 | Плитък съд | 600 | 20-22 | 3-5 |
| Лазаня | около 800 | Плитък съд | 600 | 15-20 | 3-5 |
| Сирене на грил | около 500 | Плитък съд | 400 | 18-20 | 3-5 |
| 2 пилешки бутчета (на грил) | 200 всяко | Плитък съд | 400 | 10-15 | 3-5 |
| Пиле | около 1000 | Плитък и широк съд | 400 | 35-40 | 3-5 |
| Лучена супа с топено сирена | 2 купи по 200 гр | Купи за супа | 400 | 2-4 | 3-5 |

Преди да използвате готварските съдове се уверете, че те са подходящи за употреба в микровълнова фурна. Използвайте само такива съдове.

При комбинираното готвене използваните съдове трябва да са подходящи за употреба с микровълни и грил. Вижте раздела за видовете готварски съдове.

Имайте предвид, че стойностите са ориентировъчни и зависят от началното състояние, температура, влажност и вид на храната.

Ако времето не е било достатъчно за повърхностното запичане на ястието, използвайте грила за още 5-10 минути.

Обърнете внимание на времето за престояване и не забравяйте да обръщате парчетата месо.

Стойностите, дадени в таблицата, важат при студена вътрешност на фурната (не е необходимо предварително загряване на фурната

Таблица и препоръки – Печене

| Ястие | Количество (гр) | Мощност (вата) | Температура (°C) | Време (мин) | Време за престояване (мин) | Коментари |
|------------------|-----------------|----------------|------------------|-------------|----------------------------|---|
| Говеждо задушено | 1000 | 200 | 160/170 | 80/90 | 10 | Не поставяйте похлупак върху съда. |
| Свински карета | 500/600 | 200 | 180/190 | 35/40 | 10 | Не поставяйте похлупак върху съда. |
| Цяло пиле | 100/1200 | 400 | 230/250 | 30/40 | 10 | Поставете похлупак върху съда. Гърдите на пилето трябва да са нагоре. Не обръщайте. |
| Пиле на порции | 800 | 400 | 230/250 | 25/35 | 10 | Не поставяйте похлупак върху съда. Порциите трябва да са с кожата нагоре. Не обръщайте. |
| Патешко | 1500/1700 | 200 | 220/240 | 70/80 | 10 | Поставете похлупак върху съда. Не обръщайте. |

Съвети при печенето на месо

Половината време печете от едната страна, после обърнете парчетата. Когато месото е готово го оставете още 10 минути при изключена фурна и затворена врата.

Добавете 2 до 3 лъжици бульон или друга подобна течност за нетлъсти меса и 8 до 10 лъжици при приготвяне на яхния.

Температурата на печене и времето за приготвяне зависят от вида и количеството месо. По-големи количества ще изискват съответно и повече време за приготвяне.

Съвети за готварските съдове

Уверете се, че съда влиза във фурната.

Горещи стъклени съдове трябва да бъдат поставяни върху суха кухненска хартия. Ако същите съдове бъдат поставени върху студена или мокра повърхност могат да се пукнат или счупят. Винаги използвайте ръкавици когато вадите съда от фурната.

Таблица и препоръки – Сладкиши

| Ястие | Съд | Ниво на печене | Температура (°C) | Време (мин) |
|-----------------|-------------------------------------|----------------|------------------|-------------|
| Орехов кекс | Форма за сладкиш със свалящ се ринг | 1 | 170/180 | 30/35 |
| Фрудова пита | Форма за сладкиш със свалящ се ринг | 2 | 150/160 | 35/45 |
| Флодов сладкиш | Форма за кекс с дупка в средата | 1 | 170/190 | 30/45 |
| Солена торта | | 2 | 160/180 | 50/70 |
| Обикновен кекс | Форма за кекс с дупка в средата | 1 | 160/170 | 40/45 |
| Бадемови сладки | Тава за печене | 2 | 110 | 35/45 |
| Бутер сладки | Тава за печене | 2 | 170/180 | 35/45 |

Съвети за готварските съдове

Най-използвания съд за приготвяне на сладкиши са черните метални тави. За микровълновите фурни са подходящи и стъклени, керамични или пластмасови съдове за печене. Те трябва да са устойчиви на температура от 250°C. Ако използвате такива съдове сладкишите няма да загарят.

Съвети за печене на сладкишите

Различните видове сладкиши изискват различна температура на печене и различно време за приготвяне. Първоначално опитайте да печете на по-ниска температура и ако се налага следващия път използвайте по-висока температура. По-ниската температура дава възможност за по-равномерно изпичане на ястието. Винаги поставяйте тавата за печене в средата на въртящата се поставка.

Препоръки за печене

Как да проверим дали сладкишът е готов

Пробийте с клечка за зъби в най-високата част на сладкиша, ако по нея не полепне тесто, значи сладкишът е готов.

Ако сладкишът е много покафенял отвън

Следващият път изберете по-ниска температура и оставете кекса да се пече по-продължително време.

Ако сладкишът е много сух

Направете малки дупки в сладкиша с помощта на клечка за зъби. После полейте с малко плодов сок или алкохолна напитка. Следващият път увеличете температурата с около 10° и намалете малко времето за печене.

Ако не можете лесно да извадите сладкиша

Оставете сладкишът да се охлади 5-10 минути след изпичането му и чак тогава го извадете. Ако сладкишът все още не може да бъде отлепен с помощта на тънък нож минете леко по краищата. Следващият път намазнете тавата по-добре.

Какви готварски съдове могат да бъдат използвани?

При готвене с Микровълни

При готвене с микровълни не забравяйте, че микровълните се отразяват от металните повърхности. Стъклото, порцеланът, глината, пластмасата и хартията пропускат микровълните.

Поради тази причина **металните съдове и съдовете с метални елементи и декорации не могат да бъдат използвани за готвене с микровълни**. Стъклени и глинени съдове с **метално съдържание и декорации** не могат да бъдат използвани в микровълнови фурни.

Идеалните материали за използване в микровълнови фурни са стъклото, огнеупорните порцелан и глина, както и пластмасата, устойчива на високи температури. Тънките и чупливи стъкло и порцелан трябва да се използват само за кратки периоди - за размразяване или подгряване на вече сготвени храни.

Горещите ястия нагряват готварските съдове – затова винаги използвайте **готварски ръкавици!**

Изпробване на съдовете

Включете микровълновата фурна на максимална мощност и поставете за 20 секунди съда, който искате да използвате. Ако след това съдът е студен или слабо затоплен, то той е подходящ за употреба в микровълнова фурна. Ако, обаче съдът се е нагорещил или е възникнала електрическа дъга, тогава той не е подходящ.

Внимание:

Когато използвате функцията Микровълни се уверете, че в микровълновата фурна няма поставени неподходящи съдове, включително тави и решетъчни скари, които се използват единствено при функциите Грил или Горещ въздух (Турбо).

Функции с Грил и Горещ въздух (Турбо)

При функции с Грил използвания съд трябва да бъде устойчив поне на температура от 300°C.

Пластмасовите съдове не са подходящи за използване при функции с Грил.

Комбиниранни функции

При комбиниранни функции с микровълни, използваните съдове трябва да бъдат устойчиви както на микровълни, така и на грил.

Алуминиеви съдове и фолио

Готовите ястия в алуминиеви съдове или в алуминиево фолио могат да бъдат поставени в микровълновата фурна, ако се спазва следните правила:

- Спазвайте предписанията на производителя, отбелязани върху опаковката.
- Алуминиевите съдове не трябва да са по-високи от 3 см или да влизат в контакт с вътрешните стени на фурната (**минимално разстояние от тях - 3 см**)
Алуминиевите похлупаци трябва да бъдат махнати. Поставяйте алуминиевия съд директно върху въртящата се поставка. Ако ползвате металната скара, поставете съда върху порцеланова чиния. Никога не слагайте съда директно върху решетъчната скара!
- Готвенето е по-дълго, защото микровълните достигат храната само отгоре. Ако имате някакви колебания, най-добре е да използвате съдове, подходящи за употреба с микровълни.
- Алуминиевото фолио може да се използва, за да бъдат отразени микровълните при процеса на размразяване. Деликатни храни като птиче месо и кайма могат да бъдат предпазени от прекалено нагриване, като покриете съответните им краища.
- **Важно:** Алуминиевото фолио не трябва да влиза в контакт с вътрешните стени на фурната, тъй като това може да провокира появата на електрическа дъга.

Похлупаци

Употребата на стъклени и пластмасови похлупаци, както и на готварско фолио е препоръчителна защото:

1. Предпазват изпускането на излишна пара, особено, когато готвите за дълъг период от време.
2. Спомагат за по-бързото приготвяне на храната.
3. Запазват храната сочна.
4. Запазват аромата на храната.

Похлупаците трябва да имат отвори.

Готварските пликосе също трябва да имат отвори.

Бебешките бутилки и бурканчета трябва да се подгриват без похлупаци, защото могат да експлоадират.

Таблица за готварските съдове

| Вид съд за готвене | Микровълни | | Грил | Микровълни+Грил |
|--|----------------------------|---------|------|-----------------|
| | Размразяване/ Затопляне | Готвене | | |
| Стъкло и порцелан 1) Домакинска употреба, неустойчиви на огън, могат да се мият в съдомиялна | да | да | не | не |
| Гледжосана керамика Огнеупорни стъкло и керамика | да | да | да | да |
| Керамика, съдове от камък 2) Гледжосани или негледжосани, без метални декорации | да | да | не | не |
| Глинени съдове 2) Гледжосани | да | да | не | не |
| Негледжосани | не | не | не | не |
| Пластмасови съдове 2) Устойчиви до 100°C | да | не | не | не |
| Устойчиви до 250°C | да | да | не | не |
| Фолио 3) Фолио за съхранение на храни | не | не | не | не |
| Целофан | да | да | не | не |
| Хартия, картон, пергамент 4) | да | не | не | не |
| Метал Алуминиево фолио | да | не | да | не |
| Алуминиеви опаковки 5) | не | да | да | да |
| Акcesoари (метална скара) | да | да | да | да |

1. Без позлатяване или посребряване.
2. Спазвайте предписанията на производителя!
3. Не използвайте метални щипки за затваряне на пликовете. Перфорирайте пликовете. Използвайте фолиото само за покриване на храната.
4. Не използвайте хартиени и картонени съдове.
5. Използвайте само плитки алуминиеви съдове без похлупак/покриване. Алуминият не трябва да влиза в контакт с вътрешните страни на микровълновата фурна.

Почистване и поддръжка

Почистването е единственото нещо, което се изисква за поддръжката на уреда.

Внимание! Почиствайте редовно фурната, като отстранявате и всички остатъци от храна. Ако не поддържате фурната достатъчно чиста, е възможно увреждане на нейните повърхности, което може **да съкрати функционалния живот на уреда и да доведе до евентуални опасни ситуации.**

Внимание! Почиствайте винаги само при изключена фурна. Извадете щепсела от контакта или спрете електрозахранването на фурната.

Не използвайте агресивни или абразивни почистващи продукти и средства, които могат да надраскат повърхностите или остри предмети, които могат да предизвикат появата на петна.

Не използвайте почистващи уреди под налягане или пароструйки.

Фронтална повърхност

Достатъчно е да почистите фурната с влажна кърпа. Ако фурната е много замърсена, сипете няколко капки препарат за съдомиялна машина във водата за почистване. След това подсушете със суха кърпа.

За микровълнова фурна, чиято фронтална повърхност е изработена от алуминий, използвайте препарат за почистване на стъкло и мека кърпа, която не оставя власинки. Подсушете от край до край без да осъществявате голям натиск върху повърхността.

Почиствайте незабавно петна от варовик, мазнина, нишесте, белтък. Тези петна могат да предизвикат корозия.

Не допускайте навлизането на вода вътре във фурната.

Интериор на фурната

След всяка употреба на фурната почиствайте вътрешните стени на фурната с влажна кърпа – това е най-лесния начин за отстраняване на остатъци от мазнина и загоряла храна.

За да отстраните по-упорита мръсотия, използвайте неагресивен почистващ препарат. **Не употребявайте спрейове за фурна или други агресивни или абразивни продукти.**

Винаги поддържайте вратата и лицевата част на фурната чисти, за да осигурите безпроблемно отваряне и затваряне на вратата и правилно функциониране на уреда.

Не допускайте навлизането на вода във вентилационните отвори на фурната.

Редовно почиствайте дъното на фурната, особено ако е имало разливане на течности.

Не включвайте микровълновата без да сте поставили въртящите се държач и поставка.

Ако вътрешността на фурната е много замърсена, сложете чаша с вода върху въртящата се поставка и включете фурната за 2-3 минути на максимална мощност. Освободената пара ще размекне мръсотията, която ще може да бъде премахната лесно с мека кърпа.

Неприятните миризми (например, след приготвяне на риба) могат да бъдат лесно отстранени. Сипете няколко капки лимонов сок в купа с вода. Поставете лъжичка кафе, за да избегнете преждевременно завирание на водата. Загрейте водата за 2-3 минути на максимална мощност.

Таван на фурната

Міса покритието (3) разположено върху тавана на уреда трябва винаги да се поддържа чисто. Всякакви хранителни остатъци по него могат да причинят повреда или да провокират искри.

Не използвайте абразивни почистващи препарати или остри предмети.

За да избегнете всякакъв риск, не махайте міса покритието.

Стъкленото покритие на крушката (4) също е разположена върху тавана на микровълновата и може да бъде лесно отстранено за почистване. За тази цел просто трябва да го развиете и почистите.

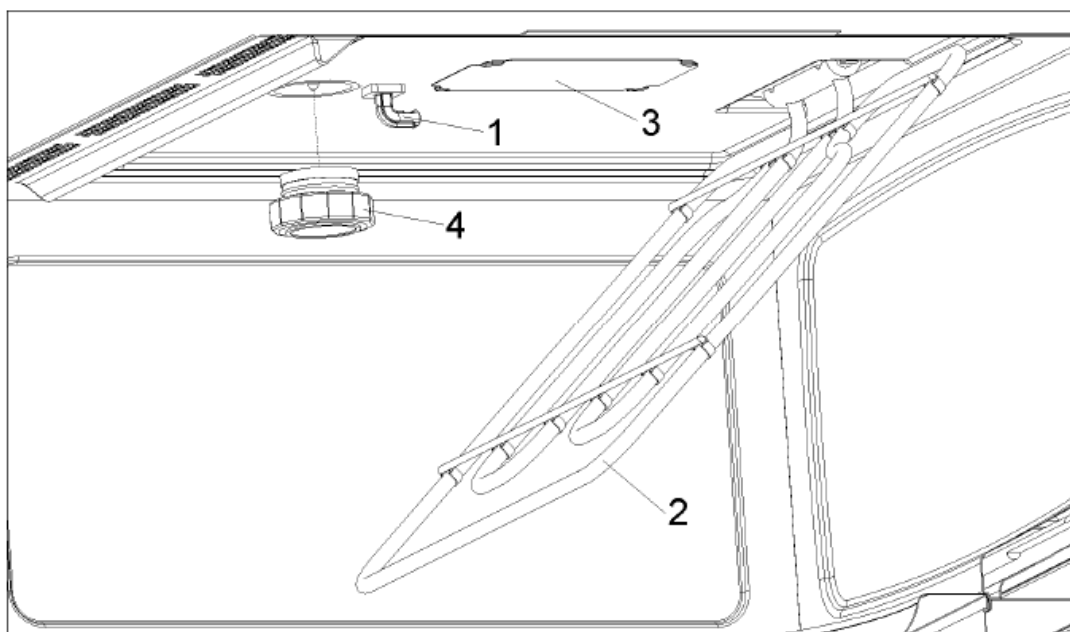

Акcesoари

Почиствайте акcesoарите след всяка употреба. Ако са силно замърсени, първо ги накиснете, а след това използвайте четка или гъба. Акcesoарите може да бъдат мити и в съдомиялна машина.

Винаги се уверявайте, че стъклената поставка и държача са чисти. Не включвайте фурната, ако те не са по местата си.

Ако нещо не работи

Внимание! Всякакви ремонти трябва да бъдат извършени от квалифициран техник. Всеки ремонт, извършен от неоторизиран сервизен специалист, може да бъде опасен.

Следващите проблемни ситуации могат да бъдат разрешени, без да се обръщате към обслужващия Ви технически сервиз:

Дисплеят не показва часа! Проверете дали:

- Часовникът не е изключен (вж секцията **Основни настройки**)

Нищо не се случва когато се натискат бутоните. Проверете дали:

- Не е активирана функцията Блокировка за безопасност (вж секцията **Основни настройки**).

Фурната не работи! Проверете дали:

- Щепселът е включен правилно в контакта.
- Е настроена степен на мощност
- Вратата е напълно затворена. Вратата се затваря с чуването на звуков сигнал.
- Няма чужди тела, попаднали между вратата и лицевата част на фурната.

Когато фурната работи, се чува странен шум! Проверете дали:

- Във фурната не е възникнала електрическа дъга, предизвикана от чужди метални тела.
- Съдът не опира в стените на фурната.
- Няма забравени във фурната кухненски прибори или приспособления.

Храната не се загрева или се загрева твърде бавно! Проверете дали:

- Не използвате по невнимание метални съдове за готвене.
- Сте избрали правилното времетраене и степен на мощност за готвене.
- Не сте сложили във фурната повече или по-студена храна от обикновено.

Храната е твърде гореща, суха или прегоряла! Проверете дали:

- Сте избрали правилното времетраене и степен на мощност за готвене.

Чува се шум, след като процесът на готвене приключи!

- Това не е проблем. Охлаждащият вентилатор продължава да работи известно време. Когато температурата спадне достатъчно, той ще се изключи.

Фурната работи, но осветлението в нея не!

- Ако всички функции работят както трябва, вероятно крушката е изгоряла. Може да продължите да използвате фурната.

Смяна на крушката

За да смените крушката процедирайте както следва:

- Изключете уредът от електрическото захранване като издърпате щепсела от контакта.
- Развийте и отстранете стъкленото покритие на крушката **(1)**.
- Свалете халогенната крушка **(2)**. **Внимание! Крушката може да бъде много гореща.**
- Сложете нова халогенна крушка 12V / 10W. **Внимание! Не докосвайте директно с пръсти повърхността на крушката тъй като може да я повредите.** Следвайте препоръките на производителя.
- Поставете стъкленото покритие отново на мястото му **(1)**.
- Свържете фурната към електрическото захранване.

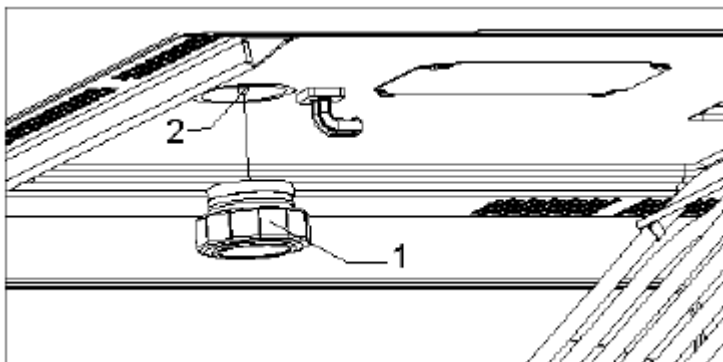

Спецификации

| | |
|-------------------------------------|---------------------------------|
| • Волтаж | вж стикера с техническите данни |
| • Необходима мощност | 3400 W |
| • Мощност на грила | 1500 W |
| • Мощност на Горещия въздух | 1600 W |
| • Мощност на излъчваните микровълни | 1000 W |
| • Честота на микровълните | 2450 MHz |
| • Външни размери (Ш x В x Д) | 595 x 455 x 520 mm |
| • Вътрешни размери (Ш x В x Д) | 420 x 210 x 390 mm |
| • Вместимост на фурната | 38 l |
| • Тегло | 35 kg |

Инсталация

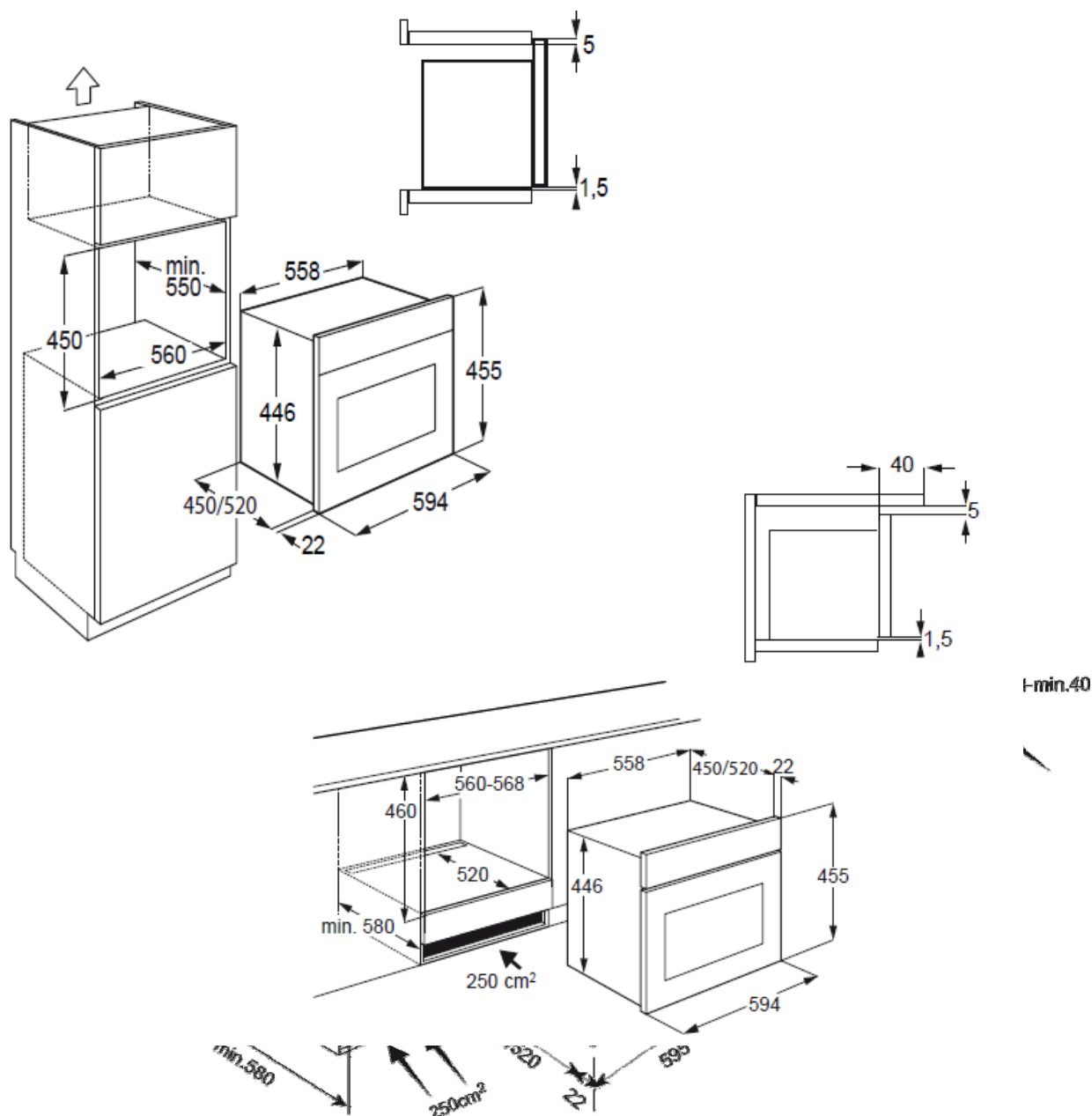

- Поставете изцяло фурната в кухненския шкаф и я центрирайте
- Отворете вратата на фурната и захванете уреда с четирите винта, приложени в комплекта. Поставете винтовете през фронталните отвори.

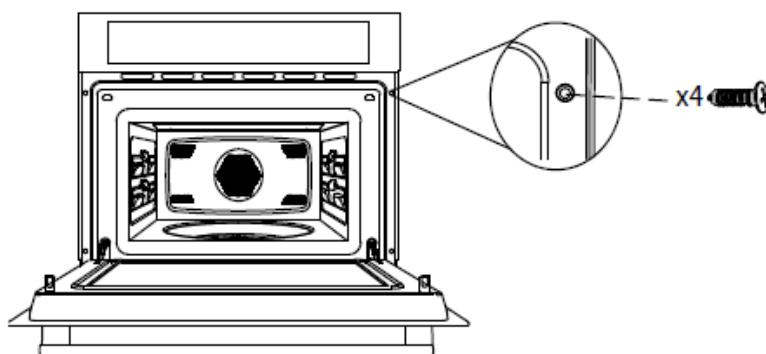

“ТЕКА България ЕООД” не носи отговорност за преводни и печатни грешки”.

ТЕКА БЪЛГАРИЯ ЕООД
Офис и шоу-рум:
бул. „Цариградско шосе” № 135
София 1784, България
Национален номер:0700 17 880
тел. 02/9768 330; 0895 613 370
URL: <http://www.teka.bg>
Facebook: ТЕКА БЪЛГАРИЯ ЕООД