

**Микровълнова фурна за вграждане**

**MWS 20 BIS**

**Инструкции за потребителя**

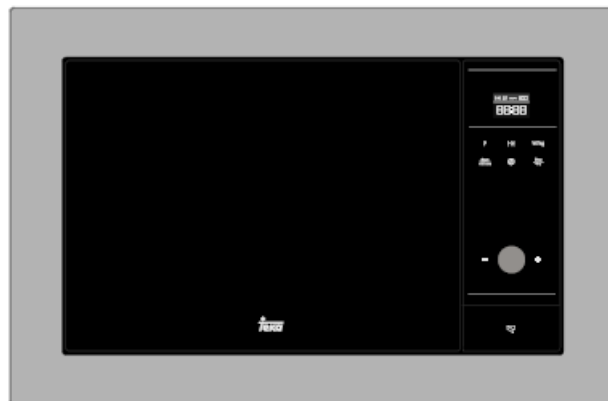

**TeKa**

## Съдържание

Информация за безопасност	3
Инструкции за безопасност	5
Описание на уреда	6
Основни функции	8
Основни настройки	9
Специални функции	12
Когато микровълновата фурна работи	13
Какви готварски съдове могат да бъдат използвани?	14
Почистване и поддръжка на фурната	17
Ако нещо не работи	18
Технически характеристики	19
Опазване на околната среда	19
Инструкции за инсталация	20
Инсталация	21

Уважаеми клиенти,

Най-напред искаме да ви благодарим, че избрахте нашия продукт. Ние сме напълно сигурни, че тази модерна и практична микровълнова фурна – изработена от най-висококачествени материали – ще изпълни вашите очаквания!

Моля, прочетете внимателно цялото ръководство преди инсталирането и първоначалната употреба на микровълновата фурна, за да постигнете най-добри резултати.

**МОЛЯ ПАЗЕТЕ ТЕЗИ ИНСТРУКЦИИ ЗА БЪДЕЩА УПОТРЕБА!**

**Ако се наложи да преотстъпите уреда на друг човек е препоръчително да му дадете и ръководството с инструкции!**

Ръководството с инструкции може да бъде изтеглено и от сайта на производителя: <http://www.teka.com/bg>



Преди инсталацията и употребата на уреда, внимателно прочетете ръководството с инструкции. Производителят не носи отговорност за щети причинени от неправилна инсталация и употреба. Винаги пазете инструкциите ако се наложи да ви потрябват за бъдещи справки.

### **Безопасност за деца и хора в неравностойно положение**

#### **Внимание! Риск от задушаване, нараняване или трайно увреждане.**

- Този уред може да бъде използван от деца над 8-годишна възраст, както и от лица с намалени физически, сетивни и умствени възможности или лица без опит и познания, само ако са под наблюдение от възрастен или лице, което е отговорно за тяхната безопасност.
- Не позволявайте на децата да си играят с уреда.
- Дръжте опаковъчните материали далеч от деца.
- Внимание! Пазете децата далеч от уреда, когато той е в процес на работа или на охлаждане. Достъпните части са горещи.
- Ако уредът има функция блокировка за безопасност, ние препоръчваме нейното активиране. Деца под 3-годишна възраст не трябва да бъдат оставяни без надзор в близост до фурната.
- Почистването и поддръжката не трябва да се извършват от деца, ако те не са под наблюдение.

### **Общи мерки за безопасност**

- **Уредът е предназначен само за домашна употреба.**
- Уредът достига висока температура, когато е в процес на работа. Не докосвайте нагревателните елементи разположени вътре в микровълновата. Винаги използвайте ръкавици при изваждане или поставяне на аксесоари или съдове.
- **Внимание!** Не загревайте течности и храни в затворени съдове – те могат да избухнат лесно.
- Винаги използвайте съдове подходящи за употреба в микровълнова фурна.
- При затопляне на храна в пластмасови или хартиени опаковки, проверявайте често фурната поради опасност от запалване.

Уредът е предназначен за затопляне на храна и напитки. Сушенето на храна или дрехи, както и затоплянето на подложки, чехли, гъби, влажни кърпи и други, може да доведе до нараняване, запалване или пожар.

- **Внимание!** Фурната не може да бъде използвана, ако:
  - вратата не е затворена;
  - пантите на вратата са повредени;
  - контактните повърхности между вратата и корпуса на фурната са повредени;
  - стъклото на вратата е повредено;
  - във вътрешността на фурната се появява електрическа дъга без наличието на какъвто и да е метален предмет в нея.Фурната може да бъде използвана отново, само след като бъде поправена от специалист.
- Ако се отдели дим, изключете фурната или издърпайте захранващия кабел от контакта. Дръжте вратата затворена, за да потушите всякакви пламъци.
- Микровълновото загреване на напитки може да доведе до закъсняло, изригващо кипване. Бъдете внимателни!
- Никога не подгревайте бебешки храни и напитки в бутилки и бурканчета с биберони или капачки. След подгреването разбъркайте или разклатете добре

за равномерно разпределяне на топлината. Преди да я дадете на детето проверете температурата на храната. ОПАСНОСТ ОТ ИЗГАРЯНЕ!

- Яйца с черупките или цяло сварени яйца не трябва да се поставят в микровълновата фурна, тъй като могат да експлодират.

### **Инсталация**

- Електрическата инсталация трябва да бъде извършена единствено от квалифициран специалист в съответствие с текущите регулации. Електрическото свързване може да стане чрез щепсел или чрез многополюсен прекъсвач с минимално разстояние между клемите от 3 мм.
- Може да бъде осигурена допълнителна защита посредством предпазители, RCD и контактори. Те трябва да бъдат инсталирани в съответствие с необходимите изисквания.
- Ако електрическото свързване става посредством захранващ кабел, който остава лесно достъпен след инсталацията на уреда, тогава няма нужда от допълнителни защитни устройства.
- Внимание: ФУРНАТА ЗАДЪЛЖИТЕЛНО ТРЯБВА ДА БЪДЕ ЗАЗЕМЕНА!

### **Почистване:**

- Почиствайте вашата фурна редовно. Всички хранителни остатъци трябва да бъдат отстранявани (вж. секцията за почистване на фурната).
- Ако повърхностите не се поддържат чисти, това може да съкрати живота на уреда и да доведе до опасни ситуации.
- Не използвайте абразивни почистващи продукти или остри метални предмети, за да почиствате стъклото на вратата. Ако надраскате повърхността може да повредите стъклото на уреда.
- Не използвайте пароструйка за почистване на уреда.
- Контактните повърхности (между вратата и вътрешната част) трябва да са винаги чисти за коректното функциониране на уреда.
- Спазвайте стриктно инструкциите описани в секцията **Почистване и поддръжка на уреда**.

### **Поправки**

- **Внимание:** Изключете уреда от електрическото захранване преди всякакви поправки по него.
- **Внимание:** Не отстранявайте никакви външни защитни материали от уреда. Изключително опасно е да се прави поправка на уреда от некомпетентно лице.
- **Внимание:** Ако вратата или уплътненията на вратата са повредени, в никакъв случай не използвайте уреда. Свържете се с техническия сервиз на фирмата производител.
- Ако се наложи смяна на захранващия кабел, то тя трябва да бъде извършена от квалифициран специалист, за да се избегне възникването на опасни ситуации.
- Поправката на уреда и особено на електрическите компоненти трябва да бъде извършена единствено от оторизирано лице.

## Инструкции за безопасност

- **Внимание!** Не подгръвайте чист алкохол или алкохолни напитки в микровълновата. **ОПАСНОСТ ОТ ПОЖАР!**
- Когато пригответе малки количества храна е много важно да не избирате дълги периоди или твърде високи степени на мощност, за да избегнете прекомерно загряване или изгаряне на храната. Например, хлябът може да прегори след 3 минути, ако избраната мощност е много висока.
- Когато препичате филийки използвайте само функцията грил и непрекъснато наблюдавайте процеса. Ако използвате комбинирана функция за препичане рискувате хляба да се запали за доста кратък период от време.
- Никога не позволявайте кабел на друг електрически уред да се допира до топлатата врата на фурната. Изолацията на кабела може да се разтопи.  
**Опасност от късо съединение.**



- **Бъдете внимателни, когато загрявате течности!**  
Когато течност (вода, кафе, чай, мляко и др.), близо до точката на кипене е във фурната и веднага след това бъде извадена, тя може да изкипи. **ОПАСНОСТ ОТ НАРАНЯВАНИЯ И ИЗГАРЯНИЯ!** За да не се случи това, поставете чаена лъжичка или стъклена бъркалка в съда с течността.

### Спазвайте следните инструкции, за да избегнете повреди на уреда и други опасни ситуации:

- Никога не включвайте микровълновата фурна без да сте поставили въртящия се държач, въртящия се пръстен и въртящата се поставка.
- Никога не включвайте микровълновата фурна, когато тя е празна. Ако няма храна в нея, е възможно електрическо претоварване, което да повреди уреда. **РИСК ОТ ПОВРЕДА!**
- За да тествате програмите, поставете стъклена чаша с вода във фурната. Водата ще абсорбира микровълните и уредът няма да бъде повреден.
- Не покривайте или запушвайте вентилационните отвори.
- Използвайте само съдове, подходящи за микровълнова фурна (вж. секцията за готварски съдове).
- В никакъв случай не премахвайте МІСА покритието от вътрешността на уреда. Това покритие предпазва генератора на микровълни от мазнини и частици храна.
- Не съхранявайте възпламеними вещества и предмети във фурната – когато я включите, те може да се запалят!
- Не използвайте уреда като място за съхранение на продукти.
- Не използвайте фурната за пържене, защото е невъзможно да се контролира температурата на мазнината загрявана от микровълните.
- Когато вратата на уреда е отворена в никакъв случай не се облягайте или отпускате върху нея. В противен случай, може да повредите уреда и по специално пантата на вратата. Вратата може да понесе максимално натоварване от 8 кг.
- Въртящата се поставка, както и решетъчната скара могат да понесат максимално натоварване от 8 кг. Не превишавайте теглото, за да не повредите уреда.

## Описание на уреда

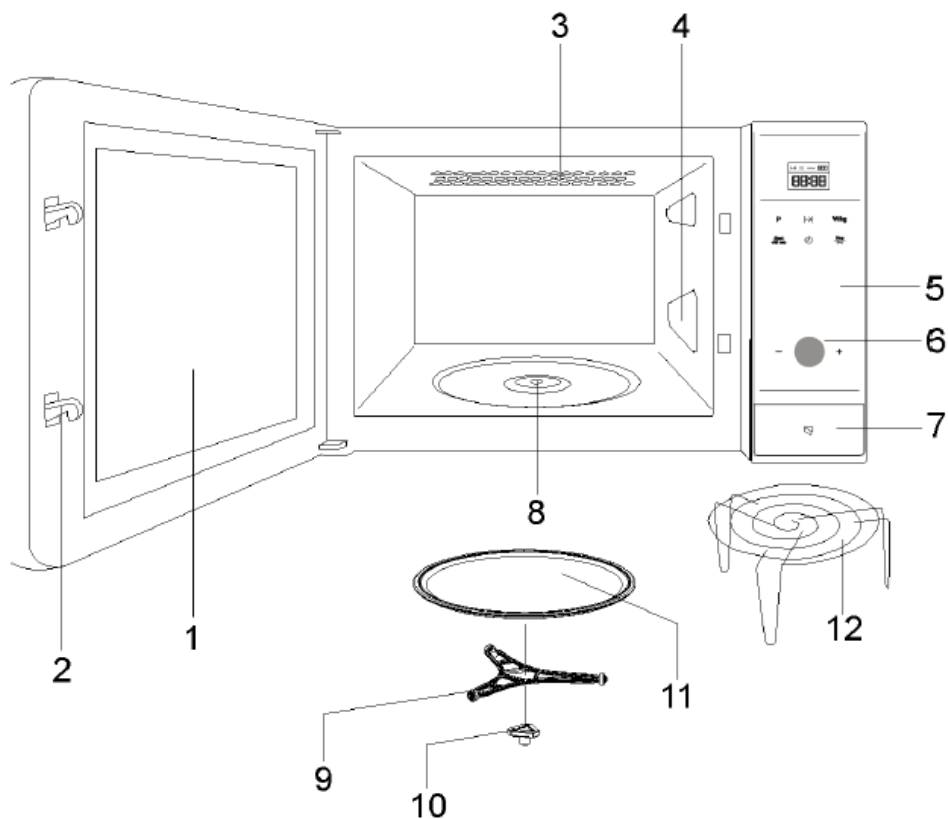

- |   |   |
|---|---|
| <ul style="list-style-type: none"> <li>1. Стъкло на вратата</li> <li>2. Щифтове</li> <li>3. Кварцов Грил</li> <li>4. MICA покритие</li> <li>5. Контролен панел</li> <li>6. Въртящ се бутон</li> </ul> | <ul style="list-style-type: none"> <li>7. Бутон за отваряне</li> <li>8. Отвор за въртящия се пръстен</li> <li>9. Въртящ се пръстен</li> <li>10. Въртящ се държач</li> <li>11. Въртяща се поставка</li> <li>12. Решетъчна скара</li> </ul> |
|---|---|

### Контролен панел

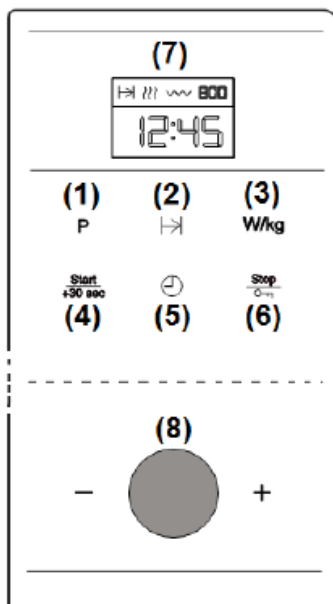

- |  |   |
|--|---|
| <ul style="list-style-type: none"> <li>1. <b>P</b></li> <li>2. <b>→</b></li> <li>3. <b>W/kg</b></li> <li>4. <b>Start +30 sec</b></li> <li>5. <b>⌚</b></li> <li>6. <b>Stop</b></li> <li>7. <b>12:45</b></li> <li>8. <b>- ● +</b></li> </ul> | <ul style="list-style-type: none"> <li>Бутон за избор на програма</li> <li>Бутон за настройка на време за готвене</li> <li>Бутон за настройка на мощност/тегло</li> <li>Бутон Start</li> <li>Бутон за настройка на часовника</li> <li>Бутон Stop/Блокировка за безопасност</li> <li>Дисплей</li> <li>Въртящ се бутон</li> </ul> |
|--|---|

## Описание на функциите

Символ	Функция	Мощност на Микровълните	Видове храна
	Микровълни	P 01 ----- 160W	Бавно размразяване на деликатни храни, поддържане на храната топла.
		P 02 ----- 320W	Готвене на слаб огън, варене на ориз, бързо размразяване.
		P 03 ----- 480W	Разтопяване на масло; подгряване на бебешка храна.
		P 04 ----- 640W	Готвене на зеленчуци и ястия; гответе и загревайте храната внимателно; готвене и подгряване на малки количества; загреване на деликатни храни.
		P 05 ----- 800W	Готвене и бързо загреване на течности и готови храни.
	Микровълни + Грил	P 01 ----- 95W	Препичане на хляб
		P 02 ----- 135W	Печене на месо
		P 03 ----- 170W	Приготвяне на руло стефани или огретен
		P 04 ----- 200W	Приготвяне на пържоли
		P 05 ----- 230W	Картофен огретен
	Грил	-----	Печене на храна
	Размразяване	-----	Размразяване според време
			Размразяване според тегло
	Автоматично готвене		Варене на картофи
			Пържени храни и яхнии
			Картофено пюре

### Настройка на часовника

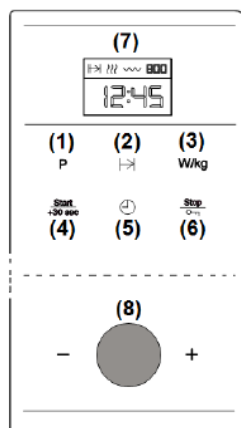

За да настроите часовника:

1. Натиснете **бутона за настройка на часовника (5)**. Цифрите на часа ще започнат да мигат.
2. Посредством **въртящия се бутон** настройте правилния час.
3. Натиснете отново **бутона за настройка на часовника (5)**. Цифрите на минутите ще започнат да мигат.
4. Посредством **въртящия се бутон**, настройте минутите.
5. Натиснете отново бутона за **настройка на часовника (5)**, за да потвърдите направените настройки.

### Блокировка за безопасност

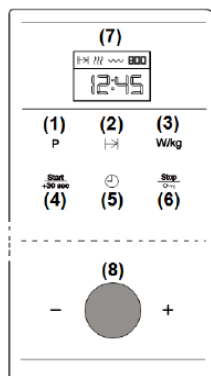



Контролният панел на уреда може да бъде блокиран с цел предотвратяване използването на микровълновата от деца. За да блокирате управлението следвайте инструкциите описани по-долу:

1. За да блокирате управлението на фурната, задръжте натиснат за около 3 секунди **бутона Стоп/Блокировка за безопасност (6)**. Ще се чуе звуков сигнал и уреда ще бъде блокиран. Върху дисплея ще се покажат 4 линии и всякакви функции на микровълновата ще бъдат блокирани.
2. Часовникът ще продължи да се показва, а индикатора на функцията блокировка за безопасност ще свети върху дисплея (7).
3. За да декативирате тази функция, задръжте натиснат отново **бутона Стоп/Блокировка за безопасност (6)** за 3 секунди. Ще се чуе звуков сигнал и уреда отново ще може да бъде използван.

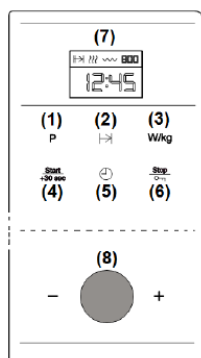

### Функция Микровълни





1. Натиснете **бутона за избор на програма P** (1). Индикаторът на функцията микровълни  ще светне върху дисплея (7). Потвърдете функцията като натиснете **бутона за избор на програма P** (1) отново.
2. Натиснете **бутона за настройка на времето за готвене** (2). Въведете желаното от вас време като завъртите **въртящия се бутон** (8) в която и да е посока. Натиснете отново **бутона за настройка на времето за готвене** (2), за да потвърдите избраната функция.
3. За да промените степента на мощност, натиснете **бутона за настройка на мощност/тегло** (3). (Ако този бутон не бъде натиснат, уреда ще започне работа на максимална степен на мощност). Въведете желаната от вас степен на мощност като завъртите **въртящия се бутон** (8) в която и да е посока. Натиснете отново **бутона за настройка на мощност/тегло** (3), за да потвърдите избраната функция.
4. Натиснете **бутона Start** (4). Фурната ще започне работа по настроените параметри.

### Бърз старт

1. Когато фурната се намира в режим Standby, натиснете **бутона Start** (4). Уредът ще започне работа незабавно на функция Микровълни при максимална степен на мощност. Времето на работа ще бъде 30 секунди.
2. Ако желаете да увеличите времето на работа, натиснете отново **бутона Start** (4). С всяко натискане на **бутона Start** (4) времето ще се увеличава с 30 секунди.

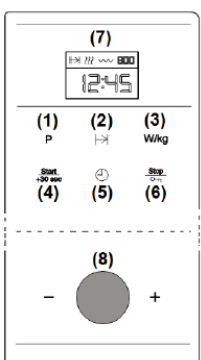
### Функция Грил



1. Натиснете **бутона за избор на програма P** (1). Изберете функцията **Грил**  като завъртите **въртящия се бутон** (8), в която и да е посока. Потвърдете функцията като натиснете **бутона за избор на програма P** (1) отново.
2. Натиснете **бутона за настройка на времето за готвене** (2). Въведете желаното от вас време като завъртите **въртящия се бутон** (8) в която и да е посока. Натиснете отново **бутона за настройка на времето за готвене** (2), за да потвърдите избраната функция.
3. Натиснете **бутона Start** (4). Фурната ще започне работа по настроените параметри.

## Функция Микровълни +Грил

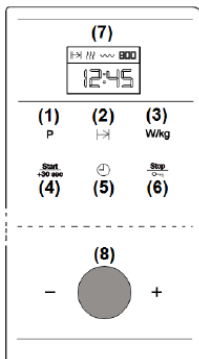

1. Натиснете **бутона за избор на програма P** (1). Изберете функцията **Микровълни + Грил**  като завъртите **въртящия се бутон** (8), в която и да е посока.  
Потвърдете функцията като натиснете **бутона за избор на програма P** (1) отново.
2. Натиснете **бутона за настройка на времето за готвене** (2). Въведете желаното от вас време като завъртите **въртящия се бутон** (8) в която и да е посока. Натиснете отново **бутона за настройка на времето за готвене** (2), за да потвърдите избраната функция.
3. За да промените степента на мощност, натиснете **бутона за настройка на мощност/тегло** (3). (Ако този бутон не бъде натиснат, уреда ще започне работа на максимална степен на мощност). Въведете желаната от вас степен на мощност като завъртите **въртящия се бутон** (8) в която и да е посока. Натиснете отново **бутона за настройка на мощност/тегло** (3), за да потвърдите избраната функция.
4. Натиснете **бутона Start** (4). Фурната ще започне работа по настроените параметри.

## Размразяване според тегло (автоматично)

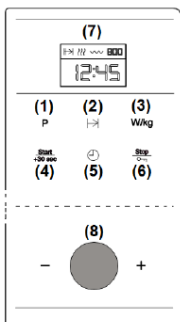



1. Натиснете **бутона за избор на програма P** (1). Изберете функцията **Размразяване според тегло**  като завъртите **въртящия се бутон** (8), в която и да е посока.  
Потвърдете функцията като натиснете **бутона за избор на програма P** (1) отново.
2. Програмата **P01** ще започне да мига върху дисплея. Изберете типа храна (програма) като завъртите **въртящия се бутон** (8), в която и да е посока (вж таблицата по-долу). (Ако не използвате въртящия се бутон, микровълновата ще започне работа на програма P01). Натиснете отново **бутона за настройка на мощност/тегло** (3), за да потвърдите избраната функция.
3. Върху дисплея ще започнат да мигат теглото (например **0.1**) и индикатора за килограмите (**kg**). Настройте килограмите на храната (например **1,2 kg**) като завъртите **въртящия се бутон** (8), в която и да е посока. Натиснете отново **бутона за настройка на мощност/тегло** (3), за да потвърдите избраната функция. (Програмата, която сте избрали (например **P01**) ще започне да мига отново.
4. Натиснете **бутона Start** (4). Фурната ще започне работа по настроените параметри.
5. Обърнете храната щом чуете звуков сигнал и върху дисплея започне да мига думата: **TURN**. Затворете вратата и натиснете **бутона Start** (4).

Таблицата по-долу показва примери за необходимото време за размразяване и препоръчителното време за постигане на равномерна температура за различни видове храна и тегло.

Програма	Вид храна	Тегло	Време	Престояване
P01	Месо	0.1 – 2,5 kg	3min – 1h15	20 – 30 min
P02	Птици	0.1 – 2,5 kg	3min – 1h15	20 – 30 min
P03	Риба	0.1 – 2,5 kg	3.20min – 1h23	20 – 30 min
P04	Плодове	0.1 – 1,0 kg	2.36min – 26min	5 – 10 min
P05	Хляб	0.1 – 1,5 kg	2.25min – 36.15min	5 – 10 min

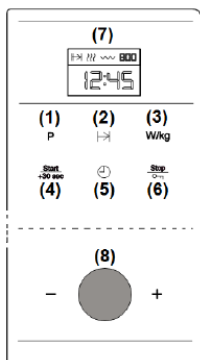
### Размразяване според време (ръчно)



1. Натиснете **бутона за избор на програма P** (1). Изберете функцията **Размразяване според време**  като завъртите **въртящия се бутон (8)**, в която и да е посока. Потвърдете функцията като натиснете **бутона за избор на програма P** (1) отново.
2. Натиснете **бутона за настройка на времето за готвене** (2). Въведете желаното от вас време като завъртите **въртящия се бутон (8)** в която и да е посока. Натиснете отново **бутона за настройка на времето за готвене** (2), за да потвърдите избраната функция.
3. Натиснете **бутона Start** (4). Фурната ще започне работа по настроените параметри.
4. Когато фурната спре работа и започне да издава звуков сигнал, извадете или обърнете храната. За да продължите работа, затворете вратата и натиснете **бутона Start** (4) отново, за да продължите с процеса на размразяване.

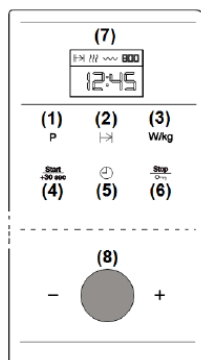

### Специална функция Auto 1: (приготвяне на 500 г картофи)

1. Сложете картофите (около 500 г) в подходящ съд напълнен с вода. Поставете съда в микровълновата фурна.
2. Натиснете **бутона за избор на програма P** (1). Изберете функцията **Auto 1** като завъртите **въртящия се бутон** (8), в която и да е посока. Потвърдете функцията като натиснете **бутона за избор на програма P** (1) отново.
3. Натиснете **бутона Start** (4). Фурната ще започне работа по настроените параметри и върху дисплея ще се появи оставащото време до края на програмата.

### Специална функция Auto 2: (ястия приготвени на бавен огън/задушени ястия)

1. Сложете продуктите, които ще се приготвят (например зеле, пилешко) в подходящ съд. Покрийте съда с капак и го поставете в микровълновата фурна.
2. Натиснете **бутона за избор на програма P** (1). Изберете функцията **Auto 2** като завъртите **въртящия се бутон** (8), в която и да е посока. Потвърдете функцията като натиснете **бутона за избор на програма P** (1) отново.
3. Натиснете **бутона Start** (4). Фурната ще започне работа по настроените параметри и върху дисплея ще се появи оставащото време до края на програмата.
4. Обърнете храната щом чуете звуков сигнал и върху дисплея започне да мига думата: **TURN**. Затворете вратата и натиснете **бутона Start** (4).

### Специална функция Auto 3: (приготвяне на картофено пюре)

1. Подгответе 1 kg сурови картофи. Сложете картофите в подходящ съд (с размер 25-26 cm в диаметър) и поставете съда в микровълновата фурна.
4. Натиснете **бутона за избор на програма P** (1). Изберете функцията **Auto 3** като завъртите **въртящия се бутон** (8), в която и да е посока. Потвърдете функцията като натиснете **бутона за избор на програма P** (1) отново.
5. Натиснете **бутона Start** (4). Фурната ще започне работа по настроените параметри и върху дисплея ще се появи оставащото време до края на програмата.

### Функция Памет MEM

Чрез тази функция, вие може да запазвате определена програма и директно да настройвате уреда да работи по нея. Тази функция може да се използва само за основните програми: **Микровълни**, **Грил** и **Микровълни + Грил**.

### Процедура за запаметяване

1. Натиснете **бутона за избор на програма P** (1). Изберете една от основните функции (например **Микровълни**) като завъртите **въртящия се бутон** (8), в която и да е посока. Потвърдете функцията като натиснете **бутона за избор на програма P** (1) отново.
2. Настройте желаните от вас параметри (време за готвене и мощност).
3. Задръжте натиснат **бутона за избор на програма P** (1) докато чуете звуков сигнал и върху дисплея (7) се появи думата **MEM**.

### Извикване на функцията Памет

1. Натиснете **бутона за избор на програма P** (1). Изберете функцията **MEM** като завъртите **въртящия се бутон** (8), в която и да е посока. Потвърдете функцията като натиснете **бутона за избор на програма P** (1) отново.
2. Натиснете **бутона Start** (4). Фурната ще започне работа по настроените параметри

### Изтриване на функцията Памет

1. Натиснете **бутона за избор на програма P** (1). Изберете функцията **MEM** като завъртите **въртящия се бутон** (8), в която и да е посока. Потвърдете функцията като натиснете **бутона за избор на програма P** (1) отново.
2. Задръжте натиснат **бутона Stop/Блокировка за безопасност** (6) докато чуете звуков сигнал. Фурната ще се върне в режим **Standby**.

## Когато микровълновата фурна работи

По време на процеса на готвене, може да отваряте вратата по всяко време като тогава:

- Излъчването на микровълни се прекратява веднага.
- Грилът спира да работи, но все още ще е много горещ. Опасност от изгаряне!
- Таймерът спира автоматично и показва оставащото време до края на готвенето.

Ако искате в този момент можете да:

1. Разбъркате или преместите храната.
2. Промените степента на мощност.
3. Изберете друга функция на готвене.
4. Промените оставащото време на готвене.

За да рестартирате процеса на готвене, затворете вратата и натиснете бутона **Start**.

### Прекъсване и отказване процеса на готвене

Ако искате да прекъснете процеса на готвене натиснете **бутона Stop** или отворете вратата на уреда .

Ако искате да откажете процеса на готвене, затворете вратата отново и натиснете бутона **Stop**. Ще се чуе звуков сигнал и върху дисплея ще се появи часа.

### Край на процеса на готвене

Когато микровълновата приключи своята работа ще се чуят 3 последователни звукови сигнала и върху дисплея ще се изпише думата **End**.

Звуковите сигнали ще се повтарят на всеки 30 секунди докато не отворите вратата на микровълновата или не натиснете бутона **Stop**.

### При готвене с Микровълни

При готвене с микровълни не забравяйте, че микровълните се отразяват от металните повърхности. Стъклото, порцеланът, глината, пластмасата и хартията пропускат микровълните.

Поради тази причина **металните съдове и съдовете с метални елементи и декорации не могат да бъдат използвани за готвене с микровълни**. Стъклени и глинени съдове с **метално съдържание и декорации** не могат да бъдат използвани в микровълнови фурни.

**Идеалните** материали за използване в микровълнови фурни са стъклото, огнеупорните порцелан и глина, както и пластмасата, устойчива на високи температури. Тънките и чупливи стъкло и порцелан трябва да се използват само за кратки периоди - за размразяване или подгряване на вече сготвени храни.

### Изпробване на съдовете

Включете микровълновата фурна на максимална мощност и поставете за 20 секунди съда, който искате да използвате. Ако след това съдът е студен или слабо затоплен, то той е подходящ за употреба в микровълнова фурна. Ако, обаче съдът се е нагорещил или е възникнала електрическа дъга, тогава той не е подходящ.

Горещите ястия нагряват готварските съдове – затова винаги използвайте **готварски ръкавици!**

### Функция Грил

При тази функция използвания съд трябва да трябва да бъде устойчив поне на температура от 250°C.

Пластмасовите съдове не са подходящи за използване при функция Грил.

### Комбинирани функции

При комбинираните функции, използваните съдове трябва да бъдат устойчиви както на микровълни, така и на грил.

### Алуминиеви съдове и фолио

Готовите ястия в алуминиеви съдове или в алуминиево фолио могат да бъдат поставени в микровълновата фурна, ако се спазват следните правила:

- Спазвайте предписанията на производителя, отбелязани върху опаковката.
- Алуминиевите съдове не трябва да са по-високи от 3 см или да влизат в контакт с вътрешните стени на фурната (минимално разстояние от тях - 3 см). Алуминиевите похлупаци трябва да бъдат махнати. Поставяйте алуминиевия съд директно върху въртящата се поставка. Ако ползвате металната скара, поставете съда върху порцеланова чиния. Никога не слагайте съда директно върху решетъчната скара!
- Готвенето е по-дълго, защото микровълните достигат храната само отгоре. Ако имате някакви колебания, най-добре е да използвате съдове, подходящи за употреба с микровълни.
- Алуминиевото фолио може да се използва, за да бъдат отразени микровълните при процеса на размразяване. Деликатни храни като птиче месо и кайма могат да бъдат предпазени от прекалено нагряване, като покриете съответните им краища.
- **Важно:** Алуминиевото фолио не трябва да влиза в контакт с вътрешните стени на фурната, тъй като това може да провокира появата на електрическа дъга.

## **Похлупаци**

Употребата на стъклени и пластмасови похлупаци, както и на готварско фолио е препоръчителна защото:

1. Предпазват изпускането на излишна пара, особено, когато готвите за дълъг период от време.
2. Спомагат за по-бързото приготвяне на храната.
3. Запазват храната сочна.
4. Запазват аромата на храната.

Похлупациите трябва да имат отвори.

Готварските пликосе също трябва да имат отвори.

Бebешките бутилки и бурканчета трябва да се подгряват без похлупаци, защото могат да експлоадират.

**Таблица за готварските съдове**

Вид съд за готвене	Микровълни		Грил	Микровълни+Грил
	Размразяване/ Затопляне	Готвене		
<b>Стъкло и порцелан 1)</b> Домакинска употреба, неустойчиви на огън, могат да се мият в съдомиялна	да	да	не	не
<b>Гледжосана керамика</b> Огнеупорни стъкло и керамика	да	да	да	да
<b>Керамика, съдове от камък</b> Гледжосани или негледжосани, без метални декорации	да	да	не	не
<b>Глинени съдове</b>  Гледжосани  Негледжосани	да  не	да  не	не  не	не  не
<b>Пластмасови съдове 2)</b>  Устойчиви до 100°C  Устойчиви до 250°C	да  да	не  да	не  не	не  не
<b>Фолио 3)</b>  Фолио за съхранение на храни  Целофан	не  да	не  да	не  не	не  не
<b>Хартия, картон, пергамент 4)</b>	да	не	не	не
<b>Метал</b>  Алуминиево фолио  Алуминиеви опаковки 5)  Акcesoари (метална скара)	да  не  да	не  да  да	да  да  да	не  да  да

1. Без позлатяване или посребряване.
2. Спазвайте предписанията на производителя!
3. Не използвайте метални щипки за затваряне на пликовете. Перфорирайте пликовете. Използвайте фолиото само за покриване на храната.
4. Не използвайте хартиени и картонени съдове.
5. Използвайте само плитки алуминиеви съдове без похлупак/покриване. Алуминият не трябва да влиза в контакт с вътрешните страни на микровълновата фурна.



## Почистване и поддръжка

МИКРОВЪЛНОВАТА ФУРНА ТРЯБВА ДА БЪДЕ ИЗКЛЮЧЕНА ОТ ЕЛЕКТРИЧЕСКАТА МРЕЖА ПРЕДИ ПОЧИСТВАНЕ.

След използването на уреда го оставете да се охлади. Не почиствайте с абразивни почистващи препарати, телени четки, които могат да надраскат повърхността или с остри предмети.

### Почистване отвън на микровълновата фурна:

1. Почиствайте с неутрални препарати, топла вода и подсушете с влажен парцал.
2. Внимавайте да не попадне вода или почистващ препарат във вентилационните отвори.

### Почистване вътрешността на микровълновата фурната

1. Почиствайте стените на фурната с влажен парцал след всяко готвене.
2. Внимавайте да не попадне вода или почистващ препарат във вентилационните отвори.
3. Ако е минал известен период от време след последното ви почистване и интериорът на фурната е замърсен, поставете чаша с вода върху решетъчната скара и включете микровълновата фурна за 4 минути на максимална мощност. След тази процедура почистването е много по-лесно.

**Важно!** Този уред не бива да бъде почистван с пароструйка. Парата може да увреди частите на микровълновата фурна и да доведе до късо съединение.

Най-зацапаните повърхности от неръждаема стомана могат да бъдат почистени с неабразивни почистващи препарати.

След което трябва да бъдат изплакнати с топла вода и подсушени.

4. Почиствайте аксесоарите след всяка употреба. Ако са силно замърсени, първо ги накиснете, а след това използвайте четка или гъба. Аксесоарите може да бъдат мити в съдомиялна машина.

Винаги се уверявайте, че въртящата се поставка и нейния държач са чисти.

### Врата, панти и предна част на фурната

1. **Тези части трябва винаги да бъдат чисти, особено контактната повърхност между вратата и предната част на уреда.**
2. За почистването използвайте неутрални препарати и топла вода. Подсушете с мек парцал.

### Покрития на микровълновата фурна

**Винаги пазете чисти тези покрития. Остатъците от храна по тях могат да ги деформират или да предизвикат появата на искри. Опасност от пожар! Не използвайте абразивни продукти или остри предмети. Не махайте покритията, за да избегнете евентуални проблеми.**

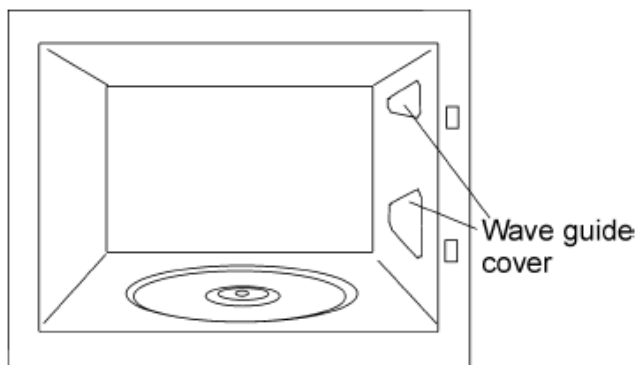

**Фурната не работи!** Проверете дали:

- Щепселът е правилно пъхнат в контакта.
- Вратата е напълно затворена. Вратата се затваря с чуването на звуков сигнал.
- Няма чужди тела, попаднали между вратата и лицевата част на фурната.

**Храната не се загрева или се загрева твърде бавно!** Проверете дали:

- Не използвате по невнимание метални съдове за готвене.
- Сте избрали правилното време и степен на мощност.
- Не сте сложили във фурната повече или по-студена храна от обикновеното.

**Храната е твърде гореща, суха или прегоряла!** Проверете дали:

- Сте избрали правилното време и степен на мощност.

**Върху дисплея се появява думата НОТ**

Температурата в уреда е достигнала своя лимит на безопасност. Проверете дали са спазени инструкциите за инсталация.

**Когато фурната работи се чува, странен шум! Проверете дали:**

- Във фурната не е възникнала електрическа дъга, предизвикана от чужди метални тела.
- Съдът не опира в стените на фурната.
- Няма забравени във фурната кухненски прибори или приспособления.

**Осветлението вътре във фурната не работи!** Проверете дали:

- Ако всички функции работят както трябва, вероятно крушката е изгоряла. Може да продължите да използвате фурната.
- Крушката трябва да бъде сменена от квалифициран специалист.

**Захранващият кабел е повреден!**

- Ако кабелът е повреден, неговата смяна трябва да бъде извършена от квалифициран електротехник, за да избегнете опасни ситуации при използване на уреда.

Ако забележите някакви други повреди незабавно се свържете с обслужващия сервиз на фирмата производител.

**Всички ремонтни дейности трябва да бъдат извършени от оторизирани специалисти.**

### Спецификации

• Волтаж	вж. стикера с техническите данни
• Предпазител	8 A / 250 V
• Необходима мощност	1200 W
• Мощност на грила	1000 W
• Мощност на излъчваните микровълни	800 W
• Честота на микровълните	2450 MHz
• Външни размери (Ш x В x Д)	595 x 390 x 350 mm
• Вътрешни размери (Ш x В x Д)	305 x 210 x 305 mm
• Вместимост на фурната	20 л
• Тегло	18.6 кг

### Опазване на околната среда

#### Изхвърляне на опаковъчните материали

Опаковъчните материали носят знака „Зелена точка“.

Изхвърляйте всички опаковъчни материали, като картон, стирен и фолия, в съответните контейнери. Така ще бъдете сигурни, че тези материали ще бъдат рециклирани.



#### Изхвърляне на уреди, излезли от употреба

Съгласно Европейската директива 2002/96/ЕС касаеща управлението на отпадъците от електрически и електронни уреди, домакинските електроуреди не трябва да попадат в нормалния градски поток от твърди отпадъци.

Уредите излезли от употреба, трябва да бъдат събирани отделно, за да се оптимизира процесът за обработка и рециклиране на съставляващите ги материали, както и за да се предпазят от потенциални опасности човешкото здраве и околната среда.

Символът със зачертан с кръст контейнер за боклуци трябва да бъде поставян на всички подобни уреди, за да напомня за задължението те да бъдат изхвърляни и съответно събирани отделно.

Потребителите трябва да се свържат с местните власти или пунктове за отпадъци, за да получат информация къде да оставят своите стари уреди.

Преди да изхвърлите вашия стар уред направете го неизползваем като издърпате захранващия кабел, а след това го отрежете и изхвърлете.

## Инструкции за инсталация

Натиснете **бутона ореп** за да отворите вратата на фурната и отстранете опаковъчните материали. Почистете вътрешността и аксесоарите с влажна кърпа, а след това подсушете. Не използвайте абразивни почистващи препарати. Уверете се, че следните части са в добро състояние:

- Врати и панти
- Лицевата част на микровълновата фурна
- Вътрешността на фурната

Ако забележите някакви дефекти, В НИКАКЪВ СЛУЧАЙ НЕ ВКЛЮЧВАЙТЕ ФУРНАТА. Свържете се с обслужващия ви дилър и го уведомете за проблема.

Поставете фурната на равна и стабилна повърхност, способна да издържи нейното тегло.

Поставете въртящия се държач в отвора в центъра на фурната, след което сложете пръстена и поставката най-отгоре, докато съответните отвори съвпадат. Винаги, когато използвате микровълните, всички тези аксесоари трябва да се намират във фурната и да бъдат правилно поставени. Поставката може да се върти и в двете посоки.

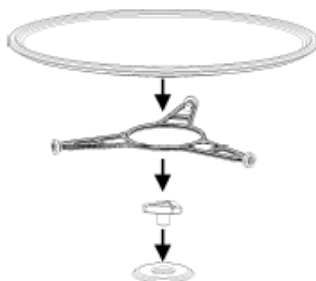

**Внимание!** Предната част на фурната може да е покрита със защитно фолио. Преди да използвате уреда за първи път, махнете внимателно това фолио, като започнете от вътрешната страна.

**За да осигурите подходяща вентилация на уреда, инсталирайте микровълновата фурна към кухненски шкаф с отвор в горната задна страна (вижте приложените инструкции).**

**Внимание:** След инсталирането на фурната се уверете, че имате достъп до щепсела.

**Уверете се, че по време на инсталирането, захранващият кабел не влиза в контакт с влага, остри предмети или задната част на фурната. Високите температури могат да повредят кабела.**

**Ако инсталирате микровълнова фурна и обикновена фурна за готвене в една и съща колона, микровълновата фурна не трябва да се поставя под обикновената, заради формирането на конденз.**

Електрическата инсталация трябва да бъде извършена единствено от квалифициран специалист в съответствие с текущите регулации. Електрическото свързване може да стане чрез щепсел или чрез многополюсен прекъсвач с минимално разстояние между клемите от 3 мм.

Може да бъде осигурена допълнителна защита посредством предпазители, RCD и контактори. Те трябва да бъдат инсталирани в съответствие с необходимите изисквания.

Ако електрическото свързване става посредством захранващ кабел, който остава лесно достъпен след инсталацията на уреда, тогава няма нужда от допълнителни защитни устройства.

**Внимание: ФУРНАТА ЗАДЪЛЖИТЕЛНО ТРЯБВА ДА БЪДЕ ЗАЗЕМЕНА!**

Фирмата производител/вносител, както и търговеца не поемат отговорност за повреди причинени от неправилна инсталация на уреда.

## Инсталация

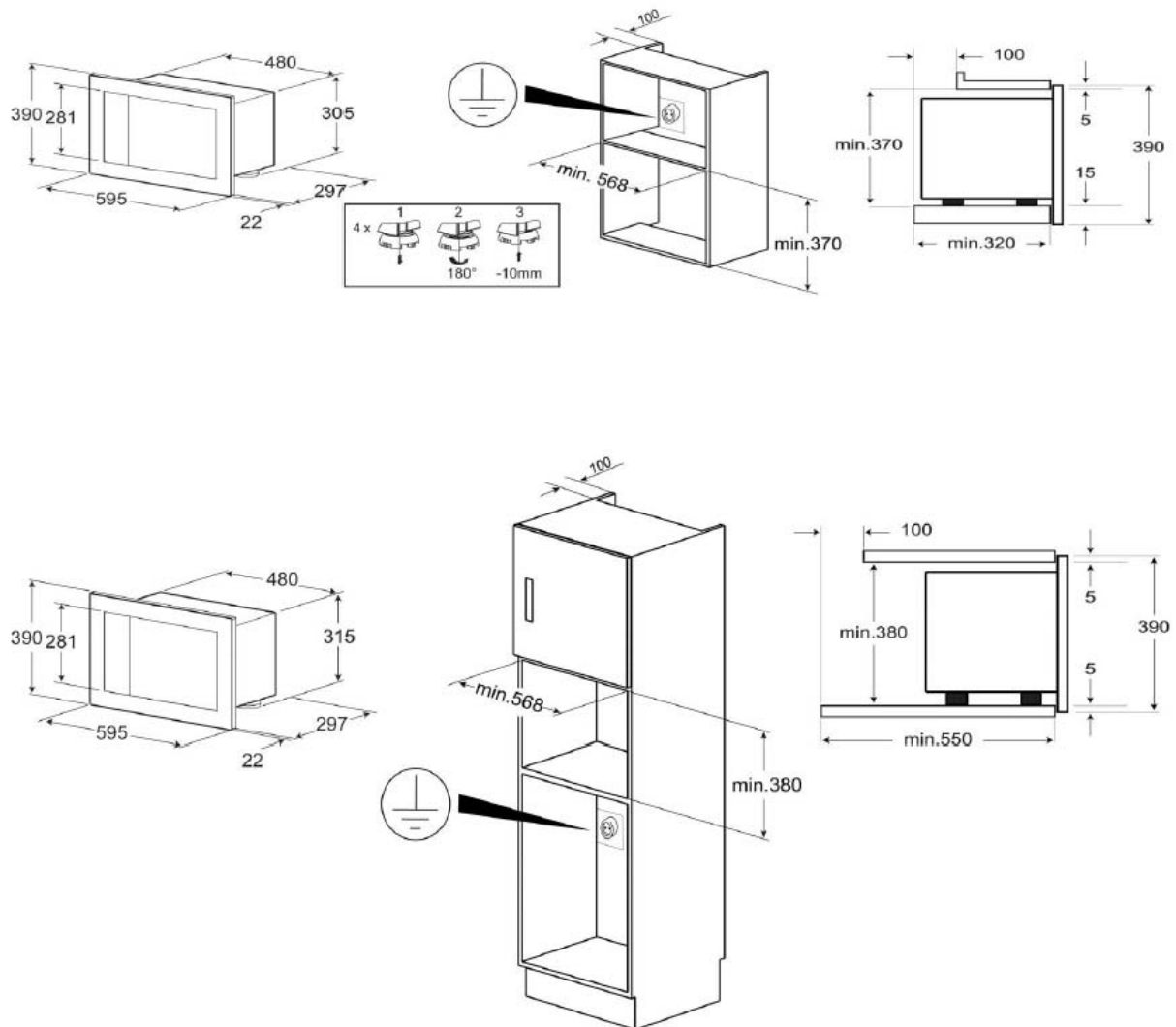

“ТЕКА България ЕООД” не носи отговорност за преводни и печатни грешки”.

ТЕКА БЪЛГАРИЯ ЕООД  
Офис и шоу-рум:  
бул. „Цариградско шосе“ № 135  
София 1784, България  
тел. 0700 17 880; 0895 613 370  
URL: <http://www.teka.bg>  
Facebook: ТЕКА БЪЛГАРИЯ ЕООД