

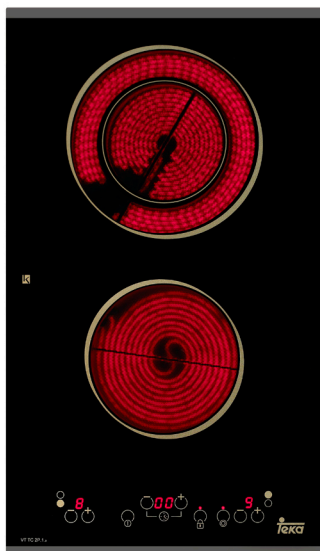

**ТЕКА България“ ЕООД**  
**гр.София, бул. „Царигрдско шосе“ 135**  
**Сградата на Office Express на гърба - партер**  
**Тел.: 02 9768 330/ 02 9768 331**  
**Тел.: 02 9768 332; e-mail: [info@tekabulgaria.com](mailto:info@tekabulgaria.com)**

# ИНСТРУКЦИЯ за ГОТВАРСКИ ПЛОТ

## VT TC 2P.1



Уважаеми, клиенти!

„ТЕКА България“ ЕООД ви поздравява за направения избор и гласуваното доверие. Вярваме, че новата ви придобивка ще отговори напълно на вашите нужди.

Този модерен, функционален и практичен готварски плот е проектиран в съответствие с най-новите технологии и са използвани най-висококачествени материали, които са подложени на строг контрол по време на целия производствен процес.

Преди да инсталирате и използвате уреда, запознайте се внимателно с настоящата инструкция и следвайте направените в нея препоръки, което ще гарантира оптимални резултати при използването му.

Съхранявайте инструкцията на сигурно място, така че лесно да можете да се консултирате с нея при нужда.

**Съхранявайте гаранционата карта заедно с инструкцията през целия живот на уреда. В тях се съдържа важна и полезна информация за уреда.**

## **Инструкции за безопасност**

Уредът е конструиран в съответствие с действащите норми за безопасност. Преди да го използвате за пръв път, прочетете внимателно инструкцията за инсталиране и свързване.

Този готварски плот може да бъде вграден в същия кухненски шкаф, където се вгражда и фурна с марката „ТЕКА“.

За вашата безопасност инсталирането

и свързването на готварския плот към електрическата мрежа трябва да бъдат извършвани само от квалифицирани техници и в съответствие с всички действащи норми и правила за електрическа безопасност. Всякакъв тип действия по сервизирането на уреда трябва да бъдат извършвани от квалифицирани и оторизирани сервизни техници.

**„ТЕКА България“ не носи отговорност за повреди, щети и вреди, причинени от неправилно инсталиране или свързване на уреда към електрическата мрежа, както и от действия по уреда, извършени от неквалифицирани и неоторизирани лица!**

## **Важно:**

**Повърхностите на уреда се нагорещават значително по време на работа, което може да доведе до изгаряния. Винаги пазете децата на безопасно разстояние от уреда.**

**В случай на счупване или напукване на стъклокерамичния плот, той веднага трябва да бъде изключен от електрическото захранване, за да се предотврати опасността от токов удар. Свържете се с обслужващия сервиз!**

**Не използвайте уреда за складиране на храни и предмети, когато не го използвате, за да избегнете опасността от пожар!**

**Не поставяйте метални предмети върху плота като ножове, лъжици, вилици или капаци, защото те могат да се нагорещат и да предизвикат изгаряния!**

## Ако забележите проблем...

Преди да се обърнете към обслужващия сервиз моля, проверете:

Проблем	Възможна причина	Възможно решение
<b>Сензорното управление не се включва или изключва, или ако се включва, не функционира нормално</b>		
	Сензорните бутони или Вашите пръсти са влажни.	Сензорните бутони и пръстите Ви трябва да са сухи.
	Активирана е блокировката на управлението.	Изключете блокировката на управлението.
<b>По време на готвене изведнъж уредът започва да издава звуков сигнал</b>		
	Контролният панел със сензорното управление е покрит с кърпа, съд или е разлята течност върху него.	Отстранете предмета от контролния панел или почистете разлятата течност.
	Таймерът е бил включен и програмираното време е изтекло.	Натиснете бутона за таймера, за да спрете сигнализацията.
<b>Готварският плот ( или някоя от зоните) се изключва сам по време на готвене</b>		
	Контролният панел със сензорното управление е покрит с кърпа, съд или е разлята течност върху него.	Отстранете предмета от контролния панел или почистете разлятата течност.
	Стъклокерамиката прегрява.	Махнете готварския съд и оставете стъклокерамиката да се охлади.
<b>САМО ЗА МОДЕЛ VT TC 2P.1</b>		
<b>На дисплея се появява символът </b>		
	Проблем с електрониката на уреда.	Свържете се с обслужващия сервиз.

Символът  върху уреда или неговата опаковка показва, че той не може да бъде третиран като битов отпадък. При необходимост той трябва да бъде предаден в пункт за събиране на електрически и електронни уреди. Чрез правилното изхвърляне на уреда вие

предпазвате околната среда и човешкия организъм от вредните последствия. За повече информация относно рециклирането на този продукт моля, свържете се с местните власти, с компания за сметоизвозване на битова техника или с магазина, от който сте го закупили.

# ИНСТАЛИРАНЕ

ИНСТАЛИРАНЕТО И ЕЛЕКТРИЧЕСКОТО СВЪРЗВАНЕ НА ТОЗИ УРЕД ТРЯБВА ДА БЪДАТ ИЗВЪРШЕНИ ОТ КОМПЕТЕНТНИ И ОТОРИЗИРАНИ СПЕЦИАЛИСТИ В СЪОТВЕТСТВИЕ С ВСИЧКИ МЕСТНИ ТЕХНИЧЕСКИ

НОРМИ И ИЗИСКВАНИЯ!

## Позициониране на готварския плот

За да инсталирате тези модели, трябва да имате необходимите отвори, чийто размери са показани на фиг.1 (при единична инсталация) и на фиг.2 (при инсталиране на повече от един модел).

Системата за захващане на плота е предназначена за кухненски плотове с дебелина 20, 30 и 40 мм.

Минималното разстояние между готварския плот и шкафа или абсорбатора над него трябва да бъде 650 мм. Ако в инструкциите за монтаж на абсорбатора е указано по-голямо разстояние, то следва да бъде спазено.

Шкафът, където ще бъдат инсталирани готварският плот и фурната трябва да бъде стабилно и подходящо монтиран.

## ИНСТАЛИРАНЕ НА УРЕДА В ПЛОТ С ЧЕКМЕДЖЕ ИЛИ ШКАФ ПОД НЕГО

В този случай при инсталирането е необходимо да се постави разделителна плоскост между уреда и чекмеджето или шкафа. Минималното разстояние между долната част на готварския плот и разделителната плоскост трябва да е 20 мм, като се осигурят и поне 20 мм разстояние до задната част на мебелта, което осигурява необходимата вентилация, като така се избягва потенциалния риск, ако в чекмеджето или в шкафа бъдат поставени възпламеними предмети.

Минимално разстояние до стена

фиг. 1

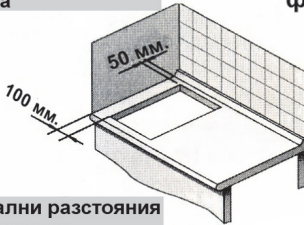

Минимални разстояния за вентилация

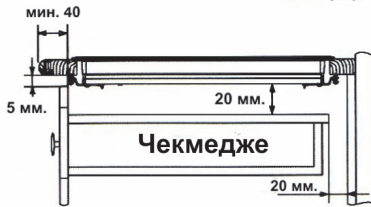
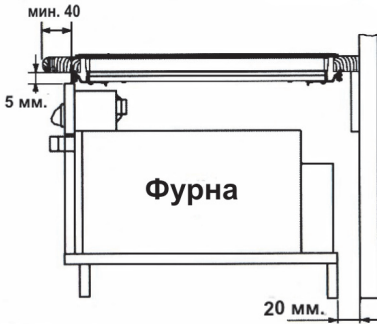

Монтажен отвор

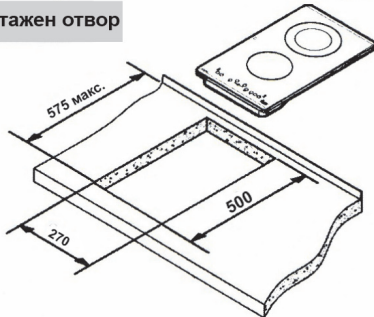

фиг. 2

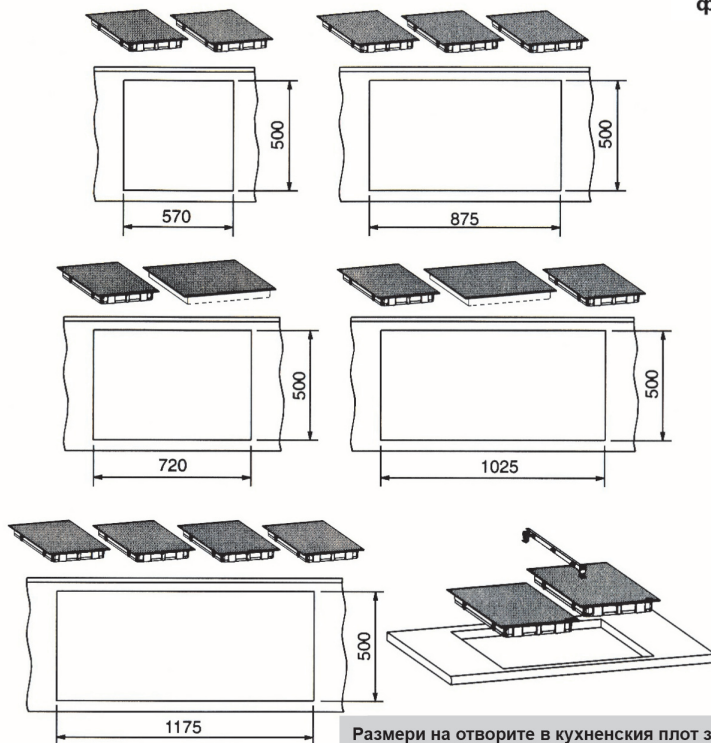

Размери на отворите в кухненския плот за поставяне на различните комбинации на модули

При инсталиране на индукционния модел минималното необходимо разстояние между вентилационния отвор на уреда и съдържанието под него трябва да е 5 см (разделителна плоскост не е необходима).

Ако под готварския плот бъде инсталирана вентилаторна фурна, не забравяйте, че този модел плот със сигурност ще работи безпроблемно единствено с фурна с марката ТЕКА.

Не съхранявайте в чекмеджето или шкафа предмети, които могат да запушат вентилационните отвори на уреда или да предизвикат пожар!

### Внимание:

⚠ При хващането на плота преди да бъде поставен в предвидения за целта отвор в мебелта трябва да се обърне внимание на изпъкналите или остри части, които могат да причинят наранявания.

### ИНСТАЛИРАНЕ НА УРЕДА В ПЛОТ С ВЕНТИЛАТОРНА ФУРНА ПОД НЕГО

Фурната трябва да бъде инсталирана според прилежащите към нея инструкции и схеми.

⚠ Когато над готварския плот се монтират уреди или мебели, той трябва



## ПРЕПОРЪЧИТЕЛНИ ПОЧИСТВАЩИ ПРОДУКТИ

Продукт	Почистване
Слаби и течни препарати	ДА
Агресивни или прахообразни препарати	НЕ
Специални препарати за почистване на стъклокерамика	ДА
Спрейове за отстраняване на мазнини (от фурни и др.)	НЕ
Меки кърпи	ДА
Кухненска хартия	ДА
Кухнески кърпи	ДА
Никелирана кухненска тел (никога да не се използва суха)	ДА
Стоманена тел	НЕ
Твърда синтетична тел (зелена)	НЕ
Мека синтетична тел (синя)	ДА
Шпагули със стъклени остриета	ДА
Полиращи течности за битови уреди и/или стъкло	ДА



Когато приключите почистването с шпатулата, приберете и подсигурете острието (фиг. 7).

Използване на шпатулата **фиг. 7**

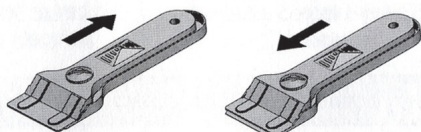

Защитено острие

Незащитено острие



Готварският съд може да залепне за стъклокерамиката, ако нещо се разтопи между тях. Не се опитвайте да отлепите съда, ако плотът е изстинал – може да счупите стъклокерамичната повърхност!



Не сядайте и не се облягайте на уреда – стъклокерамиката може да се счупи и да причини наранявания. Не

използвайте уреда за съхранение на предмети.

„ТЕКА ИНДЪСТРИАЛ” запазва правото си да прави промени в своите уреди и инструкциите към тях, когато счете това за необходимо или полезно, без да променя техните основни характеристики.

„Тека България” ЕООД не носи отговорност за повреди и щети, причинени от неправилни монтаж, свързване към електрическата мрежа, поддръжка или почистване на този уред!

„Тека България” ЕООД не носи отговорност за преводни и печатни грешки.



*Залепнала мръсотия, която е загоряла,* може да бъде отстранена с помощта на кухненска шпатула.

*Разноцветна повърхност:* Причината са остатъци от мазнина, залепнали за дъната на готварските съдове или от наличието на мазнина между съда и стъклокерамиката по време на готвенето. Подобно оцветяване може да бъде премахнато с помощта на никелирана кухненска тел и вода или с препарат, предназначен за почистване на стъклокерамика.

*Пластмасови предмети, захар, както и храни, съдържащи захар,* които са се разтопили върху готварския плот, трябва да бъдат отстранени, докато той все още е горещ с помощта на стъклената шпатула.

### **Промени в цвета на стъклокерамиката**

Те не влияят на ефективността и стабилността на уреда и са причинени от неправилно почистване или некачествени готварски съдове.

*Лъскави отблясъци* биват причинени от плъзгането на метални съдове по стъклокерамиката. Могат да бъдат елиминирани с помощта на препарат, предназначен за почистване на стъклокерамика, като е възможно да се наложи многократно почистване.

*Следи от захарбяване* са резултат от употребата на абразивни почистващи продукти или на готварски съдове с неравни дъна, които са изтрили маркировката.

### **Забележки:**



Бъдете изключително внимателни, когато използвате шпатулата. Острието може да причини нараняване!



Ако не използвате шпатулата правилно, острието може да се счупи и частици от него да се вклинят между декорацията и стъклокерамиката. Ако това се случи, не се опитвайте да ги махнете с ръка – използвайте пинсета или макетно ножче (фиг. 6).

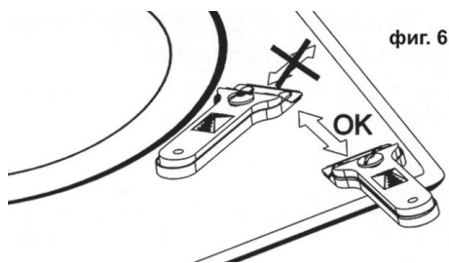

фиг. 6





Използвайте само острието на шпатулата върху стъклокерамичната повърхност – избягвайте контакт на тялото на шпатулата със стъклокерамиката, тъй като така може да се надраска нейната повърхност.



Използвайте само остриета в отлично състояние и ги сменяйте, когато забележите признаци на износване.

да бъде добре защитен от счупвания, предизвикани от случайни удари или падане на тежки предмети.

 Фурнирите, лепилата, уплътненията и всички материали, вложени в мебелта, в която се вгражда плота, трябва да са устойчиви на температура от 100°C.

 „Тека България“ ЕООД не носи отговорност за повреди и щети, причинени от неправилната инсталация на този уред!

МОЛЯ, ОБЪРНЕТЕ ВНИМАНИЕ, ЧЕ ГАРАНЦИЯТА НЕ ПОКРИВА СЧУПВАНИЯ НА СЪГЛОКЕРАМИКАТА, ПРИЧИНЕНИ ОТ СИЛЕН УДАР ИЛИ НЕПРАВИЛНА УПОТРЕБА!

### Фиксиране на уреда в кухненския плот

Когато разрезът в кухненския плот е направен, е необходимо върху долната част на съглокерамиката да бъде поставено приложеното към уреда уплътнение. **Да не се използва силикон между уреда и мебелта, тъй като при необходимост готварският плот да бъде изваден съглотото той може да се счупи.**

За захващане на плота към шкафа трябва да се поставят приложените 4 скоби в предвидените за целта отвори в корпуса на уреда (2 отпред и 2 отзад). Възможни са два начина за захващане на скобите, както е показано на фиг. 3.

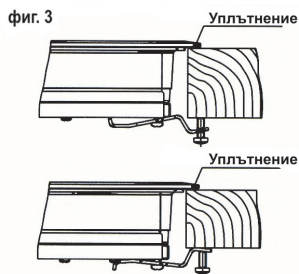

В зависимост от дебелината на кухненския плот може да се наложи да бъдат използвани самонарязващите винтове (M5), приложени в комплекта, които да бъдат поставени в кръглите отвори на скобите. Резбата в тези отвори се образува при навиването на винтовете. Тази резба трябва да бъде направена преди захващането на скобите към уреда.

### Свързване към електрическата инсталация

Свързването към електрическата мрежа трябва да бъде извършено от квалифициран и оторизиран електротехник в съответствие с всички действащи местни технически изисквания и норми!

При директно свързване към електрическата мрежа трябва да бъде използван многополюсен прекъсвач с минимално разстояние между клемите от 3 мм, който да бъде лесно достъпен. Възможно е свързване към електрическата мрежа и чрез подходящ щепсел и контакт, който също трябва да е лесно достъпен в случай на спешна необходимост от изключване на уреда или при неговото почистване.

Уредът трябва да бъде заземен в съответствие с действащите норми!

## Размери и характеристики

Размери на готварския плот	
Височина (мм)	62
Дълбочина (мм)	520
Ширина (мм)	300
Размери на разреза за уреда	
Дълбочина (мм)	500
Ширина (мм)	270
Височина (мм)	57
Конфигурация	
Двойна зона 700/1700 W	1
Единична зона 1200 W	1
Ел. захранване	
Номинална мощност (W)	2900
Волтаж (V)	230 V
Честота (Hz)	50/60

Ако се наложи замяна на захранващия кабел, тя трябва да бъде извършена от обслужващия сервиз.

Захранващият кабел не трябва да се допира до корпуса на готварския плот, както и до корпуса на фурната, ако такава е инсталирана в същия шкаф.

**„Тека България” ЕООД, както и производителят, не носят отговорност за повреди и щети, причинени от неправилното свързване на този уред към електрическата мрежа!**

### Технически данни

Волтажът и честота на електрозахранването трябва да съответстват на стойностите, показани на информационния стикер.

## Управление

### Преди да използвате уреда за първи път

докато човекът, отговарящ за тяхната безопасност не ги съблюдава или не им даде съответните инструкции за боравене с уреда.

Преди да свържете уреда към електрическата мрежа се уверете, че захранващите волтаж и честота съответстват на тези, указани върху стикера, поставен от долната част на готварския плот и върху прилежащата документация.

 **Не позволявайте на деца да играят с уреда.**

 **Този уред не е предназначен за употреба от лица (включително и деца) с намалени физически, сетивни или ментални способности, както и от лица с липсата на опит и знания,**

- \* Подсушете дъната на готварските съдове, преди да ги поставите върху плота.
- \* Не оставяйте никакви пластмасови предмети или прибори, както и алуминиево фолио, върху стъклокерамичния плот.
- \* Не плъзгайте съдовете върху плота, за да не повредите стъклокерамичната повърхност.
- \* Не оставяйте готварските зони без поставен съд върху тях, когато те са включени.
- \* Не гответе в пластмасови съдове.
- \* Готварските съдове трябва да са изработени от устойчив на високи температури материал, за да не се разтопят върху плота.
- \* Стъклокерамиката би издържала удар от голям съд, който няма остри краища. Бъдете особено внимателни, за да избегнете удари с малки остри предмети.
- \* Бъдете внимателни и не разсипвайте и не разливайте захар или продукти, съдържащи захар, върху плота, защото те могат да реагират на нагорещената стъклокерамика и да повредят нейната повърхност.



**Когато не можете да изключите дадена зона, защото сте разляли крем, супа или нещо подобно, поийте с влажна кърпа, за да отстраните остатъците от храна и задръжте кърпата върху бутона за включване и изключване, натискайки го, за да изключите уреда.**

## Почистване и грижи за уреда

За да поддържате уреда в добро състояние, той трябва да бъде почистван с подходящи средства. Плотът трябва да бъде почистван след всяко използване, когато е хладък или напълно изстинал. Това ще направи почистването по-лесно и ще се избегне натрупването на мръсотия от многократната употреба.

Никога не използвайте агресивни почистващи препарати и средства, които биха могли да надраскат повърхността на готварския плот (вижте таблицата, която показва какви обичайни средства за почистване могат да се използват). Не използвайте за почистване уреди, работещи с пара.

### ГРИЖИ ЗА СТЬКЛОКЕРАМИКАТА

От степента на замърсяване на плота зависи какви почистващи средства да бъдат използвани.

#### Слабо замърсяване

*Слаба, незалепенала мръсотия* може да бъде почиствена с влажна кърпа и слаб препарат или с топла вода със сапун.

#### Силно замърсяване

*Упорито замърсяване и мазнини* се отстраняват с препарат, предназначен за почистване на стъклокерамика, като следвате инструкциите на производителя.

натискане на бутоните на часовника или на зоната, която не се програмира. Цифрите ще спрат да мигат.

Ако след петте секунди зададеното времетраене е  $\square\square$ , таймерът за тази зона няма да бъде настроен. Индикаторът ще изгасне, както и символът  $\xi$ .

### Програмиране на времетраенето на втора готварска зона

Възможно е двете готварски зони да работят едновременно според зададено за всяка от тях времетраене. За да направите това, повторете стъпките, описани в раздел „Програмиране на една готварска зона“.

Когато часовникът е настроен за работа и с двете зони, на дисплея (8) се редуват оставащите минути за всяка от тях. Оставащите минути, показвани от дисплея, се отнасят за зоната, чийто дисплей за мощността показва мигащия символ и чийто индикатор до дисплея свети.

### Бързо изключване на таймера

Има няколко начина за изключване на таймера (часовника):

- \* Натиснете едновременно бутоните  $\ominus$  и  $\oplus$  (14/15), предназначени за настройка на часовника. Така ще изключите таймера на избраната зона (с мигащ символ  $\xi$ ).
- \* Изключете съответната готварска зона. Нейният часовник също ще бъде изключен.
- \* Променете зададеното времетраене,

като следвате инструкциите в раздел „Промяна на зададеното времетраене“, докато достигнете  $\square\square$ .

**ЗАБЕЛЕЖКА:** възможно е да настроите часовника на дадена зона при избрана степен на мощност  $\square$ . В този случай часовникът ще работи като хронометър с обратно броене.

### Съвети и препоръки

За да получите максимално добри резултати при употребата на Вашия плот, спазвайте следните съвети:

- \* Използвайте готварски съдове с равни дъна, тъй като по-голямата повърхност на контакт между съда и стъклокерамиката осигурява по-голямо количество на предаваната топлина. Препоръчваме Ви използването на тежки готварски съдове, което ще попречи на дъната им да поддадат. Фигура 5 показва, че вдлъбнатите или изпъкналите дъна имат по-малка контактна повърхност.



- \* Препоръчваме употребата на готварски съдове, чийто диаметър не е по-малък от очертанието на съответната зона, тъй като енергията, изразходвана извън съда, ще бъде загубена.
- \* Уверете се, че готварските съдове са добре центрирани в очертанията на зоната.

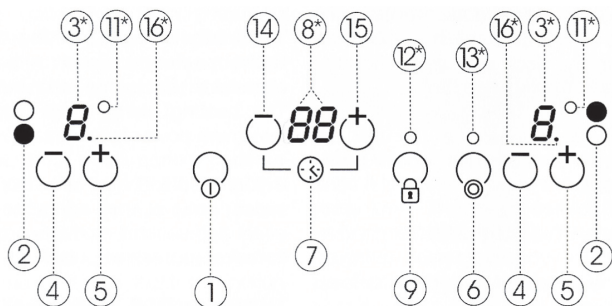

фиг. 4

## ОПИСАНИЕ НА КОНТРОЛНИЯ ПАНЕЛ (виж фигура 4)

1. Бутон за включване/изключване;
2. Маркери за разположение на зоните;
3. Дисплеи за мощността на готвене и/или за остатъчна топлина;
4. Намаляване на мощността на готвене;
5. Увеличаване на мощността на готвене;
6. Бутон за избор на външния нагревателен елемент на двойната зона;
7. Индикатор за таймера (часовника);
8. Дисплей за избраното времетраене (часовник);
9. Бутон за блокиране на управлението (всички бутони, с изключение на този за включване / изключване);
11. Индикатори за включена зона с активиран таймер;
12. Индикатор за активирана блокировка на управлението.
13. Индикатор показващ, че и двата нагревателни елемента на двойната зона са включени.
14. Намаляване на времетраенето;
15. Увеличаване на времетраенето;
16. Индикаторна точка.

**Забележка:** \* Видими, само когато съответните функции са активирани.

Управлението на уреда се осъществява чрез натискане на сензорните бутони, маркирани върху контролния панел. Не е необходимо да упражнявате силен натиск

върху стъклокерамиката – активирането на функциите става просто чрез докосване на съответния сензорен бутон.

Всяко натискане на сензорен бутон се потвърждава със звуков сигнал.

При първото включване на уреда към електрическата мрежа или след прекъсване на електрозахранването той извършва самопроверка и остава с активирана блокировка на управлението (индикаторът 12 свети).

Натиснете бутона  (9), докато индикаторът изгасне. Готварският плот вече е отблокиран.

## ВКЛЮЧВАНЕ НА УРЕДА

Натиснете бутона за включване  (1) най-малко за 1 секунда. Сензорното управление е активирано, чува се звуков сигнал и индикаторите светват. Ако някоя от готварските зони е гореща, на съответния дисплей ще се редуват *H* и *D*.

Следващото действие трябва да бъде направено в рамките на 10 секунди – в противен случай сензорното управление ще се изключи автоматично.

Когато сензорното управление е активирано, уредът може да бъде изключен по всяко време чрез бутона  (1), дори

и ако блокировката на управлението за безопасност е активирана. Чрез бутона  $\odot(1)$  уредът може да бъде изключен във всеки един момент.

## ВКЛЮЧВАНЕ НА ГОТВАРСКИТЕ ЗОНИ

Готварските зони са неактивни и техните дисплеи (3) показват  $\bar{L}$ , докато не бъде избрана степен на мощност. Ако всички зони са настроени на степен  $\bar{L}$ , имате 10 секунди, за да активирате някоя от тях – в противен случай сензорното управление ще се изключи автоматично.

Използвайте бутоните  $\odot$  и  $\odot(5/4)$ , за да изберете желаната степен (мощност) на готвене. Ако натиснете бутона  $\odot$  (5), ще настроите зоната на степен  $1$  и с всяко следващо натискане ще увеличавате с една степен, докато бъде достигната максималната стойност  $9$ . Чрез бутона  $\odot(4)$  можете да намалите степеня на мощност.

**За да настроите бързо на максимална мощност** зона от степен  $\bar{L}$ , натиснете еднократно бутона  $\odot$  (4). Зоната ще бъде настроена на максимална мощност - степен  $9$ .

С натискане и продължително задържане на някой от бутоните  $\odot$  (4) или  $\odot$  (5), на всяка половин секунда ще променяте степеня на мощност, без да се налага да натискате и отпускате съответния бутон.

## ИЗКЛЮЧВАНЕ НА ГОТВАРСКИТЕ ЗОНИ

Използвайте бутона  $\odot(4)$ , за да намалите мощността на готвене до степен  $\bar{L}$ . Зоната ще се изключи автоматично.

**За да изключите зоната незабавно**, независимо от настроената степен на готвене, натиснете едновременно бутоните  $\odot$  и  $\odot(4/5)$ .

Когато зоната е изключена, но нейната повърхност все още е достатъчно гореща, за да предизвика изгаряне, на съответстващия дисплей ще се покаже  $H$ . Когато температурата се понижи достатъчно, дисплеят ще изгасне (ако плотът е изключен) или ще покаже  $\bar{L}$ , ако плотът е все още включен.

## ИЗКЛЮЧВАНЕ НА УРЕДА

Уредът може да бъде изключен във всеки един момент чрез натискане на бутона  $\odot(1)$ . Когато направите това, се чува звуков сигнал, дисплеите (3) изгасват, с изключение на тези, които показват  $H$ , тоест, че някоя от зоните е все още гореща.

## Блокировка на управлението

### ФУНКЦИЯ ЗА БЕЗОПАСНОСТ

С натискане на бутона  $\odot(9)$  Вие блокирате всички сензорни бутони на контролния панел. По този начин се избягва случайно и нежелано натискане на някой бутон, както и се предотвратява възможността деца да манипулират с уреда. При активиране на блокировката индикаторът (12) светва.

Не забравяйте, че ако плотът е включен, може да го изключите чрез бутона  $\odot$  (1), дори и да е активирана блокировката на управлението (тоест, когато индикаторът (12) свети). От друга страна, ако плотът е изключен и блокировката е активирана,

Ако системата се активира, тя издава звуков предупредителен сигнал в продължение на максимум 2 минути, докато предметите или течността не бъдат отстранени от контролния панел. Звуковият сигнал спира след тези 2 минути, дори ако предметът или течността още не са отстранени.

## Таймер (часовник)

Тази функция Ви позволява да готвите на плота, без да е необходимо да сте пред него през цялото време. Можете да настроите таймера за дадена готварска зона, която ще се изключи автоматично, когато зададеното времетраене изтече. Могат да бъдат настройвани и двете зони, ако желаете.

Таймерът се контролира чрез бутоните  $\ominus$  и  $\oplus$ (14/15), свързани с часовника (7).

### Програмиране на една готварска зона

1. Натиснете някой от бутоните  $\ominus$  или  $\oplus$  (14/15), предназначени за настройка на часовника. На дисплеите на всяка от зоните започва да мига символът  $\xi$ , което показва, че трябва да бъде избрана едната от тях.
2. Натиснете който и да е от бутоните, съответстващи на зоната, за която искате да настроите таймера. След като направите това, индикаторът (11) на избраната зона светва и само на нейния дисплей ще мига символът  $\xi$ . Дисплеят на часовника (8) ще показва мигащите цифри  $00$ .
3. Изберете желаното времетраене за избраната зона, чрез бутоните  $\ominus$  и  $\oplus$ (14/15). Увеличаването или намаляването на времетраенето става

на интервали от по 1 минута, което Ви позволява да зададете между 1 и 99 минути.

Времетраенето ще бъде настроено 5 секунди след последното натискане на бутоните на часовника, след което цифрите спират да мигат. Ако не изберете времетраене или ако натиснете бутон, различен от тези за настройка на часовника -  $\ominus$  и  $\oplus$  (14/15), таймерът ще се изключи.

Когато зададеното времетраене изтече, програмираната зона ще се изключи автоматично и часовникът ще издаде серия от звукови сигнали в продължение на 1 минута. За да спрете звуковата сигнализация, натиснете който и да е от сензорните бутони.

### Промяна на зададеното времетраене

След като е било програмирано времетраенето на готвенето, може да го промените.

1. Натиснете някой от бутоните  $\ominus$  или  $\oplus$  (14/15), предназначени за настройка на часовника и изберете зоната, на която искате да промените времетраенето, като натиснете който и да е от нейните сензорни бутони.
2. На дисплея на часовника ще започнат да мигат цифрите на оставащите минути от зададеното времетраене. Дисплеят за степента на мощност на зоната ще показва мигащия символ  $\xi$ . В този момент може да промените времетраенето чрез бутоните  $\ominus$  или  $\oplus$  (14/15).

Промененото времетраене ще бъде потвърдено 5 секунди след последното



## Автоматично изключване за безопасност

### МАКСИМАЛНА ПРОДЪЛЖИТЕЛНОСТ НА ФУНКЦИОНИРАНЕ

Ако една или повече зони бъдат забравени включени, те ще се изключат автоматично след определено време (вижте таблица 2 по-нататък в този раздел).

Таблица 2

Степен на мощност	МАКСИМАЛНА ПРОДЪЛЖИТЕЛНОСТ НА ФУНКЦИОНИРАНЕ (в часове)
1	10
2	5
3	5
4	4
5	3
6	2
7	2
8	2
9	1

Ако след автоматичното изключване за безопасност някоя от зоните все още е гореща, нейният дисплей ще показва *H*.

### ЗАЩИТА СРЕЩУ ПОКРИВАНЕ НА СЕНЗОРНИТЕ БУТОНИ

Уредът разполага със система, която го изключва автоматично, ако установи наличие на предмети (съд, кърпа, разлята течност и др.) върху контролния панел със сензорните бутони за повече от 10 секунди. Това Ви предпазва от нежелано включване или изключване на уреда и готварските зони.

на  $\odot(5)$  – индикаторната точка започва да мига. След това, като използвате бутона  $\odot(4)$ , изберете степен на мощност *B*. Зоната ще работи на максималната степен *S* в продължение на 150 секунди, след което зоната ще продължи да работи на степен *B*.

### ПРОМЯНА НА СТЕПЕНТА НА МОЩНОСТ ПО ВРЕМЕ НА БЪРЗОТО ЗАГРЯВАНЕ

При активирана функция за бързо загряване използвайте бутона  $\odot(5)$ , за да промените степента (мощността) на готвене. Но ако избраната нова степен е *S*, функцията ще бъде изключена.

При увеличаване на степента на мощност чрез бутона  $\odot(5)$  изминалото до момента време се взема предвид.

#### Пример:

Вие готвите, активирали сте функцията за бързо загряване и сте избрали степен на мощност *I* (60 секунди на максимална степен), а на 30-тата секунда я променяте на *C* (390 секунди). Оставащото време за готвене на максимална мощност ще бъде 360 секунди (390 минус 30).

### ИЗКЛЮЧВАНЕ НА ФУНКЦИЯТА

Функцията може да бъде изключена преди да е изтекло нейното времетраене.

1. Натиснете бутона  $\odot(4)$ . Индикаторната точка изгасва. Функцията за бързо загряване се изключва автоматично. Зоната ще остане работеща на постоянна мощност.



бутонът  (1) няма да може бъде използван. Необходимо е първо да изключите блокировката.

За да изключите блокировката на управлението, натиснете отново бутона  (9). Индикаторът (12) ще изгасне и отново ще може да използвате всички останали бутони на контролния панел.

## Използване на двойната зона

Двойната зона позволява използването на външната нагревателна област заедно с вътрешната за оптимално използване на готварската площ спрямо съда за готвене.

### Включване на външната зона

1. Изберете желаното ниво на мощност (от 1 до 9), като използвате бутоните  или  (5/4) за двойната зона, намираща се в горната част на плота.
2. Натиснете бутона  (6), за да активирате външната зона. Индикаторът (13) ще светне, показвайки, че външната зона е включена.

### Изключване на външната зона

1. Натиснете бутона  (6), за да деактивирате външната зона. Индикаторът (13) изгасва, показвайки, че външната зона е изключена. Вътрешната зона продължава да функционира, докато не бъде изключена.

## Предварително програмиране на готвенето (функция „Бързо загряване“)





Тази функция улеснява процеса на готвене,

тъй като Ви позволява да готвите на плота, без да е необходимо да сте пред него през цялото време. Програмирането стартира готвенето на максимална мощност и след определен период от време намалява степеня (мощността) на готвене до предварително зададената от Вас такава (вижте таблица 1).

Таблица 1

Степен на мощност	ЗАГРЯВАНЕ НА МАКСИМАЛНА МОЩНОСТ (в секунди)
1	60
2	180
3	288
4	390
5	510
6	150
7	210
8	270

### АКТИВИРАНЕ НА ФУНКЦИЯТА

1. Изберете степен (мощност) на готвене  след което натиснете продължително бутона  (5). Индикаторната точка до дисплея за мощността ще започне да мига в продължение на 10 секунди.
2. До 10 секунди след стъпка 1. изберете степен на мощност (между 1 и 8). След 10 секунди ще чуете звуков сигнал и индикаторната точка (16) ще свети постоянно, което показва, че функцията е активирана. Ако избраната степен е  или , функцията няма да бъде активирана.

### Пример:

Вие искате да използвате степен на мощност 8 на зона с предварително бързо загряване.

Изберете степен , натиснете отново бутон-