

**Инструкции за експлоатация и монтаж на стъклокерамични плотове
VR TC 95 и GKST 95 E Select**

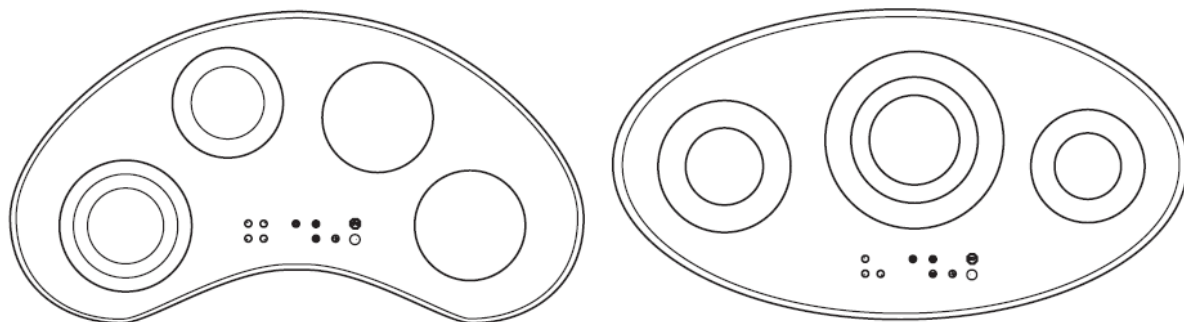

teka

Изхвърляне на опаковката

Изхвърлете опаковката на уреда в предназначенията за това места. Рециклирането спестява ресурси и намалява отпадъците.

Изхвърляне на стари уреди

Символът  (отбелязан върху уреда или върху неговата опаковка) обозначава, че този уред не може да бъде третиран като обикновен битов отпадък. Необходимо е той да бъде предаден в пункт за събиране на електрически и електронни уреди. Правилното елиминиране на тези продукти предпазва от негативни последици хората и околната среда.

За да получите подробна информация за преработването на този уред, моля, обърнете се към местните власти, към компания за сметоизвозване на такива уреди или към магазина, откъдето сте закупили уреда.

Правилна употреба

Уреда е предназначен за приготвяне на храна в домашни условия. Не използвайте плота с никаква друга цел.

За ваша информация

Моля, прочетете внимателно ръководството с инструкции преди първоначалната употреба. То съдържа важна информация касаеща безопасното и правилно използване на уреда.

В случай, че се появи проблем първо се консултирайте със секцията "Какво да правя ако се появи повреда"? Вие може сами да отстранявате малки повреди в уреда без да се налага да викате квалифициран специалист.

Пазете инструкциите на сигурно място. Ако преотстъпвате уреда на някой друг, предайте му и тези инструкции!

Съдържание

Инструкции за безопасност	4
Свързване и работа с уреда	4
За плота	4
Употреба от лица	4
Описание на уреда	5
Плот със сензорно управление	6
Употреба	7
Лимит на времето за работа	7
Други функции	7
Как да намалим разхода на енергия	7
Степени на мощност	8
Дисплей за остатъчна топлина	8
Работа с бутоните	8
Включване на плота и зоните за готвене	9
Изключване на зоните за готвене	9
Включване на двойния/тройния нагревателен ринг	9
Блокиране на управлението	10
Автоматично изключване (таймер)	11
Таймер за напомняне (таймер за приготвяне на яйца)	12
СТОП функция	13
Функция Поддържане на храната топла	13
Функция Автоматично загряване	14
Почистване и поддръжка	15
Стъклокерамичен плот	15
Специфични замърсявания	15
Какво да правим при възникване на повреда?	16
Инструкции за монтаж	17
Инструкции за безопасност	17
Инсталация	17
Електрическо свързване	20
Технически характеристики	22
Стартиране на работа	22

Свързване и управление

- Уредът е конструиран в съответствие с изискванията и правилата за безопасност.
- Свързването към електрическата мрежа, както и всякакви ремонтни дейности трябва да бъдат извършени от квалифициран специалист в съответствие с наредбите за безопасност. Заради Вашата собствена безопасност не позволявайте на лица без необходимата квалификация да инсталират и поправят уреда.

За котлона

- Не поставяйте празни съдове върху зоните за готвене, когато са включени.
- Винаги следете нивото на водата, когато оставяте ястието да заври.
- Внимавайте когато пригответе ястия с мазнина или олио. Нагорещената мазнина е лесно запалима. Никога не добавяйте вода във вряща мазнина, тъй като има опасност от запалване. Ако все пак сместа в тигана се запали, незабавно покрийте съда с похлупак, за да задушите огъня и изключете зоната.
- Никога не поставяйте твърде тежки обекти върху зоните, тъй като това може да причини тежки повреди на стъклокерамичния плот. Остри предмети паднали върху стъклокерамичния плот могат да причинят счупване.
- Съществува реална опасност от електрически удар ако стъклокерамичния плот има пукнатини или е счупен. Незабавно изключете уреда от електрическото захранване и се свържете с Техническият сервиз.
- Ако поради някаква причина плотът не може да се изключи от бутоните на котролния панел, незабавно го изключете от електрическата мрежа и се свържете с техническия сервиз.
- Винаги бъдете внимателни когато работите с домакински уреди! Захранващият кабел не трябва да влиза в контакт с горещите зони за готвене.
- Не използвайте стъклокерамичния плот като място за съхранение на продукти.
- Не поставяйте кухненско фолио или пластмаса върху зоните за готвене. Дръжте далеч всичко което може да се разтопи, като пластмаса, фолио и в частност захар или захарни продукти. Използвайте специална стъклена шпатула за незабавното отстраняване на попаднала захар върху плота. Отстранете захарта докато плота е все още горещ.
- Не поставяйте върху плота запалими вещества или продукти, които се деформират при висока температура.
- Никога не използвайте зоните за готвене, за да загревате храни в консерви. Опасност от запалване.
- Винаги поддържайте чисти сензорните бутони. Никога не поставяйте върху тях каквито и да е било предмети.
- Ако случайно се получи изкипяване директно върху сензорните бутони, изключете уреда от съответния бутон.
- Ако горещ съд бъде поставен върху сензорните бутони уреда ще се изключи автоматично.
- Никога не фламбирайте под кухненски абсорбатор – ако мазнина попадне във филтъра може да се запали.

Употреба от лица

- Уредът не е подходящ за използване от лица (включително деца) с психически и умствени отклонения. Също така не е препоръчително използването от хора без опит или незапознати с инструкциите за употреба, тъй като това може да застраши тяхната безопасност. На децата трябва да бъде обяснено, че не трябва да си играят с уреда.
- **Внимание!** Уредът, както и зоните за готвене достигат високи температури по време на употреба. Дръжте децата далеч, за да предотвратите евентуални изгаряния.

VR TC 95

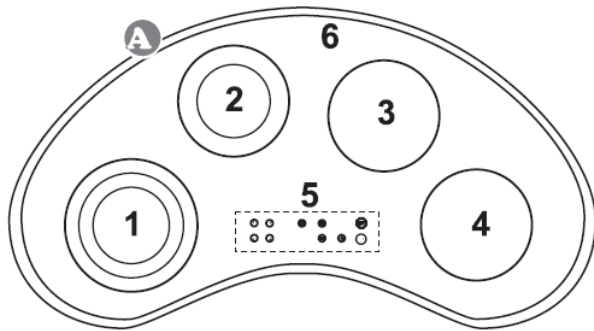

GKST 95 E Select

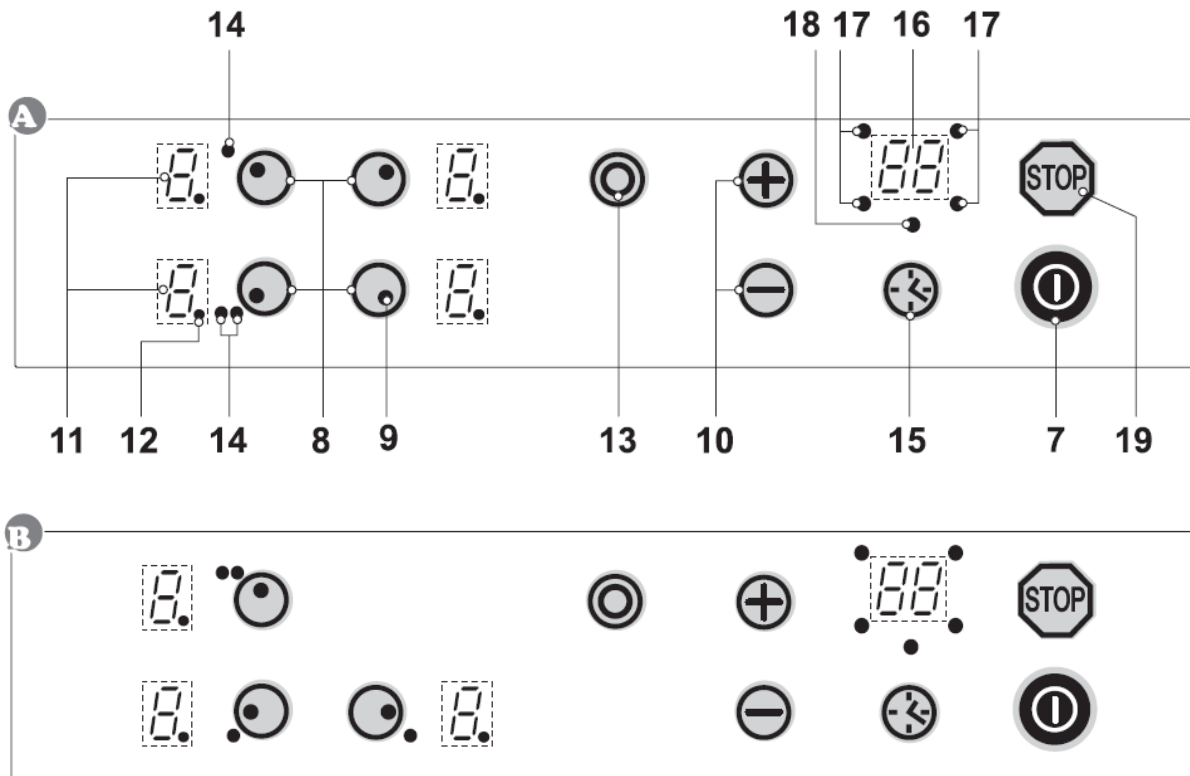
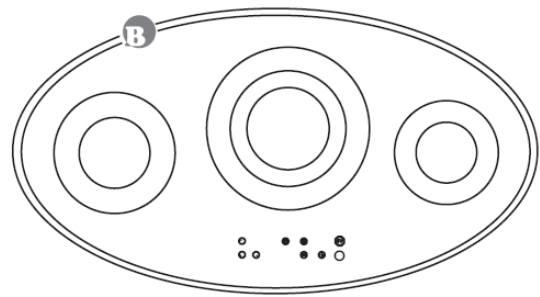

Действителният дизайн на контролния панел може да се различава от илюстрацията.

1. Предна лява зона за готвене
2. Задна лява зона за готвене
3. Задна дясна зона за готвене
4. Предна дясна зона за готвене
5. Контролен панел със сензорни бутони
6. Стъклокерамичен котлон
7. Бутон за включване/изключване
8. Бутон за избор на зона
9. Символ, показващ разположението на зоната върху плота
10. Бутон плюс/Бутон минус
11. Дисплей за настройките
12. Точка на режима в готовност
13. Бутон за включване на двойния/тройния нагревателен ринг
14. Индикатор на бутона за включване на двойния/тройния нагревателен ринг
15. Бутон за настройка на таймера
16. Дисплей на таймера
17. Индикатор за разположението на зоната върху плота
18. Индикатор на таймера за напомняне
19. Бутон СТОП

Управление на плот със сензорните бутони

Управлението на плота става чрез лекото докосване на съответните сензори. Когато дадена операция е извършена успешно това ще бъде потвърдено чрез звуков сигнал.

Бутон за включване/изключване (7)

Чрез този бутон Вие включвате и съответно изключвате уреда.

Бутон за избор на зона (пример за избор на предна лява зона) (8)

Когато натиснете един от бутоните за избор на зона, вие ще изберете дадена зона за готвене. С помощта на бутоните плюс и минус, може да настроите степента на мощност.

Бутон плюс / Бутон минус (10)

Тези бутони се използват за настройка степента на мощност, устройството за автоматично изключване и таймера за напомняне.

Бутонът минус намалява настройките, а бутонът плюс ги увеличава. Настройките могат да бъдат изтрети, когато двата бутона се натиснат едновременно.

Дисплей за настройките (11)

Дисплеят показва избраната степен на мощност или:

H..... Остатъчна топлина

A.....Функция Автоматично загряване

STOP..... Функция СТОП

Функция Поддържане на храната топла

Дадена зона може да бъде включена само когато точката (12) светне  .

Бутон за включване на двойния/тройния нагревателен ринг (13)

За активиране на останалите нагревателни рингове.

Бутон за настройка на таймера (15)

За програмиране на устройството за автоматично изключване (таймера) и таймера за напомняне.

Бутон СТОП (19)

Функцията СТОП може да бъде използвана за прекратяване на процеса на готвене.

Лимит на времето за готвене

Максималното времетраене на работа на всяка индивидуална зона е ограничено в зависимост от степента, на която е включена. След като настроеното време бъде достигнато, зоната за готвене се изключва автоматично, чува се кратък звуков сигнал и символа H се появява върху дисплея.

Степен на мощност	Лимит на времето в часове
1	6
2	6
3	5
4	5
5	4
6	1,5
7	1,5
8	1,5
9	1,5

Други функции

Ако два или повече бутона бъдат натиснати едновременно (например когато съда е поставен по погрешка върху някой от сензорните бутони) системата ще отчете невалидна команда. Символът  ще се появи и ще започне да мига върху дисплея. Ако процесът продължи ще се чува постоянен звуков сигнал и плота ще се самоизключи. Трябва да махнете съда от сензорните бутони.

За да накарате символът  да изчезне натиснете същия бутон или изключете и после включете уреда отново.

Как да намалим разхода на електрическа енергия

За да спестите максимално енергия следвайте инструкциите описани по-долу:

- Основата на съда трябва да бъде същата каквато и на зоната за готвене.
- Когато купувате съдове, имайте в предвид това, че диаметъра на повърхността на съда е по-голям от този на основата.
- Съдовете под налягане използват по-малко енергия и приготвят ястията по-бързо. Краткото време на приготвяне означава, че витамините се запазват.
- Трябва да бъдете сигурни, че в съда под налягане има достатъчно течност. Зоната за готвене или съда могат да бъдат повредени в резултат на прегряване.
- Винаги използвайте похлупаци.
- Използвайте подходящ съд в зависимост от количеството храна. По-голям съд ще изхаби повече енергия.

Степени на мощност

Мощността на зоните за готвене може да се настройва на различни степени.

Консултирайте се с таблицата по-долу:

Степен на мощност	Подходяща за
0	Изключване, използване на остатъчна топлина
	Поддържане на храната топла
1-2	Бавно приготвяне на малки количества храна (най-ниската степен на мощност)
3	Бавно приготвяне на храни
4-5	Бавно приготвяне на големи количества или печене на по-големи парчета месо
6	Печене
7-8	Печене
9	Завиране, печене, запържване (най-високата степен на мощност)

Индикация за остатъчна топлина

Стъклокерамичният плот е снабден с дисплей за остатъчна топлина.

Индикацията за остатъчна топлина е обозначена със символа H.

Колкото дълго свети този символ върху дисплея след изключването на зоната за готвене, толкова дълго може да се използва остатъчната топлина за размразяване на храни или за запазване на тяхната топлина.

Зоната за готвене може да бъде все още топла когато символа H вече не свети.

Опасност от изгаряне!

Включване на уреда и зоните за готвене

Работа с бутоните

Чрез натискането на определени бутони Вие контролирате работата на уреда.

Натискането на всеки бутон трябва да стане до 10 секунди, в противен случай избора на дадена функция ще бъде отказан.

Бутоните плюс и минус могат да бъдат натискани индивидуално или едновременно.



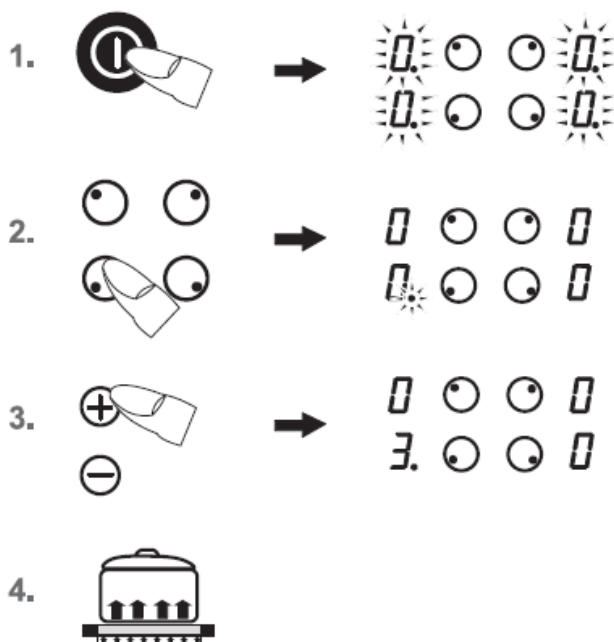

Включване на котлона и зоните за готвене



Бутони за избор на зона





Точка в режим на готовност

1. **Натиснете бутона за включване/изключване**  докато дисплея покаже символа 0. Точката в режим на готовност ще започне да мига. Бутоните са готови за употреба.
2. **Натиснете бутона за избор на зона** (например предна лява зона ). Точката на избраната зона ще светне.
3. **Използвайте бутона плюс**  **или минус**  за да изберете степен на мощност. Бутонът плюс ще активира степен на мощност 1, а бутона минус степен на мощност 9.
4. Поставете съд върху зоната за готвене.
Повторете точките 2 и 4 ако желаете да включите още една зона за готвене.

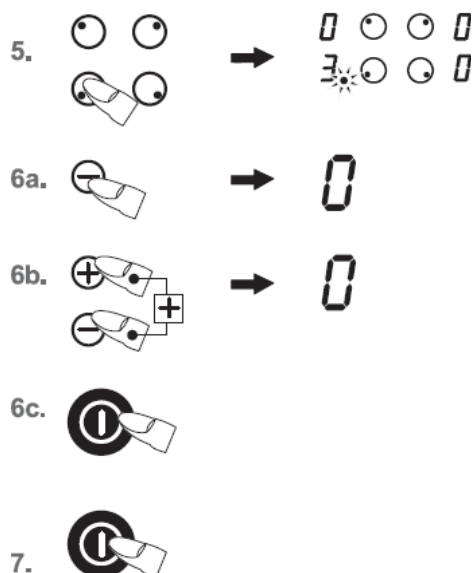
Изключване на зоната за готвене



5. Точката на избраната зона трябва да светне. Може да се наложи да натиснете **бутона за избор на зона** (например за предна лява зона )
6. а) Натиснете **бутона минус** няколко пъти докато дисплея покаже степен на мощност 0 или
б) натиснете **едновременно бутоните минус и плюс**. Зоната за готвене ще се изключи директно или
с) натиснете бутона за **включване/изключване** . Уредът ще бъде изключен (всички зони за готвене ще бъдат изключени).

Изключване на котлона

7. Натиснете бутона за **включване/изключване**  Уредът ще се изключи независимо от зададените настройки.



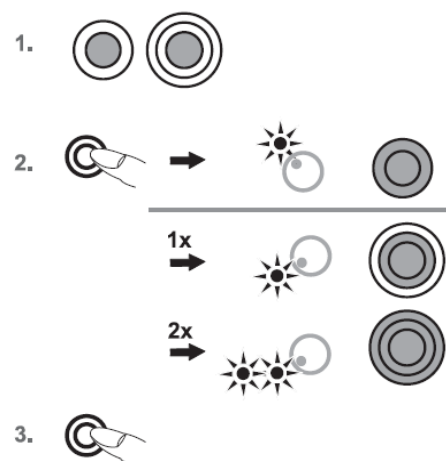

Включване на двойния/тройния нагревателен ринг (само за зони с няколко нагревателни ринга)

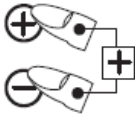

Двойният или тройният нагревателен ринг на дадена зона може да бъде включен само ако зоната е активна.

1. Изберете желаната от Вас степен на мощност.
2. Натиснете **бутона за включване на двойния/тройния нагревателен ринг**, за да активирате втория или третия ринг. Индикаторът показващ, че двойния/тройния нагревателен ринг е включен ще светне.
3. Изключването на тази функция става чрез повторното натискане на **бутона за включване на двойния/тройния нагревателен ринг**. Индикаторът ще се изключи.

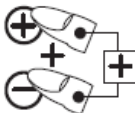
Блокировка за безопасност L

1. 
2. 
3. 
4. 
5. 
6. 

С тази функция Вие блокирате бутоните на котролния панел, с цел предотвратяване тяхното случайно натискане от деца.

Включване на блокировката

1. Включете уреда посредством **бутона за включване/изключване**.
2. След това натиснете едновременно **бутона плюс** и **бутона минус**.
3. После натиснете **бутона плюс**, за да активирате функцията. Дисплеят ще покаже символа L, бутоните ще бъдат блокирани и уреда ще се изключи.

Изключване функцията блокиране на управлението

4. Натиснете **бутона за за включване/изключване** за да включите уреда.
5. След това натиснете едновременно **бутона плюс** и **бутона минус**.
6. После натиснете **бутона минус**, за да деактивирате функцията. Символът L ще изчезне.

Деактивиране на функцията, за да включите дадена зона за готвене











Това е възможно само ако блокировката е включена съобразно точките 1-3.

- Натиснете бутона за **включване/изключване**.
- След това натиснете едновременно **бутона плюс** и **бутона минус**.
Сега ще имате възможност да включите зона за готвене (за да направите това изберете зона и настройте степен на мощност).
Когато уредът се изключи функцията ще остане активна.



Забележка!

При прекъсване на електрическото захранване функцията блокировка на управлението ще бъде отказана тоест деактивирана.

Автоматично изключване (таймер)

-  
-  1x, 2x, 3x ... 
-   
-  
- 

Тази функция се използва за автоматично изключване на дадена зона след известен период от време. Времето, което може да бъде настроено варира от 1 минута до 99 минути.

- Включете плота. Активирайте една или повече зони за готвене и настройте степента на мощност.
- Натиснете **бутона за настройка на таймера** . Точката на таймера ще светне.
Натиснете бутона още веднъж докато индикаторната лампа на таймера за дадената зона не започне да мига.
Важно! Индикаторните лампи на таймера могат да мигат само когато зоните за готвене вече са били активирани (степен на мощност по-висока от 0).
- След това посредством **бутоните минус и плюс** настройте времето за готвене между 1 и 99 минути.
С натискането на бутона плюс върху дисплея ще се появи 01 (от тази позиция започвате да настройвате желаното време), а с натискането на бутона минус ще се появи 30 (от тази позиция започвате да настройвате желаното време).
Настройките ще бъдат отказани ако бутоните плюс и минус бъдат натиснати едновременно (00).
- За да програмирате устройството за автоматично изключване за друга зона, натиснете **бутона за избор на таймер**  докато индикаторната лампа на таймера за дадената зона не започне да мига. След това използвайте **бутоните минус** или **плюс**, за да настроите желаното време.
- Зоната за готвене ще се изключи когато настроеното време изтече. Ще се чуе кратък звуков сигнал, който може да бъде изключен с натискането на който и да е бутон (с изключение на бутона за включване/изключване).

Забележки

- За да проверите времето, което е изтекло до момента натиснете **бутона за избор на таймер** докато индикаторната лампа на таймера за дадената зона не започне да мига. Показалите се настройки могат да бъдат прочетени и променени.
- Прекъсване функцията на таймера: изберете съответната зона за готвене (индикаторната лампа на таймера ще започне да мига) и натиснете едновременно бутоните плюс и минус.

Индикаторна лампа на таймера

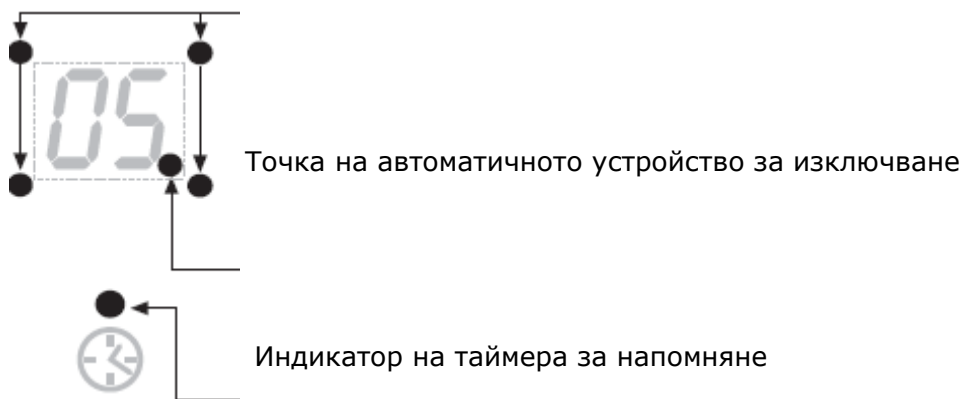

Таймер за напомняне (таймер за яйца)

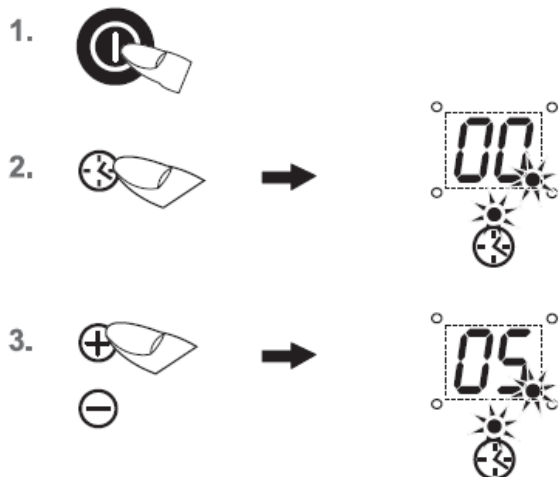







1. Включете плота.
2. Натиснете **бутона за избор на таймер**  докато индикатора на таймера за напомняне започне да мига. Използвайте **бутоните плюс** или **минус** за да настроите желаното време в минути.
3. След като настроеното време изтече ще се чуе кратък звуков сигнал, който може да бъде изключен с натискането на който и да е бутон (с изключение на бутона за включване/изключване).

Забележка:

Таймера за напомняне остава активен дори когато зоната е изключена. Включете котлона посредством **бутона за включване/изключване**, за да настроите времето.

СТОП функция

- 
-  → 

-  →  ✓_{OK}

Процесът на готвене може за кратко да бъде прекъснат посредством СТОП функцията например ако алармата звънне.





Ако таймерът е бил настроен, след включването на СТОП функцията, той автоматично ще премине в режим на пауза, като след подновяване процеса на готвене ще продължи да работи нормално.

СТОП функцията е валидна само десет минути поради съображения за сигурност, след което уреда ще се изключи.

- Съдовете са върху зоните за готвене и са избрани съответните степени на мощност.
- Натиснете **бутонът СТОП** . Буквите S-T-O-P ще се появят върху дисплея една след друга вместо степента на мощност, която сте избрали преди това.
- Функцията се прекъсва чрез първоначалното натискане на **бутона СТОП** и после чрез натискането на който и да е друг бутон с изключение на **бутона за включване/изключване**.

Вторият бутон трябва да бъде натиснат в рамките на 10 секунди в противен случай уреда ще се изключи.

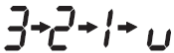
Функция Поддържане на храната топла

- 
-  → 
keep pressed
-  → 

Чрез тази функция вие може да използвате една от зоните за готвене, за да поддържате храната топла. Съответната зона трябва да работи на ниска степен на мощност.

- Поставен е съд върху зоната за готвене и е избрана степен на мощност (например 3).
Точката на избраната зона ще светне. Може да се наложи да натиснете **бутона за избор на зона** (например предна лява ).
- Задръжте бутона минус натиснат, за да намалите степента на мощност (...3,2,1,**U**). Настройте степен на мощност **U** и функцията ще бъде активирана.
- Натиснете **бутона минус**, за да деактивирате функцията (0).

Максималното време, в което тази функция може да бъде активна е 120 минути. След този период, плота ще се изключи автоматично.

Функция Автоматично загряване



2. **9**



4. **5**

Тази функция Ви позволява да настроите автоматичен старт на готвене. Функцията програмира съответната зона на пълна мощност (9), като след известно време автоматично я намалява на по-ниска мощност (от 1 до 8).

Тази функция е подходяща за ястия, които са първоначално студени и после могат да бъдат загряти на максимална мощност. Тези ястия не се нуждаят от постоянен надзор при тяхното приготвяне (например варене на месо за супи).

1. Включете зона за готвене. Точката на избраната от Вас зона трябва да светне. Може да се наложи да натиснете **бутона за избор на зона** (например предна лява).
2. Изберете степен на мощност 9. След това натиснете **бутона плюс** отново за да активирате функцията, дисплея показва един след друг символите А и 9.
3. След това използвайте **бутона минус** за да настроите по-ниска степен на мощност от 1 до 8. Дисплеят ще покаже един след друг символа А и избраната степен на мощност.
4. Функцията ще започне работа по зададените настройки.

Забележка

- Когато функцията автоматично загряване е включена, **бутона плюс** може да бъде използван за увеличаване степента на мощност. Натискайки **бутона минус** Вие ще изключите функцията.
- Ако след активирането на функцията автоматично загряване, степента на мощност е оставена на степен 9 и не е избрана по-ниска степен, функцията ще се изключи автоматично след 10 секунди и степента на мощност ще остане 9.

Степен на мощност	Функция автоматично загряване Време (мин:сек.)
1	01:00
2	03:00
3	04:48
4	06:30
5	08:30
6	02:30
7	03:30
8	04:30
9	-:-



- Преди да започнете почистването на уреда го изключете и оставете да се охлади.
- Никога не почиствайте плота с пароструйка или подобни уреди.
- Почиствайте внимателно уреда около бутона за включване /изключване за да избегнете случайното включване на плота.

Стъклокерамичен котлон

Важно! Никога не използвайте агресивни почистващи препарати или препарати, които могат да надраскат повърхността на уреда.

Почистване след употреба

1. Поддържайте стъклокерамичният плот в добро състояние и го почиствайте само с подходящи продукти. Препоръчително е да почиствате котлона всеки път след като го използвате, по този начин ще предотвратите натрупването на прах и мръсотия. Почистете с мека кърпа и подходящ течен препарат за почистване. После внимателно подсушете плота и се уверете, че няма останал препарат по повърхността на уреда.

2. Седмично почистване

Почиствайте плота поне веднъж седмично с подходящи препарати като следвате инструкциите на производителя.

Натрупалата се прах може да бъде лесно отстранена. Почистете с мека кърпа и подходящ течен препарат за почистване. После внимателно подсушете плота и се уверете, че няма останал препарат по повърхността на уреда.

Специфични замърсявания

Тежки замърсявания и петна могат най-лесно да бъдат отстранени докато плота е все още топъл. Използвайте подходящи почистващи препарати.

Замърсявания, причинени от загаряне могат да бъдат отстранени с помощта на домакинска шпатула (вж фигурата по-долу).

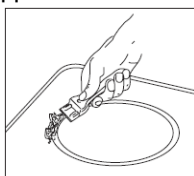

Захар, храни съдържащи захар и пластмасови отлагания трябва да бъдат отстранявани незабавно от все още горещия плот с помощта на домакинска шпатула.

Частици от кал могат да попаднат върху плота когато белите картофи или чистите марули. В резултат на това, когато движите съда върху зоната може да причините надраскване. Уверете се, че няма попаднали частици кал върху зоните за готвене.

Промяната на цвета на плота няма да се отрази на неговите функции или стабилност. Тези цветови изменения се дължат на хранителните остатъци попаднали и загорели върху плота.

Металически изменения на цвета се получават от триенето на дъното на съда по повърхността на зоната или при използването на неподходящи почистващи препарати. Тези изменения могат да бъдат отстранени доста трудно със стандартните почистващи препарати. Може да се наложи да повторите процеса на почистване няколко пъти. При употребата на агресивни почистващи препарати и в следствие на триенето на дъното на съдовете за готвене с течение на времето повърхността се уврежда и се появяват тъмни петна.



Поправката, както и всякакви ремонтни дейности извършени от неквалифицирано лице представляват потенциална опасност и могат да доведат до токов удар или късо съединение. Не се опитвайте да поправяте сами уреда. Винаги се обръщайте към квалифициран специалист.

Забележка

Ако Вашият уред има някакъв проблем, прочетете инструкциите описани по-долу за евентуалното му разрешаване.

Някои от проблемите могат да бъдат отстранени само с помощта на специалист.

Електрическите бушони гърмят често

- Свържете се незабавно с техническия сервиз или със специалист електротехник!

Не можете да включите уреда

- Проверете дали няма изгорял бушон в електрическата система
- Проверете дали уредът е включен към електрическото захранване
- Проверете дали бутоните на контролния панел не са блокирани, ако е така индикатора за блокирани бутони (L) ще се появи върху дисплея.
- Проверете дали върху бутоните на контролния панел няма поставен някакъв предмет.

Символът мига и се чува постоянен звуков сигнал

Този символ се появява ако изкипяла храна е попаднала върху сензорните бутони или ако върху тях е поставен някакъв предмет.

Решение: почистете сензорните бутони или махнете предмета.

За да накарате символът  да изчезне натиснете същия бутон или изключете и после включете уреда отново .

Плотът или дадена зона за готвене внезапно се изключват

- Проверете дали случайно не сте натиснали бутона за включване/изключване.
- Проверете дали върху бутоните на контролния панел няма поставен някакъв предмет. Алармата ще звънне за кратко. След няколко секунди уреда ще се изключи. Отстранете предмета от сензорните бутони.
- Проверете дали устройството за безопасно изключване не се е активирало: вижте дали лимита на времето за готвене на дадената зона не е достигнат (консултирайте се с таблицата на стр. 7).

Не може да изключите зоната за готвене

- Повреда в някой от електронните компоненти.
Изключете уреда от електрическото захранване и се свържете с техническия сервиз.

Зоната за готвене не се загрева

- Дефектна зона за готвене. Свържете се с техническия сервиз.
- Вътрешният нагревателен ринг на зоната е дефектен. При никакви обстоятелства не продължавайте да използвате за работа външния нагревателен ринг. Незабавно се свържете с техническия сервиз.

Плотът издава шумове

Това се дължи на технически причини и не може да бъде избегнато.

Дисплеят показващ настройките и остатъчната топлина Н не работи или се включва за кратко

- Дефектен дисплей. Незабавно се свържете с техническия сервиз.
Съществува риск от изгаряне тъй като системата отчитаща остатъчната топлина не работи.

Ако уредът има пукнатини или е счупен

- Ако забележите пукване или счупване, незабавно настройте бутоните на плота на позиции за изключване и изключете уреда от електрическото захранване. Свържете се с техническия сервиз и го уведомете за проблема.

Инструкции за безопасност

- Облицовките, лепилата и пластмасовите покрития на заобикалящите плота мебели трябва да бъдат устойчиви на температура от ($>75^{\circ}\text{C}$). Ако не са, високата температура ще предизвика деформация.
- Преди да инсталирате уреда, се уверете, че всички съединения са безопасно изолирани.
- Покриващите ленти между стената и работната повърхност зад плота са изработени от масивна дървесина и тяхната дължина трябва да бъде съобразена с диаграмите за инсталация.
- При инсталация директно до висок шкаф, безопасната дистанция която трябва да бъде осигурена е поне 40 мм. Страничната повърхност на шкафа трябва да бъде подсигурана с топлоустойчив материал. Що се отнася до работните изисквания, разстоянието трябва да бъде поне 300 мм.
- Разстоянието между плота и абсорбатора трябва да бъде толкова голямо, колкото е посочено в инструкциите на абсорбатора.
- Пазете опаковачните материали далеч от деца, тъй като те са потенциален източник на опасност. Малките части могат да бъдат погълнати, а пластмасовите опаковки да причинят задушаване.

Инсталация

Важно

- Ако зоната за готвене е разположена над мебелен детайл (странични врати, чекмеджета и т.н.), трябва да бъде вградена междинна плоча, която да предотвратява случайния контакт с долната част на зоната за готвене. Тази междинна плоча трябва да може да бъде отстранявана с помощта на инструменти и трябва да бъде на не по-малко от 20 мм от долната страна на зоната за готвене за да може кабелът за електрическо захранване да не се докосва до нейната долна страна.
- За да избегнете риск от пожар, се уверете че никакви възпламеними обекти или такива, които се деформират когато са изложени на топлина не се намират в близост до уреда.

Уплътнение на уреда

Преди да инсталирате уреда поставете уплътнението около него, както е показано на схемата по-долу и се уверете, че няма прекъсвания.



- Никакви течности не трябва да проникват между ръба на плота и работната повърхност или между плота и стената, както и да влизат в контакт с електрическите компоненти.
- Ако инсталирате уреда в кухненски плот с керамична, гранитна или подобна облицовка, махнете уплътнението от стъклокерамичния котлон и уплътнете с материал, устойчив на високи температури.
- **В никакъв случай котлона не трябва да се уплътнява със силикон.** Това ще направи невъзможно евентуалното негово преместване.

Прорез на кухненския плот

Направете прореза с помощта на прободен трион. След това ръбовете трябва да бъдат уплътнени за да се предотврати проникването на влага.

Размерите на прореза в кухненския плот може да видите на фигурата по-долу. Котлона трябва да бъде правилно нивелиран. Бъдете изключително внимателни, когато поставяте стъклокерамичния плот.

Уверете се, че уплътненията са коректно поставени.

Dimensions in mm

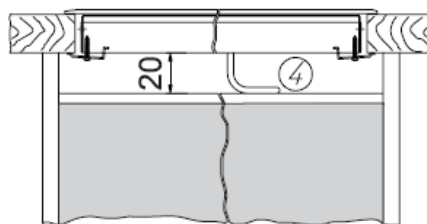
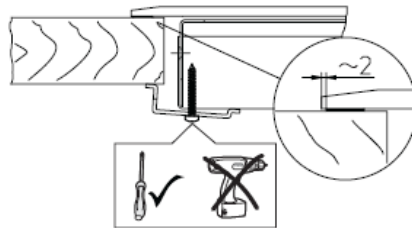
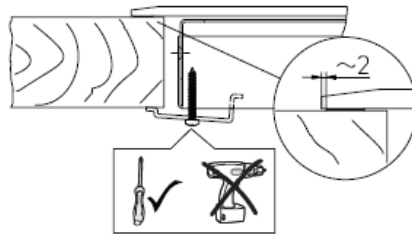
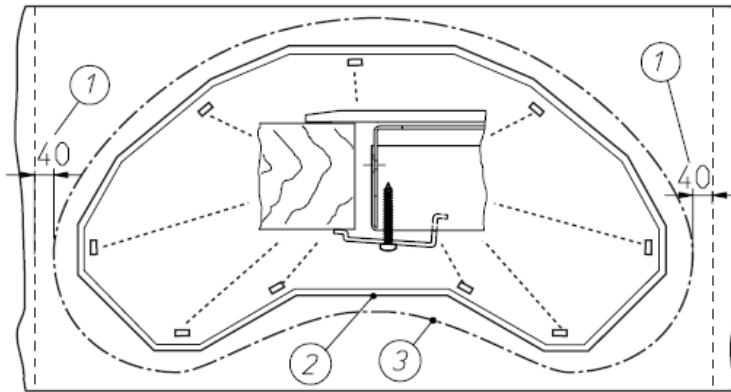
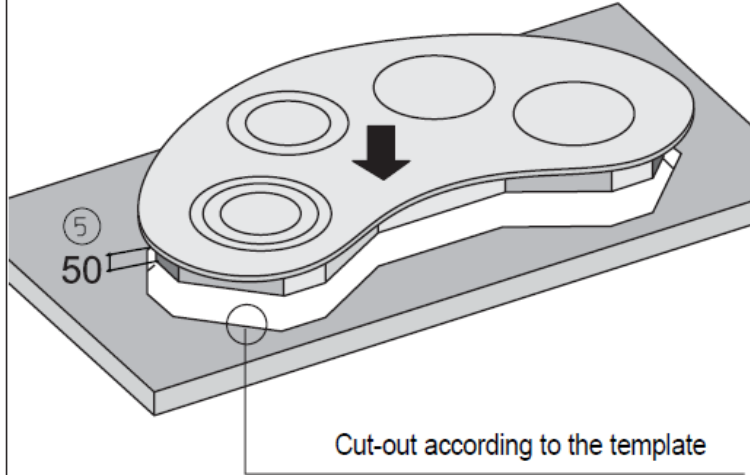
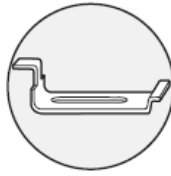

Котлона се закрепва с помощта на скоби

Скоби 

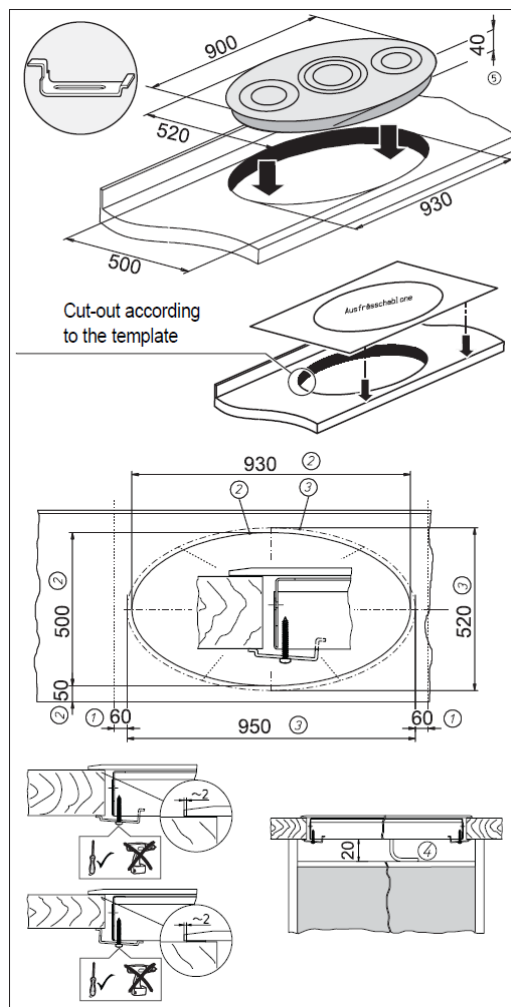

- Поставете котлона в прореза и го подравнете.
- Откъм долната част закрепете скобите за съответните гнезда с помощта на винтовете. Подравнете скобите и ги затегнете здраво.
- Затегнете винтовете с помощта на отверка; не използвайте електрически гайковерт.
- Уверете се, че скобите са коректно поставени.

Важно!

Съществува реален риск от счупване ако плота е наклонен или подложен на удар по време на инсталацията.

- ① Минимално странично разстояние
- ② Размер на прореза
- ③ Външни размери на плота
- ④ Изход за кабела от задната страна
- ⑤ Височина на вграждане

Електрическо свързване

- **Електрическото свързване трябва да бъде извършено от квалифициран специалист.**
- Законните регулации и установените спецификации касаещи електрическото свързване трябва да бъдат стриктно спазени.
- При директно свързване към електрическата мрежа (на тръда връзка) трябва да бъде използван еднополюсен прекъсвач с минимално разстояние между клемите от 3 мм, който да бъде лесно достъпен.
- Когато свързвате или поправяте уреда го изключете от електрическата мрежа.
- Жълто-зеления заземителен проводник трябва да бъде по-дълъг от проводниците за фазите.
- Всеки излишен кабел трябва да бъде махнат по време на инсталацията.
- Преди да включите уреда се уверете, че волтажа отговаря на посочения на стикерите. Ако тези изисквания частично или въобще не съвпадат, свържете се с обслужващия Ви дилър и при никакви обстоятелства не включвайте уреда.
- По време на инсталацията трябва да бъде осигурена пълна защита срещу случаен контакт с електрическата мрежа.
- **Важно! Неправилното свързване може да окаже влияние върху електрониката на уреда и да доведе до евентуални щети.**
- За да свържете уреда, свалете покритието на разпределителното табло намиращо се в долната част, за да имате достъп до терминалния блок. След свързването на уреда, поставете обратно покритието и обезопасете свързващия кабел с опъвателната клема.
- Свързващият кабел трябва да бъде поне H05 RR-F.

Електрическо свързване: 5 полюсно свързване

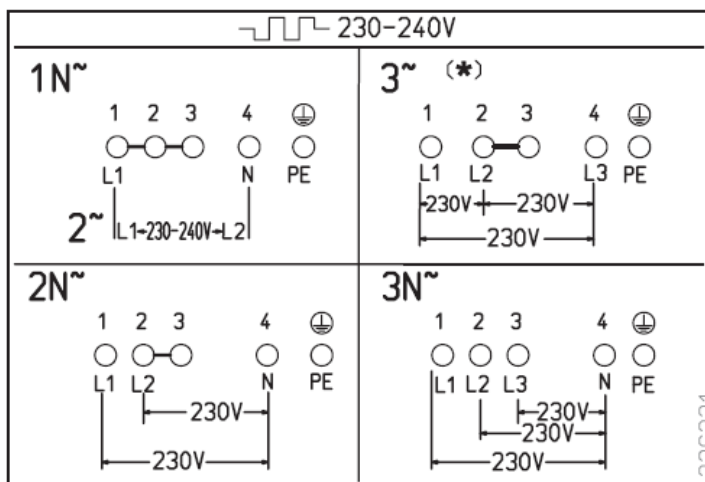

*Внимание! Специален волтаж 220 – 240 V 3~ !

Електрическо свързване: 6 полюсно свързване

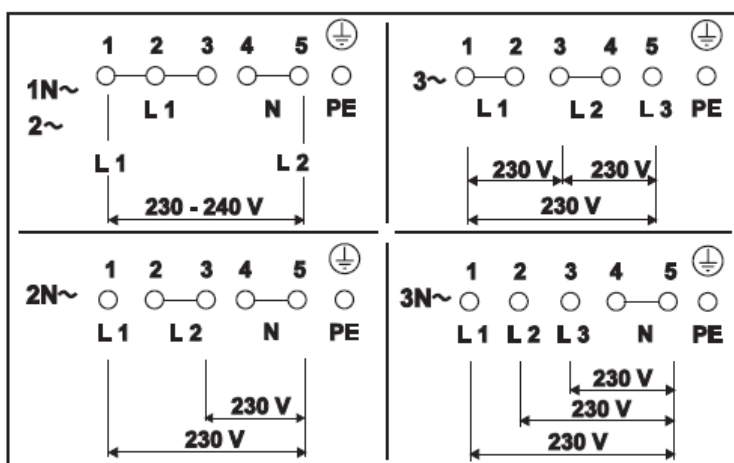

- В комплекта към плата трябва да има захранващ кабел устойчив на висока температура.
- Свързването към електрическата мрежа трябва да стане както е описано в диаграмата, освен ако захранващия кабел не е снабден с щепсел.
- Ако се наложи смяна на захранващия кабел, то тя трябва да бъде извършена от квалифициран и оторизиран специалист.

Електрически свързвания

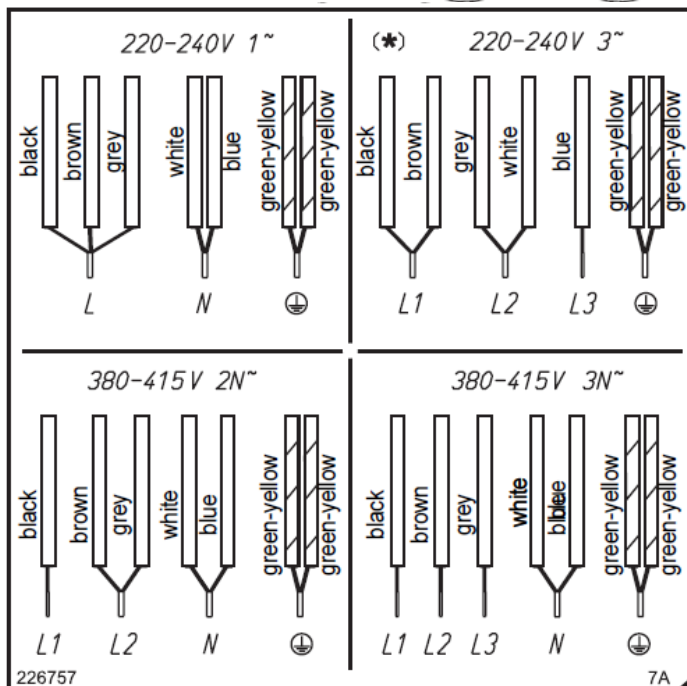

*Внимание! Специален волтаж 220 – 240 V 3~ !

Електрически свързвания

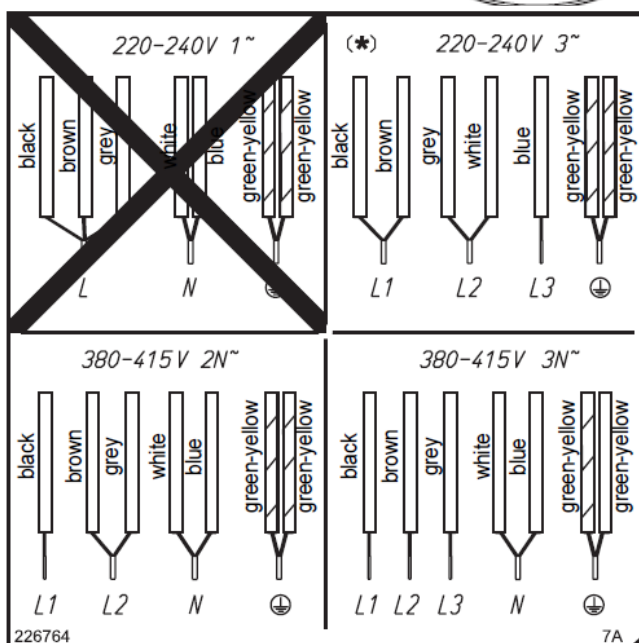

*Внимание! Специален волтаж 220 – 240 V 3~ !

Технически характеристики

Модел VR TC 95

Плот		
Зони за готвене		
Предна лява	∅ cm / kW	21; 17.5; 12 / 2.3
Задна лява	∅ cm / kW	18; 12.5 / 1.7
Задна дясна	∅ cm / kW	18 / 1.8
Предна дясна	∅ cm / kW	18 / 1.8
Обща мощност на плота	kW	7.6
Основен волтаж на захранващата мрежа		380-415V 2N~, 50-60 Hz
Номинално напрежение		220-240V

Модел GKST 95 E Select

Плот		
Зони за готвене		
Лява	∅ cm / kW	21; 12 / 2.2
Централна	∅ cm / kW	27; 21; 14.5 / 2.7
Дясна	∅ cm / kW	18; 12 / 1.7
Обща мощност на плота	kW	6.6
Основен волтаж на захранващата мрежа		380-415V 2N~, 50-60 Hz
Номинално напрежение		220-240V

Стартиране на работа

Веднъж щом плота е инсталиран и е направено електрическото свързване ще се извърши автоматичен тест на контролния панел и върху дисплея ще се появи съответната информация.

Важно: Когато свързвате уреда към електрическото захранване върху него не трябва да има поставени никакви предмети.

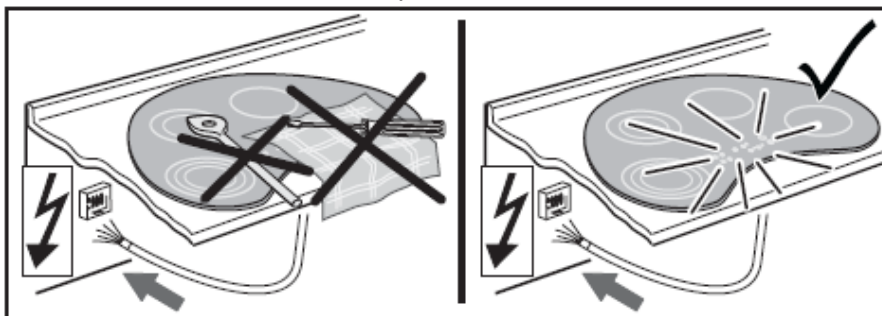

Внимателно почистете контролния панел с гъба и сапунена вода и след това подсушете.

“ТЕКА България ЕООД не носи отговорност за преводни и печатни грешки”.

ТЕКА БЪЛГАРИЯ” ЕООД

Офис и шоу-рум:

бул. „Цариградско шосе” № 135

София 1784, България

тел. 0700 17 880; 02/9768 330; 0895 613 370

URL: <http://www.teka.bg>

Facebook: ТЕКА БЪЛГАРИЯ ЕООД